



**ОБЩЕСТВО С ОГРАНИЧЕННОЙ ОТВЕТСТВЕННОСТЬЮ
«ВИЗАВИР»**

Саморегулируемая организация Ассоциация «Объединение
градостроительных проектных организаций»
(Регистрационный номер СРО-П-196-14022018)

Шифр проекта № 030323-57-1-ДПС
Заказчик: ООО «СЗ «М-Лит»

**Документация по планировке территории
для размещения объекта регионального значения
«Строительство и реконструкция автомобильной дороги для туристического
комплекса «Золотые пески России» в границах городского округа
Евпатория»**

Проект планировки территории
Материалы по обоснованию

Раздел 1. Графическая часть
ДПТ-ППТ
Том 2.1

Генеральный директор

Главный инженер проекта



Максимова В.И.

Шевченко И.В.

г. Симферополь
2025



**ОБЩЕСТВО С ОГРАНИЧЕННОЙ ОТВЕТСТВЕННОСТЬЮ
«ВИЗАВИР»**

Саморегулируемая организация Ассоциация «Объединение
градостроительных проектных организаций»
(Регистрационный номер СРО-П-196-14022018)

Шифр проекта № 030323-57-1-ДПС
Заказчик: ООО «СЗ «М-Лит»

**Документация по планировке территории
для размещения объекта регионального значения
«Строительство и реконструкция автомобильной дороги для туристического
комплекса «Золотые пески России» в границах городского округа
Евпатория»**

Проект планировки территории
Материалы по обоснованию

Раздел 1. Графическая часть
ДПТ-ППТ
Том 2.1

г. Симферополь
2025

Состав документации по планировке территории

Номер тома	Обозначение	Наименование	Примечание
1	2	3	4
1. Проект планировки территории. Основная часть			
Том 1.1	030323-57-1-ДПС - ДПТ-ППТ.1.1	Раздел 1. Графическая часть	
Том 1.2	030323-57-1-ДПС - ДПТ-ППТ.1.2	Раздел 2. Положение о размещении линейного объекта	
2. Проект планировки территории. Материалы по обоснованию			
Том 2.1	030323-57-1-ДПС - ДПТ-ППТ.2.1	Раздел 1. Графическая часть.	
Том 2.2	030323-57-1-ДПС - ДПТ-ППТ.2.2	Раздел 2. Пояснительная записка	
Том 2.3	030323-57-1-ДПС - ДПТ-ППТ.2.3	Раздел 3. Инженерные изыскания	
3. Проект межевания территории. Основная часть			
Том 3.1	030323-57-1-ДПС - ДПТ-ПМТ.3.1	Раздел 1. Графическая часть	
Том 3.2	030323-57-1-ДПС - ДПТ-ПМТ.3.2	Раздел 2. Текстовая часть	
4. Проект межевания территории. Материалы по обоснованию			
Том 4.1	030323-57-1-ДПС - ДПТ-ПМТ.4.1	Раздел 1. Графическая часть	
Том 4.2	030323-57-1-ДПС - ДПТ-ПМТ.4.2	Раздел 2. Пояснительная записка	

Содержание

Схема расположения элементов планировочной структуры. М 1:25000	5
Схема использования территории в период подготовки проекта планировки территории. М 1:1000	6
Схема организации улично-дорожной сети и движения транспорта. Схема вертикальной планировки территории, инженерной подготовки и инженерной защиты территории. М 1:1000	11
Схема границ территорий объектов культурного наследия. Схема границ зон с особыми условиями использования территории, особо охраняемых природных территорий, лесничеств. М 1:1000	17
Схема границ территорий, подверженных риску возникновения чрезвычайных ситуаций природного и техногенного характера. М 1:25000.....	22
Схема конструктивных и планировочных решений. М 1:1000	23

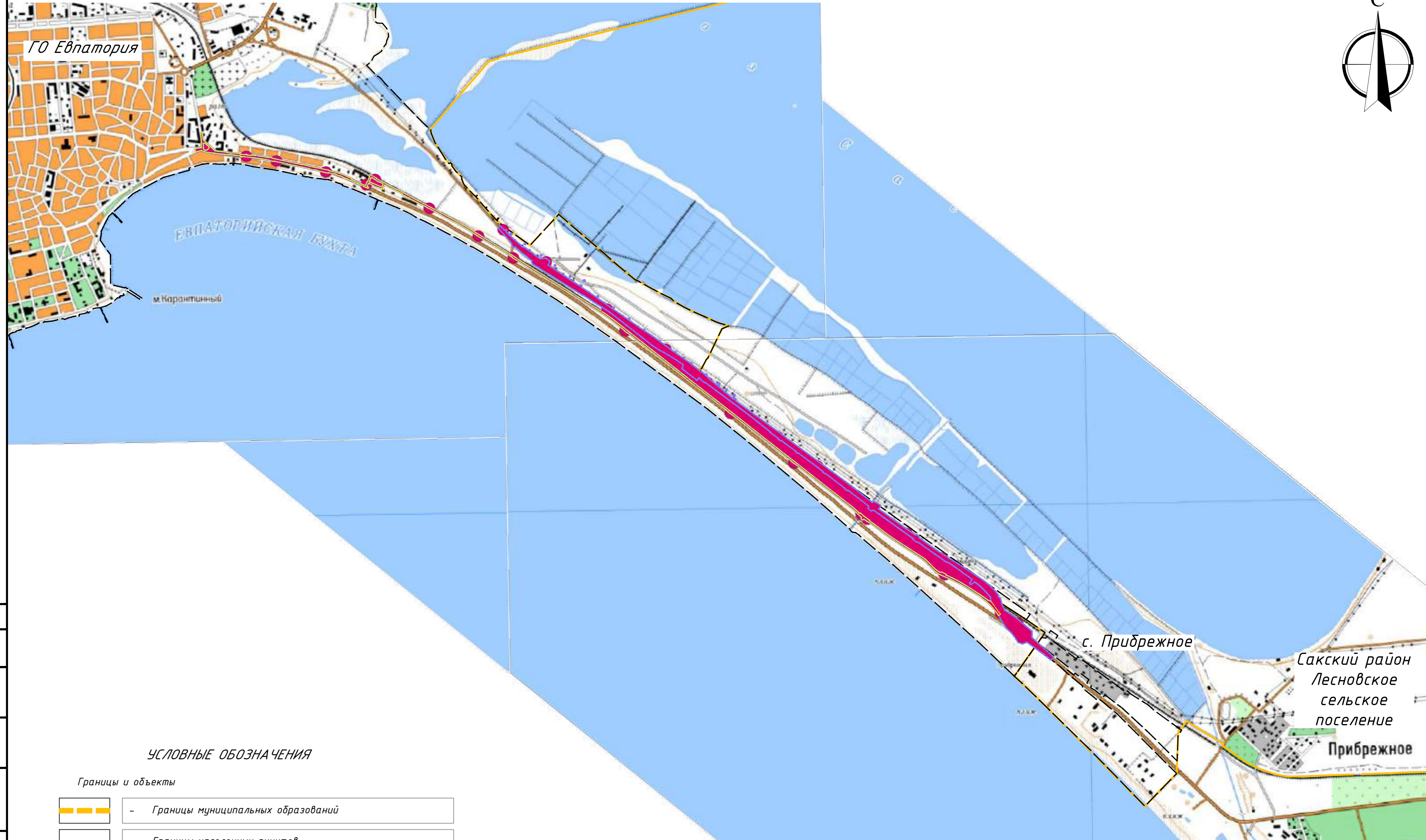
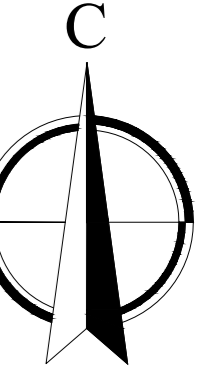

УСЛОВНЫЕ ОБОЗНАЧЕНИЯ

Границы и объекты

	- Границы муниципальных образований
	- Границы населенных пунктов
	- Границы территории, в отношении которой осуществляется подготовка проекта планировки
	- Границы зон планируемого размещения линейного объекта
	- Границы зон планируемого размещения линейных объектов, подлежащих реконструкции в связи с изменением их местоположения

Согласовано	
Взам. инв. №	
Подпись и дата	
Инв. №подл.	

						030323-57-1-ДПС			
						Документация по планировке территории для размещения объекта регионального значения «Строительство и реконструкция автомобильной дороги для туристического комплекса «Золотые пески России» в границах городского округа Евпатория»			
Изм.	Кол.ч.	Лист	№ док.	Подпись	Дата	Материалы по обоснованию	Стадия	Лист	Листов
Директор		Максимова В.И.			2025		ППТ	1	1
ГИП		Шевченко И.В.			2025				
ГАП		Максимова В.И.			2025				
Выполнил		Колесникова В.О.			2025				
Проверил		Чубова О.Л.			2025	Схема расположения элементов планировочной структуры. М 1:25000			
						000 "Визавир" г. Симферополь			

Система координат СК-63;
Система высот Балтийская 1977 г.



УСЛОВНЫЕ ОБОЗНАЧЕНИЯ

- | | | | | |
|--|--|---|--|--|
| <p>Границы и объекты</p> <ul style="list-style-type: none"> - Границы муниципальных образований - Границы населенных пунктов - Границы территории, в отношении которой осуществляется подготовка проекта планировки - Границы кадастровых кварталов - Границы существующих земельных участков, учтенных в Едином государственном реестре недвижимости - Кадастровые номера существующих земельных участков - Границы существующих объектов капитального строительства | <p>Контур существующих инженерных коммуникаций:</p> <ul style="list-style-type: none"> - Сети водопровода - Сети канализации - Теплотрассы | <p>Сведения об отнесении к определенной категории земель</p> <ul style="list-style-type: none"> - Земли сельскохозяйственного назначения - Земли населенных пунктов - Земли особо охраняемых территорий и объектов - Земли промышленности, энергетики, транспорта, связи, радиосвязи, телевидения, информатики, земли для обеспечения космической деятельности, земли обороны, безопасности и земли иного специального назначения | <p>Формы собственности земельных участков, учтенных в Едином государственном реестре недвижимости</p> <ul style="list-style-type: none"> - Частная собственность - Государственная/федеральная/муниципальная - Данные в ЕГРН отсутствуют <p>Информация о необходимости изъятия земельных участков для государственных и муниципальных нужд</p> <ul style="list-style-type: none"> - Существующие земельные участки, подлежащие изъятию | <p>Границы зон планируемого размещения объектов, установленные ранее утвержденной документацией по планировке территории:</p> <ul style="list-style-type: none"> - «Строительство набережной «Золотые пески России» - «Земельный участок, арендованный площадью ТКО 00, расположенный по адресу: Республика Крым, г. Евпатория, ул. Симферопольская» |
|--|--|---|--|--|

Схема расположения листов

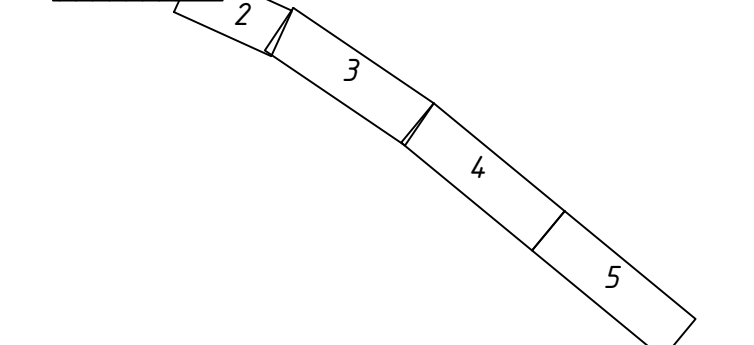

Система координат СК-63.
Система высот Балтийская 1977 г.
Среднее горизонтальное преобразование через 0,5 метра

ЭЗ0223-17-1-ДПС				
Документация по планировке территории для размещения объекта регионального значения «Строительство и реконструкция автомобильной дороги для туристического комплекса «Золотые пески России» в границах городского округа Евпатория»				
№ п/п	Исполнитель	Дата	Масштаб	Листы
1	ООО «Визар»	2023	1:1000	7 / 5
2	ООО «Визар»	2023	1:1000	7 / 5
3	ООО «Визар»	2023	1:1000	7 / 5
4	ООО «Визар»	2023	1:1000	7 / 5
5	ООО «Визар»	2023	1:1000	7 / 5

Схема использования территории в период подготовки проекта планировки территории. М 1:1000



УСЛОВНЫЕ ОБОЗНАЧЕНИЯ

Границы и объекты

	- Границы муниципальных образований
	- Границы населенных пунктов
	- Границы территории, в отношении которой осуществляется подготовка проекта планировки
	- Границы кадастровых кварталов
	- Границы существующих земельных участков, учтенных в Едином государственном реестре недвижимости
	- Кадастровые номера существующих земельных участков
	- Границы существующих объектов капитального строительства

	- Границы зон планируемого размещения линейного объекта
	- Границы зон планируемого размещения линейных объектов, подлежащих реконструкции в связи с изменением их местоположения
	- Существующие объекты капитального строительства, подлежащие демонтажу
Контуры существующих инженерных коммуникаций:	
	- Сети водопровода
	- Сети канализации
	- Теплосети

	- Сети газопровода
	- Надземные сети газопровода
	- Кабель связи
	- Кабель высокого напряжения
	- ЛЭП низкого напряжения
	- ЛЭП высокого напряжения

Сведения об отнесении к определенной категории земель

	- Земли сельскохозяйственного назначения
	- Земли населенных пунктов
	- Земли особо охраняемых территорий и объектов
	- Земли промышленности, энергетики, транспорта, связи, радиовещания, телевидения, информатики, земли для обеспечения космической деятельности, земли обороны, безопасности и земли иного специального назначения

Формы собственности земельных участков, учтенных в Едином государственном реестре недвижимости

	- Частная собственность
	- Государственная/федеральная/муниципальная
	- Данные в ЕГРН отсутствуют
	- Существующие земельные участки, подлежащие изъятию

Информация о необходимости изъятия земельных участков для государственных и муниципальных нужд

Границы зон планируемого размещения объектов, установленные ранее утвержденной документацией по планировке территории:

	- «Строительство набережной «Золотые пески России»
	- «Земельный участок, ориентировочной площадью 11,0 га, расположенный по адресу: Российская Федерация, Республика Крым, г. Евпатория, ул. Симферопольская»

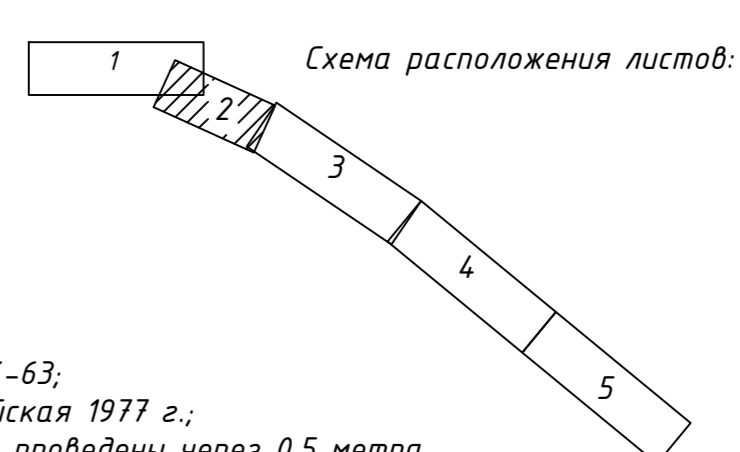

Система координат СК-63;
Система высот Балтийская 1977 г.;
Сплошные горизонталы проведены через 0,5 метра

030323-57-1-ДПС						Документация по планировке территории для размещения объекта регионального значения «Строительство и реконструкция автомобильной дороги для туристического комплекса «Золотые пески России» в границах городского округа Евпатория»	
Изм.	Кто	Лист	М.П.	Дата	Материалы по обоснованию	Стр.	Листов
Директор	Максимова И.	2025			2	5	
ГИП	Шефчик И.В.	2025					
ГАП	Максимова И.	2025					
Выполнил	Колесникова В.	2025					
Проверил	Кубова О.Л.	2025					
Схема использования территории в период подготовки проекта планировки территории М 1:1000						ООО «Визард» г. Симферополь	



УСЛОВНЫЕ ОБОЗНАЧЕНИЯ

<p>Границы и объекты</p> <ul style="list-style-type: none"> Границы муниципальных образований Границы населенных пунктов Границы территории, в отношении которой осуществляется подготовка проекта планировки территории Границы кадастровых кварталов Границы государственной земельной участковой территории в Едином государственном реестре недвижимости Кадастровые номера существующих земельных участков Границы существующих объектов капитального строительства 	<p>Границы зон планируемого размещения линейных объектов</p> <ul style="list-style-type: none"> Границы зон планируемого размещения линейных объектов, подлежащих регистрации в связи с изменением их местоположения Существующие объекты капитального строительства, подлежащие демонтажу <p>Команды существующих инженерных коммуникаций:</p> <ul style="list-style-type: none"> Сети водопровода Сети канализации Теплосети 	<p>Сети газоснабжения</p> <ul style="list-style-type: none"> Сети газоснабжения Надземные сети газоснабжения Кабель связи Кабель высокого напряжения ЛЭП низкого напряжения ЛЭП высокого напряжения 	<p>Сведения об объектах в определенной категории земель</p> <ul style="list-style-type: none"> Земли сельскохозяйственного назначения Земли населенных пунктов Существующие объекты капитального строительства, подлежащие демонтажу Земли промышленности, строительства, связи, радиосвязи, телевидения, информатики, земли для обеспечения космической деятельности, земли обороны, безопасности и земли иного специального назначения 	<p>Формы собственности земельных участков, учтенных в Едином государственном реестре недвижимости</p> <ul style="list-style-type: none"> Частная собственность Государственная/федеральная/муниципальная Данные в ЕГРН отсутствуют <p>Информация о необходимости изъятия земельных участков для государственных и муниципальных нужд</p> <ul style="list-style-type: none"> Существующие земельные участки, подлежащие изъятию 	<p>Границы зон планируемого размещения объектов, установленные ранее утверждением документарно по планировке территории</p> <ul style="list-style-type: none"> «Стратегическая набережная «Золотые пески России» «Зональный участок, ограниченный площадью 11,0 га, расположенный по адресу: Республика Крым, г. Евпатория, ул. Сиверпольская»
--	---	--	---	--	---

Схема изобрана СИ-43
Система высот Балтийская 1977 г.;
Среднее горизонтальное проложение через 0,5 метра

Схема расположения листов

№	Имя	Фамилия	Дата	Подпись
1	Иванов	Иван	2023	
2	Петров	Петр	2023	
3	Сидоров	Сидор	2023	
4	Смирнов	Смирнов	2023	
5	Соболев	Соболев	2023	

03023-17-1-010
Информация по подготовке территории для размещения объектов регионального значения «Строительство и реконструкция автомобильной дороги для туристического комплекса «Золотые пески России» в границах городского округа Евпатория»

Масштаб: 1:1000

000 "Инвайр" г. Симферополь



УСЛОВНЫЕ ОБОЗНАЧЕНИЯ

Границы и объекты

- Границы муниципальных образований
- Границы населенных пунктов
- Границы территории, в отношении которой осуществляется подготовка проекта планировки территории
- Границы кадастровых кварталов
- Границы существующих земельных участков, учтенных в Едином государственном реестре недвижимости
- Кадастровые номера существующих земельных участков
- Границы существующих объектов капитального строительства

Границы зон планируемого размещения линейных объектов

- Границы зон планируемого размещения линейных объектов, подлежащих регистрации в связи с изменением их местоположения
- Существующие объекты капитального строительства, подлежащие демонтажу

Команды существующих инженерных коммуникаций:

- Сети водопровода
- Сети канализации
- Теплосети

Сети газопровода

- Сети газопровода
- Надземные сети газопровода
- Кабель связи
- Кабель высокого напряжения
- ЛЭП низкого напряжения
- ЛЭП высокого напряжения

Сведения об объектах в определенной категории земель

- Земли сельскохозяйственного назначения
- Земли населенных пунктов
- Существующие объекты капитального строительства, подлежащие демонтажу
- Земли промышленности, строительства, связи, радиосвязи, телевидения, информатики, земли для обеспечения космической деятельности, земли обороны, безопасности и земли иного специального назначения

Формы собственности земельных участков, учтенных в Едином государственном реестре недвижимости

- Частная собственность
- Государственная/федеральная/муниципальная
- Данные в ЕГРН отсутствуют

Информация о необходимости изъятия земельных участков для государственных и муниципальных нужд

- Существующие земельные участки, подлежащие изъятию

Границы зон планируемого размещения объектов, расположенные ранее утверждены документально по планировке территории

- «Строительству набережной «Золотые пески России»
- «Зональный участок, ограниченный площадью 11,0 га, расположенный по адресу: Российская Федерация, Республика Крым, г. Евпатория, ул. Сиверальская»

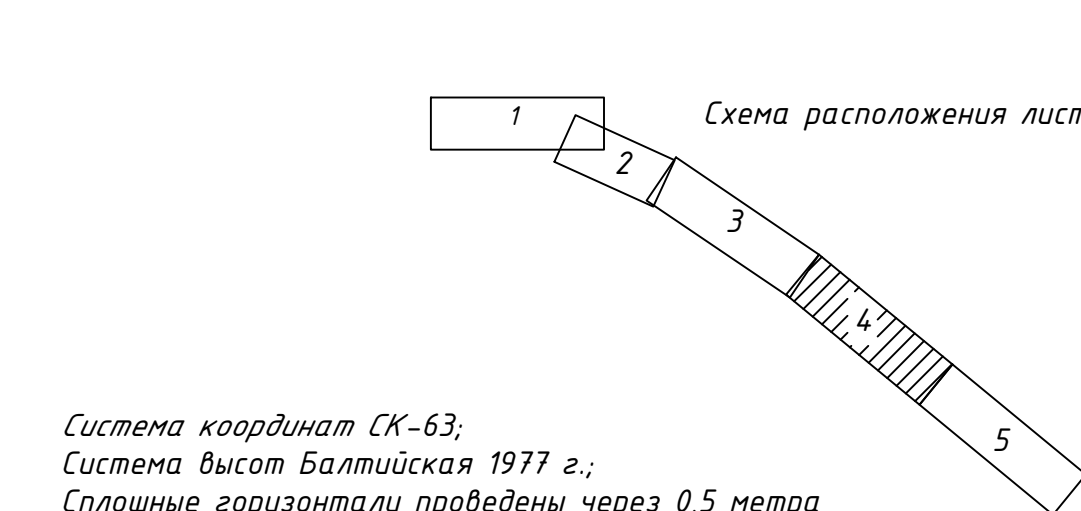

Система координат СК-63, Система высот Балтийская 1977 г., Ссылочная эллипсоидальная поверхность через 0,5 метра

90-18-010719-1798		90-11-010701-2451	
№	Дата	№	Дата
1	2023	1	2023
2	2023	2	2023
3	2023	3	2023
4	2023	4	2023
5	2023	5	2023

Система координат СК-63, Система высот Балтийская 1977 г., Ссылочная эллипсоидальная поверхность через 0,5 метра



УСЛОВНЫЕ ОБОЗНАЧЕНИЯ

<p>Границы и объекты</p> <ul style="list-style-type: none"> Границы территориальных образований Границы населенных пунктов Границы территории, в отношении которой осуществляется подготовка проекта планировки территории Границы кадастровых «кварталов» Границы существующих земельных участков, учтенных в Едином государственном реестре недвижимости Кадастровые номера существующих земельных участков Границы существующих объектов капитального строительства 	<p>Границы зон планировочного размещения объектов</p> <ul style="list-style-type: none"> Границы зон планировочного размещения линейных объектов, подлежащих реконструкции в связи с изменением их местоположения Существующие объекты капитального строительства, подлежащие демонтажу <p>Контур существующих инженерных коммуникаций</p> <ul style="list-style-type: none"> Сети водопровода Сети канализации Телекомму. 	<p>Сети газоснабжения</p> <ul style="list-style-type: none"> Сети газоснабжения Надземные сети газоснабжения Кабель связи Кабель высокого напряжения ЛЭП низкого напряжения ЛЭП высокого напряжения 	<p>Сведения об объектах в охранный период земель</p> <ul style="list-style-type: none"> Земли сельскохозяйственного назначения Земли населенных пунктов Существующие объекты капитального строительства, подлежащие демонтажу Земли промышленности, энергетики, транспорта, связи, радиосвязи, телевидения, информатики, земли для обеспечения космической деятельности, земли обороны, безопасности и земли иного специального назначения 	<p>Формы собственности земельных участков, учтенных в Едином государственном реестре недвижимости</p> <ul style="list-style-type: none"> Частная собственность Государственная/муниципальная Данные в ЕГРН отсутствуют <p>Информация о недвижимости земельных участков для государственных и муниципальных нужд</p> <ul style="list-style-type: none"> Существующие земельные участки, подлежащие изъятию 	<p>Границы зон планировочного размещения объектов, установленные ранее утвержденной документацией по планировке территории</p> <ul style="list-style-type: none"> «Строительство набережной «Золотые пески России» «Земельный участок, ориентированный на развитие ТР в отношении территории в границах Российской Федерации, Республики Крым и Евпатория, ул. Сапорова»
--	---	--	---	---	---

Схема расположения листов

Система координат СК-63
Система высот Балтийская 1977 г.
Способ проецирования проекции через 6,5 метра

09/023-5/1-2/01		Исполнитель		Дата	
№ документа	Исполнитель	№ документа	Исполнитель	№ документа	Исполнитель
1	И.И.И.	2	И.И.И.	3	И.И.И.
4	И.И.И.	5	И.И.И.	6	И.И.И.
7	И.И.И.	8	И.И.И.	9	И.И.И.
10	И.И.И.	11	И.И.И.	12	И.И.И.
13	И.И.И.	14	И.И.И.	15	И.И.И.
16	И.И.И.	17	И.И.И.	18	И.И.И.
19	И.И.И.	20	И.И.И.	21	И.И.И.
22	И.И.И.	23	И.И.И.	24	И.И.И.
25	И.И.И.	26	И.И.И.	27	И.И.И.
28	И.И.И.	29	И.И.И.	30	И.И.И.
31	И.И.И.	32	И.И.И.	33	И.И.И.
34	И.И.И.	35	И.И.И.	36	И.И.И.
37	И.И.И.	38	И.И.И.	39	И.И.И.
40	И.И.И.	41	И.И.И.	42	И.И.И.
43	И.И.И.	44	И.И.И.	45	И.И.И.
46	И.И.И.	47	И.И.И.	48	И.И.И.
49	И.И.И.	50	И.И.И.	51	И.И.И.
52	И.И.И.	53	И.И.И.	54	И.И.И.
55	И.И.И.	56	И.И.И.	57	И.И.И.
58	И.И.И.	59	И.И.И.	60	И.И.И.
61	И.И.И.	62	И.И.И.	63	И.И.И.
64	И.И.И.	65	И.И.И.	66	И.И.И.
67	И.И.И.	68	И.И.И.	69	И.И.И.
70	И.И.И.	71	И.И.И.	72	И.И.И.
73	И.И.И.	74	И.И.И.	75	И.И.И.
76	И.И.И.	77	И.И.И.	78	И.И.И.
79	И.И.И.	80	И.И.И.	81	И.И.И.
82	И.И.И.	83	И.И.И.	84	И.И.И.
85	И.И.И.	86	И.И.И.	87	И.И.И.
88	И.И.И.	89	И.И.И.	90	И.И.И.
91	И.И.И.	92	И.И.И.	93	И.И.И.
94	И.И.И.	95	И.И.И.	96	И.И.И.
97	И.И.И.	98	И.И.И.	99	И.И.И.
100	И.И.И.	101	И.И.И.	102	И.И.И.
103	И.И.И.	104	И.И.И.	105	И.И.И.
106	И.И.И.	107	И.И.И.	108	И.И.И.
109	И.И.И.	110	И.И.И.	111	И.И.И.
112	И.И.И.	113	И.И.И.	114	И.И.И.
115	И.И.И.	116	И.И.И.	117	И.И.И.
118	И.И.И.	119	И.И.И.	120	И.И.И.
121	И.И.И.	122	И.И.И.	123	И.И.И.
124	И.И.И.	125	И.И.И.	126	И.И.И.
127	И.И.И.	128	И.И.И.	129	И.И.И.
130	И.И.И.	131	И.И.И.	132	И.И.И.
133	И.И.И.	134	И.И.И.	135	И.И.И.
136	И.И.И.	137	И.И.И.	138	И.И.И.
139	И.И.И.	140	И.И.И.	141	И.И.И.
142	И.И.И.	143	И.И.И.	144	И.И.И.
145	И.И.И.	146	И.И.И.	147	И.И.И.
148	И.И.И.	149	И.И.И.	150	И.И.И.
151	И.И.И.	152	И.И.И.	153	И.И.И.
154	И.И.И.	155	И.И.И.	156	И.И.И.
157	И.И.И.	158	И.И.И.	159	И.И.И.
160	И.И.И.	161	И.И.И.	162	И.И.И.
163	И.И.И.	164	И.И.И.	165	И.И.И.
166	И.И.И.	167	И.И.И.	168	И.И.И.
169	И.И.И.	170	И.И.И.	171	И.И.И.
172	И.И.И.	173	И.И.И.	174	И.И.И.
175	И.И.И.	176	И.И.И.	177	И.И.И.
178	И.И.И.	179	И.И.И.	180	И.И.И.
181	И.И.И.	182	И.И.И.	183	И.И.И.
184	И.И.И.	185	И.И.И.	186	И.И.И.
187	И.И.И.	188	И.И.И.	189	И.И.И.
190	И.И.И.	191	И.И.И.	192	И.И.И.
193	И.И.И.	194	И.И.И.	195	И.И.И.
196	И.И.И.	197	И.И.И.	198	И.И.И.
199	И.И.И.	200	И.И.И.	201	И.И.И.
202	И.И.И.	203	И.И.И.	204	И.И.И.
205	И.И.И.	206	И.И.И.	207	И.И.И.
208	И.И.И.	209	И.И.И.	210	И.И.И.
211	И.И.И.	212	И.И.И.	213	И.И.И.
214	И.И.И.	215	И.И.И.	216	И.И.И.
217	И.И.И.	218	И.И.И.	219	И.И.И.
220	И.И.И.	221	И.И.И.	222	И.И.И.
223	И.И.И.	224	И.И.И.	225	И.И.И.
226	И.И.И.	227	И.И.И.	228	И.И.И.
229	И.И.И.	230	И.И.И.	231	И.И.И.
232	И.И.И.	233	И.И.И.	234	И.И.И.
235	И.И.И.	236	И.И.И.	237	И.И.И.
238	И.И.И.	239	И.И.И.	240	И.И.И.
241	И.И.И.	242	И.И.И.	243	И.И.И.
244	И.И.И.	245	И.И.И.	246	И.И.И.
247	И.И.И.	248	И.И.И.	249	И.И.И.
250	И.И.И.	251	И.И.И.	252	И.И.И.
253	И.И.И.	254	И.И.И.	255	И.И.И.
256	И.И.И.	257	И.И.И.	258	И.И.И.
259	И.И.И.	260	И.И.И.	261	И.И.И.
262	И.И.И.	263	И.И.И.	264	И.И.И.
265	И.И.И.	266	И.И.И.	267	И.И.И.
268	И.И.И.	269	И.И.И.	270	И.И.И.
271	И.И.И.	272	И.И.И.	273	И.И.И.
274	И.И.И.	275	И.И.И.	276	И.И.И.
277	И.И.И.	278	И.И.И.	279	И.И.И.
280	И.И.И.	281	И.И.И.	282	И.И.И.
283	И.И.И.	284	И.И.И.	285	И.И.И.
286	И.И.И.	287	И.И.И.	288	И.И.И.
289	И.И.И.	290	И.И.И.	291	И.И.И.
292	И.И.И.	293	И.И.И.	294	И.И.И.
295	И.И.И.	296	И.И.И.	297	И.И.И.
298	И.И.И.	299	И.И.И.	300	И.И.И.

ГО Евпатория



УСЛОВНЫЕ ОБОЗНАЧЕНИЯ

- Границы и объекты**
- Границы муниципальных образований
 - Границы населенных пунктов
 - Границы территории, в отношении которой осуществляется подготовка проекта планировки территории
 - Границы кадастровых кварталов
 - Границы зон планируемого размещения линейного объекта
 - Границы зон планируемого размещения линейных объектов, подлежащих реконструкции в связи с изменением их местоположения
 - Границы существующих объектов

- Объекты транспортной инфраструктуры**
- Ось проектируемой дороги
 - Кромка проезжей части
 - Граница краевой полосы
 - Граница укрепленной обочины
 - Бровка проектируемой дороги
 - Водотделитель БР100.30.10
 - Тротуар
 - Велодорожка

- Направления движения наземного транспорта по:**
- Планируемой автомобильной дороге регионального значения II категории
 - Планируемым автомобильным дорогам местного значения
 - Линии движения общественного транспорта
- Объекты пешеходного движения:**
- Остановочные пункты наземного общественного пассажирского транспорта
 - Наземный пешеходный переход
 - Наземный пешеходный переход

- Объекты пешеходного движения:**
- Ось проектируемой дороги
 - Горизонталы, отображающие проектный рельеф
 - Существующие и проектируемые (проектные) отметки поверхности по осевым линиям автомобильных и железных дорог, проезжим частям
 - Фронтальные (проектные) отметки поверхности существующей и проектируемой территории
 - Примечание: проектные уклоны, наибольшие проектные уклоны, расстояния между точками, ограничивающими участок с проектными уклонами, проектный продольный уклон, либо направление уклона, расстояние, м

Система координат СК-63, Система высот Балтийская 1957 г., Спичное увеличение преобразования через 0,5 метра

Р30323-57.1-ДПС

Документация по планировке территории для размещения объекта регионального значения «Строительство и реконструкция автомобильной дороги для туристического комплекса «Золотые пески России» в границах городского округа Евпатория»

№	Имя	Фамилия	Имя	Фамилия	Дата	Статус	Лист	Листов
1	Иванов	Иван	Иванов	Иван	2023	ИП	1	8
2	Петров	Петр	Петров	Петр	2023	ИП	1	8
3	Сидоров	Сидор	Сидоров	Сидор	2023	ИП	1	8
4	Смирнов	Смирнов	Смирнов	Смирнов	2023	ИП	1	8

Материал по обоснованию

ООО "Визар" и "Спирит"



УСЛОВНЫЕ ОБОЗНАЧЕНИЯ

- | | | |
|--|---|---|
| Границы и объекты | Объекты транспортной инфраструктуры: | Основные пути пешеходного движения: |
| - Границы муниципальных образований | - Ось проектируемой дороги | - Основные пути движения пешеходов |
| - Границы населенных пунктов | - Кромка проезжей части | - Горизонтали, отображающие проектный рельеф |
| - Границы территории, в отношении которой осуществляется подготовка проекта планировки | - Граница краевой полосы | - Горизонтали, отображающие проектный рельеф |
| - Границы кадастровых кварталов | - Граница укрепленной обочины | Существующие и директивные (проектные) отметки поверхности по осям трасс автомобильных и железных дорог, проезжих частей: |
| - Границы зон планируемого размещения линейного объекта | - Бровка проектируемой дороги | - директивная (проектная) отметка поверхности существующая отметка поверхности |
| - Границы зон планируемого размещения линейных объектов, подлежащих реконструкции в связи с изменением их местоположения | - Бортовой камень БР100.30.18 | Проектные продольные уклоны, направление продольного уклона, расстояние между точками, ограничивающими участок с продольным уклоном: |
| - Границы существующих публичных сервитутов | - Тротуар | - проектный продольный уклон, а/оа |
| | - Велодорожка | - направление уклона |
| | | - расстояние, м |
| | | Направления движения наземного транспорта по: |
| | | - Планируемой автомобильной дороге регионального значения II категории |
| | | - Планируемым автомобильным дорогам местного значения |
| | | - Линии движения общественного транспорта |
| | | - Остановочные пункты наземного общественного пассажирского транспорта |
| | | - Наземный пешеходный переход |
| | | - Надземный пешеходный переход |

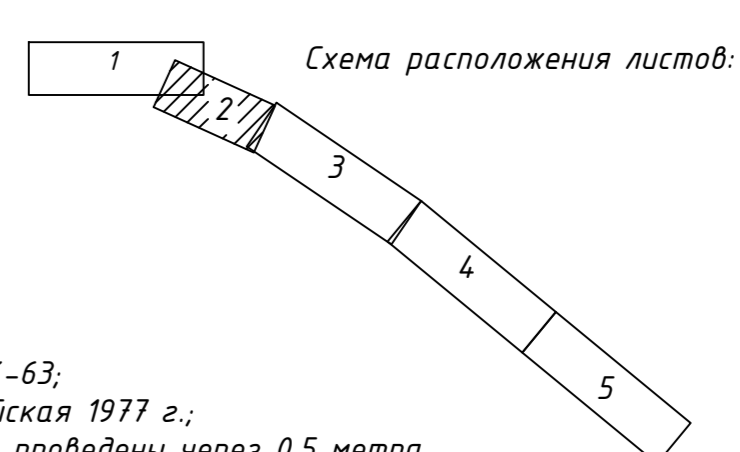

Система координат СК-63;
Система высот Балтийская 1977 г.;
Сплошные горизонтали проведены через 0,5 метра

030323-57-1-ДПС					Документация по планировке территории для размещения объекта регионального значения «Строительство и реконструкция автомобильной дороги для туристического комплекса «Золотые пески России» в границах городского округа Евпатория»		
Изм.	Кто	Лист	М.П.	Дата	Материалы по обоснованию	Стр.	Листов
Директор	Максимова И.	2025			2	6	
ГИП	Шефчик И.В.	2025			2	6	
ГАП	Максимова И.	2025			2	6	
Выполнил	Колесников В.	2025			2	6	
Проверил	Кудряв О.Л.	2025			2	6	

ООО "Визар" г. Симферополь



УСЛОВНЫЕ ОБОЗНАЧЕНИЯ

Границы и объекты	Объекты транспортной инфраструктуры	Объекты пешеходного движения
- Границы территориальных образований	- Ось проектируемой дороги	- Основные пути движения пешеходов
- Границы населенных пунктов	- Кромка проезжей части	- Границы, отображающие проектный рельеф
- Границы территории, в отношении которой осуществляется подготовка проекта планировки	- Надземный пешеходный переход	- Структурные и директивные (граничные) отметки поверхности по оси дорог автомобильных и железных дорог, проезжих частей
- Границы кадастровых кварталов	- Граница укрепленного обочины	- Вертикальная (гранитная) отметка поверхности существующей отметки поверхности
- Границы зон планируемого размещения линейных объектов	- Бордюры проектируемой дороги	- Проектные продольные уклоны, направления продольного уклона, расстояния между отметками, вертикальные изгибы и продольные уклоны
- Границы зон планируемого размещения линейных объектов, подлежащих реконструкции в связи с изменением их местоположения	- Бордюры камня БР 100.30.30	- Проектный продольный уклон, шаг, направление уклона, расстояние, R
- Границы существующих публичных сервитутов	- Трамвай	
	- Велодорожка	

Схема расположения листов

Система координат СК-63, Система высот Балтийская 1977 г., Ссылочные горизонты: артезианский через 0,5 метра

030203-57.1-ДП			
Документация по планировке территории для размещения объекта регионального значения «Строительство и реконструкция автомобильной дороги для туристического комплекса «Золотые пески России» в границах городского округа Евпатория»			
№	Имя файла	Дата	Статус
1	030203-57.1-ДП	2023	Актуально
2	030203-57.1-ДП	2023	Актуально
3	030203-57.1-ДП	2023	Актуально
4	030203-57.1-ДП	2023	Актуально
5	030203-57.1-ДП	2023	Актуально

ООО "Визуар" г. Симферополь

Документация по планировке территории для размещения объекта регионального значения «Строительство и реконструкция автомобильной дороги для туристического комплекса «Золотые пески России» в границах городского округа Евпатория»

Схема организации улично-дорожной сети и движения транспорта. Схема вертикальной планировки территории, инженерной подготовки и инженерной защиты территории. Поперечные профили планируемых автомобильных дорог

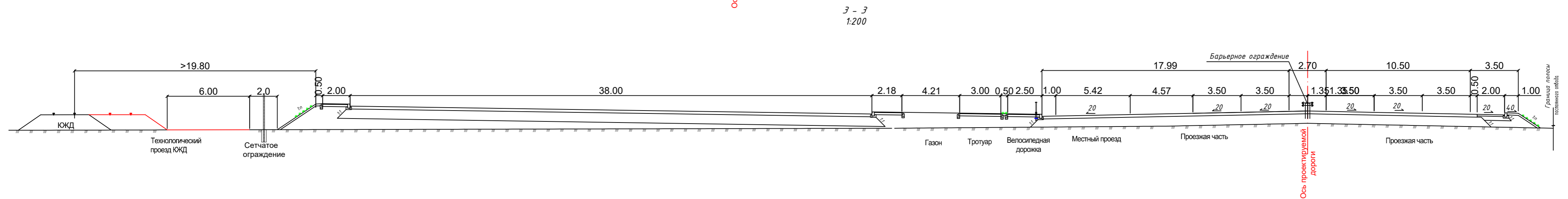
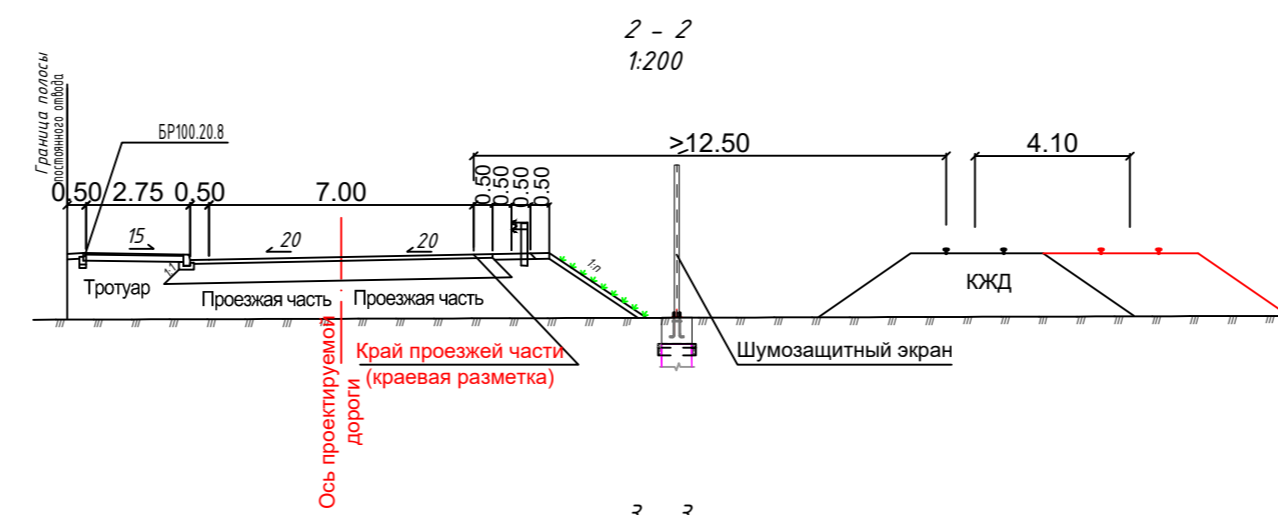
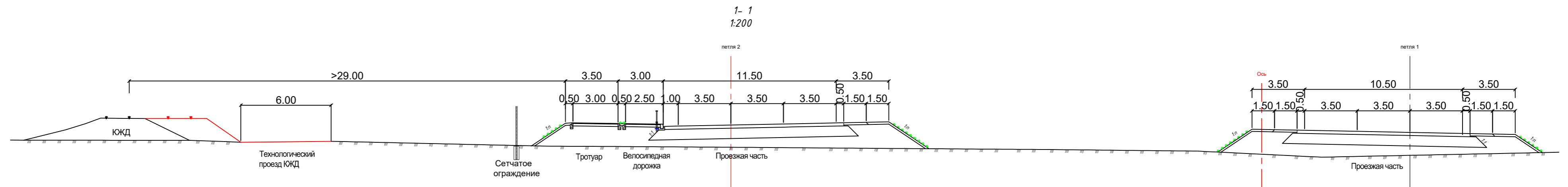

						030323-57-1-ДПС			
						Документация по планировке территории для размещения объекта регионального значения «Строительство и реконструкция автомобильной дороги для туристического комплекса «Золотые пески России» в границах городского округа Евпатория»			
Изм.	Кол.ч.	Лист	№ док.	Подпись	Дата	Материалы по обоснованию	Стадия	Лист	Листов
Директор		Максимова В.И.		<i>[Signature]</i>	2025		ППТ	6	6
ГИП		Шевченко И.В.		<i>[Signature]</i>	2025				
ГАП		Максимова В.И.		<i>[Signature]</i>	2025				
Выполнил		Колесникова Ю.О.		<i>[Signature]</i>	2025	Схема организации улично-дорожной сети и движения транспорта. Схема вертикальной планировки территории инженерной подготовки и инженерной защиты территории. М 1:1000			
Проверил		Чудова О.Л.		<i>[Signature]</i>	2025				
						ООО «Визавир» г. Симферополь			

Создано
 Согласовано
 Подпись и дата
 Взам. инв. №
 Инв. № подл.

Схема границ территорий объектов культурного наследия. Схема границ зон с особыми условиями использования территории, особо охраняемых природных территорий, лесничеств. М 1:1000



УСЛОВНЫЕ ОБОЗНАЧЕНИЯ

- | | | | |
|---|---|--|---|
| <p>Границы и объекты</p> <ul style="list-style-type: none"> - Границы муниципальных образований - Границы населенных пунктов - Границы территории, в отношении которой осуществляется подготовка проекта планировки - Границы хозяйственных кварталов - Границы зон планируемого размещения линейного объекта - Границы зон планируемого размещения линейных объектов, подлежащих реконструкции в связи с изменением их местоположения - Границы береговой полосы водных объектов общего пользования | <p>Исчерпывающие в установленном порядке, либо нормативные границы зон с особыми условиями использования территории:</p> <ul style="list-style-type: none"> - Территория зон санитарной охраны источника питьевого и хозяйственно-бытового водоснабжения - Второй пояс зоны санитарной охраны источника питьевого и хозяйственно-бытового водоснабжения - Первый пояс зоны санитарной охраны источника питьевого и хозяйственно-бытового водоснабжения - Водохранная зона (ВОЗ) Черного моря - Прибрежная защитная полоса (ПЗП) Черного моря - Охранная зона сооружения связи - Охранная зона с особыми природными условиями объектов железнодорожной инфраструктуры ФГУП "КЖД" (участки подтопления и разрыва земельного полотна от действия брызгания водопоев, водохранилищ и озёр) | <p>Границы территорий объектов археологического и культурного наследия:</p> <ul style="list-style-type: none"> - Зона заповедной территории Сахского района и ГО Евпатория Республики Крым от СаСм при 1% уровне обеспеченности - Публичный сервитут для прохода или проезда через земельный участок - Охранная зона объекта электросетевого хозяйства - Зона публичного сервитута для реконструкции, обслуживания и эксплуатации инженерных сетей - Охранная зона инженерных коммуникаций - Зона с особой архитектурно-планировочной организацией территории в границах муниципального образования городского округа Евпатория Республики Крым - Границы охранной зоны трансформаторной подстанции - Границы зон санитарной охраны локальных очистных сооружений | <p>Границы объектов культурного наследия:</p> <ul style="list-style-type: none"> - Границы объектов культурного наследия - Охранная зона объекта культурного наследия регионального значения "Здание гостиницы "Орион" (архитектор А.Л.Генрих), 1908" - Зона регулируемой застройки и хозяйственной деятельности объекта культурного наследия регионального значения "Здание гостиницы "Орион" (архитектор А.Л.Генрих), 1908" - Зона охраняемого природного ландшафта объекта культурного наследия регионального значения "Здание гостиницы "Орион" (архитектор А.Л.Генрих), 1908" <p>Границы зон с особыми условиями использования территории, подлежащие установлению в связи с размещением линейного объекта:</p> <ul style="list-style-type: none"> - Границы охранной зоны трансформаторной подстанции - Границы зон санитарной охраны локальных очистных сооружений |
|---|---|--|---|

ЭКСПЛИКАЦИЯ	
№	Наименование
1	90:18-6.16 Водохранная зона (ВОЗ) Черного моря на территории Республики Крым (героической округе Евпатория)
2	90:18-6.17 Прибрежная защитная полоса (ПЗП) Черного моря на территории Республики Крым (героической округе Евпатория)
3	90:00-6.865 Территория зон санитарной охраны источника питьевого и хозяйственно-бытового водоснабжения скважины № 6448 000 "РИБЕРА"
4	90:18-6.291 Второй пояс зоны санитарной охраны источника питьевого и хозяйственно-бытового водоснабжения скважины № 6448 000 "РИБЕРА"
5	90:18-6.290 Первый пояс зоны санитарной охраны источника питьевого и хозяйственно-бытового водоснабжения скважины № 6448 000 "РИБЕРА"
6	90:18-6.374 Публичный сервитут для прохода или проезда через земельный участок, в том числе в целях обеспечения свободного доступа граждан к водному объекту общего пользования и его водной полосе
7	90:18-6.305 Охранная зона сооружения связи (Базовая станция мобильной связи ARC272/772 Ericsson)
8	90:18-6.966 Зона заповедной территории Сахского района и ГО Евпатория Республики Крым от СаСм при 1% уровне обеспеченности
9	90:18-6.31 Охранная зона с особыми природными условиями объектов железнодорожной инфраструктуры ФГУП "КЖД" (участки подтопления и разрыва земельного полотна от действия брызгания водопоев, водохранилищ и озёр)
10	90:18-6.324 Охранная зона объекта электросетевого хозяйства КЛ-10 кВ ПС Евпатория Ф 8 - РП-3
11	90:18-6.329 Охранная зона объекта электросетевого хозяйства КЛ-10 кВ от РП-3 - РП-9

Схема расположения листов

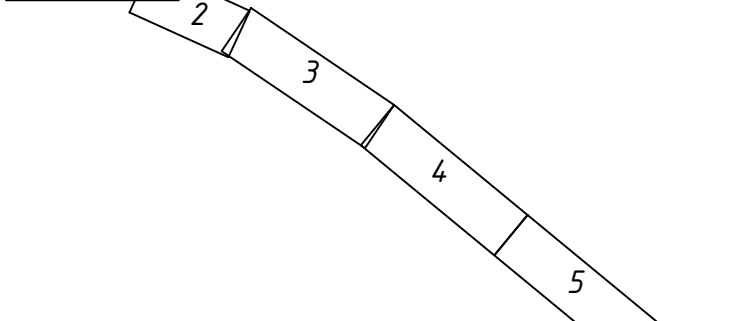

Система координат СК-63, Система высот Балтийская 1977 г., Состояние территории актуальное на дату составления документа

История по объекту		Код документа	Лист	Листов
№	Дата	2017	1	5
Исполнитель	ООО "Визуал" г. Симферополь			

Схема границ территорий объектов культурного наследия. Схема границ зон с особыми условиями использования территории, особо охраняемых природных территорий, лесничеств. М 1:1000



УСЛОВНЫЕ ОБОЗНАЧЕНИЯ

- Границы и объекты**
- Границы муниципальных образований
 - Границы населенных пунктов
 - Границы территории, в отношении которой осуществляется подготовка проекта планировки
 - Границы кадастровых кварталов
 - Границы зон планируемого размещения линейного объекта
 - Границы зон планируемого размещения линейных объектов, подлежащих реконструкции в связи с изменением их местоположения
 - Границы береговой полосы водных объектов общего пользования

- Утвержденные в установленном порядке, либо нормативные границы зон с особыми условиями использования территории:**
- Третий пояс зоны санитарной охраны источника питьевого и хозяйственно-бытового водоснабжения
 - Второй пояс зоны санитарной охраны источника питьевого и хозяйственно-бытового водоснабжения
 - Первый пояс зоны санитарной охраны источника питьевого и хозяйственно-бытового водоснабжения
 - Водоохранная зона (ВОЗ) Черного моря
 - Прибрежная защитная полоса (ПЗП) Черного моря
 - Охранная зона сооружения связи
 - Охранная зона с особыми природными условиями объектов железнодорожной инфраструктуры ФГУП «КЖД» (участки подтопления и размыва земляного полотна от действия временных водотоков, водохранилищ и озер)

- Границы территорий объектов археологического и культурного наследия:**
- Зона затопления территории Сакского района и ГО Евпатория Республики Крым оз. Сасык при 1% уровне обеспеченности
 - Публичный сервитут для прохода или проезда через земельный участок
 - Охранная зона объекта электросетевого хозяйства
 - Зона публичного сервитута для реконструкции, обслуживания и эксплуатации инженерных сетей
 - Охранная зона инженерных коммуникаций
 - Зона с особой архитектурно-планировочной организацией территории в границах муниципального образования городского округа Евпатория Республики Крым
 - Охранная зона объекта геодезического пункта

- Границы зон с особыми условиями использования территории, подлежащие установлению в связи с размещением линейного объекта:**
- Границы объектов культурного наследия
 - Охранная зона объекта культурного наследия регионального значения "Здание гостиницы "Орион" (архитектор А.Л.Генрих), 1908"
 - Зона регулирования застройки и хозяйственной деятельности объекта культурного наследия регионального значения "Здание гостиницы "Орион" (архитектор А.Л.Генрих), 1908"
 - Зона охраняемого природного ландшафта объекта культурного наследия регионального значения "Здание гостиницы "Орион" (архитектор А.Л.Генрих), 1908"
 - Границы охранной зоны трансформаторной подстанции
 - Границы зоны санитарной охраны локальных очистных сооружений

ЭКСПЛИКАЦИЯ

№	Реестровый номер	Наименование
1	90:18-6.16	Водоохранная зона (ВОЗ) Черного моря на территории Республики Крым (городской округ Евпатория)
2	90:18-6.17	Прибрежная защитная полоса (ПЗП) Черного моря на территории Республики Крым (городской округ Евпатория)
3	90:00-6.865	Третий пояс зоны санитарной охраны источника питьевого и хозяйственно-бытового водоснабжения: скважины № 6448 ООО "РИБЕРА"
4	90:18-6.966	Зона затопления территории Сакского района и ГО Евпатория Республики Крым оз. Сасык при 1% уровне обеспеченности

1 2 3 4 5
Схема расположения листов

Система координат СК-63;
Система высот Балтийская 1977 г.;
Сплошные горизонталы проведены через 0,5 метра

030323-57-1-ДПС						Документация по планировке территории для размещения объекта регионального значения «Строительство и реконструкция автомобильной дороги для туристического комплекса «Золотые пески России» в границах городского округа Евпатория»		
Изм.	Кто	Дата	М.П.	Подпись	Дата	Материалы по обоснованию		
Директор	Максимова В.И.	2025				СПП	2	5
ГИП	Шевченко И.В.	2025				Листов		
ГАП	Максимова В.И.	2025				Листов		
Выполнение	Колесниченко В.И.	2025				Листов		
Проектирование	Кубова О.Л.	2025				Листов		

ООО "Визар" г. Симферополь



УСЛОВНЫЕ ОБОЗНАЧЕНИЯ

- | | | | |
|---|--|--|---|
| <p>Границы и объекты</p> <ul style="list-style-type: none"> - Границы муниципальных образований - Границы населенных пунктов - Границы территории, в отношении которой осуществляется подготовка проекта планировки - Границы водопроводных объектов - Границы зон планируемого размещения линейных объектов, подлежащих реконструкции в связи с изменением их характеристик - Границы береговой полосы водных объектов общего пользования | <p>Изменения в установленном порядке, либо нормативные границы зон с особыми условиями использования территории</p> <ul style="list-style-type: none"> - Гретьей пояс санитарной охраны источника питьевого и хозяйственно-бытового водоснабжения - Второй пояс санитарной охраны источника питьевого и хозяйственно-бытового водоснабжения - Первый пояс санитарной охраны источника питьевого и хозяйственно-бытового водоснабжения - Водооградная зона (ВОЗ) Черного моря - Прибрежная защитная полоса (ПЗП) Черного моря - Охранная зона сооружения свая - Охранная зона с особыми условиями использования территории, подлежащая реконструкции в связи с изменением их характеристик | <p>Границы территории объектов археологического и культурного наследия</p> <ul style="list-style-type: none"> - Границы объектов культурного наследия - Охранная зона объектов культурного наследия регионального значения "Эвпаторийский "Ормон" (археологический памятник, 1988) - Зона регулируемой застройки и хозяйственной деятельности объектов культурного наследия регионального значения "Эвпаторийский "Ормон" (археологический памятник, 1988) - Зона охраняемого природного ландшафта объектов культурного наследия регионального значения "Эвпаторийский "Ормон" (археологический памятник, 1988) - Зона с особыми условиями использования территории, подлежащая реконструкции в связи с изменением их характеристик - Границы охранной зоны промывочной скважины - Границы зоны санитарной охраны локальных источников водоснабжения | <ul style="list-style-type: none"> - Зона заповедия территории Сакского района и ГО Евпатория Республики Крым от Систем при 1% урбанизированности - Публичный сервитут для проезда или прохода через земельный участок - Охранная зона объекта инженерно-технического назначения - Зона публичного сервитута для реконструкции, обслуживания и эксплуатации инженерных сетей - Зона с особыми условиями использования территории, подлежащая реконструкции в связи с изменением их характеристик - Зона с особыми условиями использования территории, подлежащая реконструкции в связи с изменением их характеристик - Зона с особыми условиями использования территории, подлежащая реконструкции в связи с изменением их характеристик |
|---|--|--|---|

ЭКСПЛИКАЦИЯ

№	Регистровый номер	Наименование
1	90:18-6.96	Водооградная зона (ВОЗ) Черного моря на территории Республики Крым (городской округ Евпатория)
2	90:18-6.17	Прибрежная защитная полоса (ПЗП) Черного моря на территории Республики Крым (городской округ Евпатория)
3	90:18-6.966	Зона заповедия территории Сакского района и ГО Евпатория Республики Крым от Систем при 1% урбанизированности
4	90:18-6.91	Зона с особой архитектурно-ландшафтной организацией территории в границах муниципального образования городской округ Евпатория Республики Крым
5	90:18-6.36	Зона с особой архитектурно-ландшафтной организацией территории в границах муниципального образования городской округ Евпатория Республики Крым
6	90:00-6.942	Охранная зона сооружения свая "ВОЛС Евпатория-Евпатория 12 этап"
7	90:18-6.358	Охранная зона линейного объекта
8	90:00-6.874	Охранная зона объекта инженерно-технического назначения ВЛ-35 кВ Сейвизон-Субарте с оп. ПС Михайлов, ПС Сельмер, ПС Прибрежная
9	90:00-6.314	Зона публичного сервитута "Технологическое присоединение водно-сооружениям объектов по производству электрической энергии урбанизированной территории ГО Евпатория Сакский Тепловой Станция АО "Крымэнергоэлектротранс" ВЛ 10 кВ Хваловский-Красног"
10	90:00-6.159	Зона публичного сервитута для реконструкции, обслуживания и эксплуатации сетей водоснабжения (Евпаторийского водовода с реконструкцией Империцкая и Мельничарского водоводов)
11	90:00-6.87	Охранная зона инженерных коммуникаций

Схема расположения листов

Система координат СК-43
Ссылка высот Балтийская 1977 г.
Ссылка горизонталей проведена через 0,5 метра

030223-5.7-1.ДП									
Экспликация по планировке территории для размещения объекта регионального значения «Строительство и реконструкция автомобильной дороги для туристического комплекса «Золотые пески России» в границах городского округа Евпатория»									
№	Имя	Фамилия	Дата	Статус	Исполнитель	Лист	Всего	Дата	Автомат
1	Иванов	Иванов	2023	Исполнитель	Иванов	1	1	2023	Иванов
2	Петров	Петров	2023	Исполнитель	Петров	2	2	2023	Петров
3	Сидоров	Сидоров	2023	Исполнитель	Сидоров	3	3	2023	Сидоров
4	Смирнов	Смирнов	2023	Исполнитель	Смирнов	4	4	2023	Смирнов
5	Климов	Климов	2023	Исполнитель	Климов	5	5	2023	Климов



УСЛОВНЫЕ ОБОЗНАЧЕНИЯ

Границы и объекты		Обозначения в условном парике, либо нормативные границы зон с особыми условиями использования территории	
	Границы муниципальных образований		Зона заполнения территории Саевского района и ГО Евпатория Республики Крым от Саки при 1% ширине обводнения
	Границы населенных пунктов		Второй пояс зоны санитарной охраны источника питьевого и хозяйственно-бытового водоснабжения
	Границы территорий, в отношении которых осуществляется подготовка проекта планировки территории		Первый пояс зоны санитарной охраны источника питьевого и хозяйственно-бытового водоснабжения
	Границы кадастровых кварталов		Водозащитная зона (ВЗЗ) Черного моря
	Границы зон планирования размещения линейных объектов		Прибрежная защитная полоса (ПЗП) Черного моря
	Границы зон планирования размещения линейных объектов, подлежащих реконструкции в связи с изменением их местоположения		Охранная зона сооружения связи
	Границы территории полета вышки объектов аэропортов		Зона с особыми условиями использования территории в границах прибрежной защитной полосы (ПЗП) Черного моря
	Границы территории полета вышки объектов аэропортов		Охранная зона объекта геологического пункта

ЭКСПЛИКАЦИЯ		
№	Реквизитный номер	Наименование
1	90:18-6.16	Водозащитная зона (ВЗЗ) Черного моря на территории Республики Крым (городской округ Евпатория)
2	90:18-6.17	Прибрежная защитная полоса (ПЗП) Черного моря на территории Республики Крым (городской округ Евпатория)
3	90:18-6.314	Зона заполнения территории Саевского района и ГО Евпатория Республики Крым от Саки при 1% ширине обводнения
4	90:00-6.942	Охранная зона сооружения связи «ЮС, Евпатория-Евпатория (2 этап)»
5	90:00-6.874	Охранная зона объекта электросетевого хозяйства ВЛ-35 кВ (Севастополь-Симферополь с отп. к ПС Мангуп, ПС Солхат, ПС Прибрежное)
6	90:00-6.314	Зона публичного сервитута «Технологическое присоединение в/линии, сооружаемой объектом на территории зон с особыми условиями использования территории в границах прибрежной защитной полосы (ПЗП) Черного моря»
7	90:00-6.159	Зона публичного сервитута для реконструкции, обслуживания и эксплуатации инженерных сетей
8	90:00-6.87	Охранная зона объекта геологического пункта

ЭКСПЛИКАЦИЯ		
№	Реквизитный номер	Наименование
9	90:18-6.274	Зона санитарной охраны источника питьевого и хозяйственно-бытового водоснабжения (сб.жизни №135) ПЗП «Крымская железная дорога»
10	90:18-6.360	Охранная зона геологического пункта
11	90:18-6.375	Публичный сервитут для размещения инженерных сооружений (подарительного участка) территории Республики Крым «Крымэнерго» на объекте «Внутреннее электроснабжение в с. Прибрежное Саевского р-на»
12	90:11-6.958	Первый пояс зоны санитарной охраны источника питьевого и хозяйственно-бытового водоснабжения (сб.жизни №129) ПЗП «Крымская железная дорога»
13	90:00-6.1054	Второй пояс зоны санитарной охраны источника питьевого и хозяйственно-бытового водоснабжения (сб.жизни №129) ПЗП «Крымская железная дорога»
14	90:00-6.1055	Третий пояс зоны санитарной охраны источника питьевого и хозяйственно-бытового водоснабжения (сб.жизни №129) ПЗП «Крымская железная дорога»
15	90:00-6.1056	Второй пояс зоны санитарной охраны источника питьевого и хозяйственно-бытового водоснабжения (сб.жизни №135) ПЗП «Крымская железная дорога»

16	90:00-6.1057	Третий пояс зоны санитарной охраны источника питьевого и хозяйственно-бытового водоснабжения (сб.жизни №135) ПЗП «Крымская железная дорога»
17	90:11-6.41	Водозащитная зона (ВЗЗ) Черного моря на территории Республики Крым (Сакинский муниципальный район)

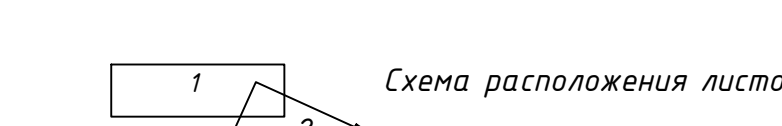

Система координат СК-63
Система высот Балтийская 1977 г.
Способ проложения проекции через 8,5 меридиан

ИЗМЕНЕНИЯ		ИЗМЕНЕНИЯ	
№	Дата	№	Дата
1	2024	1	2024
2	2024	2	2024
3	2024	3	2024
4	2024	4	2024
5	2024	5	2024



УСЛОВНЫЕ ОБОЗНАЧЕНИЯ

Границы и объекты

	- Границы муниципальных образований
	- Границы населенных пунктов
	- Границы территории, в отношении которой осуществляется подготовка проекта планировки
	- Границы зон планируемого размещения линейного объекта
	- Границы зон планируемого размещения линейных объектов, подлежащих реконструкции в связи с изменением их местоположения
	- Зона затопления территории Сакского района и ГО Евпатория Республики Крым оз. Сасык при 1% уровне обеспеченности

- организация поверхностного стока
- защита от подтопления грунтовыми водами
- защита от затопления паводками
- противооползневые мероприятия
- гидротехнические сооружения гидроузла

Согласовано	
Взам. инв. №	
Подпись и дата	
Инв. №подл.	

030323-57-1-ДПС					
Документация по планировке территории для размещения объекта регионального значения «Строительство и реконструкция автомобильной дороги для туристического комплекса «Золотые пески России» в границах городского округа Евпатория»					
Изм.	Кол.ч.	Лист	№ док.	Подпись	Дата
Директор		Максимова В.И.			2025
ГИП		Шевченко И.В.			2025
ГАП		Максимова В.И.			2025
Выполнил		Колесникова В.О.			2025
Проверил		Чубова О.Л.			2025
Материалы по обоснованию					Стадия
ППТ					Лист
					Листов
					1
					1
Схема границ территорий, подверженных риску возникновения чрезвычайных ситуаций природного и техногенного характера. М 1:25000					000 "Визавир" г. Симферополь

Система координат СК-63;
Система высот Балтийская 1977 г.

Схема конструктивных и планировочных решений. М 1:1000



УСЛОВНЫЕ ОБОЗНАЧЕНИЯ

Границы и объекты		Границы и объекты		Границы и объекты	
	- Границы муниципальных образований		- Граница красной линии		- Отопы ЛЭП
	- Границы населенных пунктов		- Граница укрепленной обочины		- Надземный пешеходный переход
	- Границы территории, в отношении которой осуществляется подготовка проекта планировки территории		- Бордюры проезжей части		- Водопроводная труба
	- Границы кадастровых кварталов		- Бортовой камень БР100.30.10		
	- Границы зон планируемого размещения линейного объекта		- Тропушка		
	- Ось проектируемой дороги		- Велодорожка		
	- Кромка проезжей части		- Остановочные пункты наземного общественного пассажирского транспорта		
			- Перспективная железная дорога		

Схема расположения листов

История изменений		Система координат СК-63	
№	Дата	Система высот Балтийская 1977 г.	Средняя горизонтальная привязка через 0,5 метра
1	2021		
2	2021		
3	2021		
4	2021		
5	2021		
6	2021		
7	2021		
8	2021		
9	2021		
10	2021		
11	2021		
12	2021		
13	2021		
14	2021		
15	2021		
16	2021		
17	2021		
18	2021		
19	2021		
20	2021		
21	2021		
22	2021		
23	2021		
24	2021		
25	2021		
26	2021		
27	2021		
28	2021		
29	2021		
30	2021		
31	2021		
32	2021		
33	2021		
34	2021		
35	2021		
36	2021		
37	2021		
38	2021		
39	2021		
40	2021		
41	2021		
42	2021		
43	2021		
44	2021		
45	2021		
46	2021		
47	2021		
48	2021		
49	2021		
50	2021		
51	2021		
52	2021		
53	2021		
54	2021		
55	2021		
56	2021		
57	2021		
58	2021		
59	2021		
60	2021		
61	2021		
62	2021		
63	2021		
64	2021		
65	2021		
66	2021		
67	2021		
68	2021		
69	2021		
70	2021		
71	2021		
72	2021		
73	2021		
74	2021		
75	2021		
76	2021		
77	2021		
78	2021		
79	2021		
80	2021		
81	2021		
82	2021		
83	2021		
84	2021		
85	2021		
86	2021		
87	2021		
88	2021		
89	2021		
90	2021		
91	2021		
92	2021		
93	2021		
94	2021		
95	2021		
96	2021		
97	2021		
98	2021		
99	2021		
100	2021		

Схема конструктивных и планировочных решений. М 1:1000



УСЛОВНЫЕ ОБОЗНАЧЕНИЯ

Границы и объекты		Объекты транспортной инфраструктуры:	
	- Границы муниципальных образований		- Ось проектируемой дороги
	- Границы населенных пунктов		- Кромка проезжей части
	- Границы территории, в отношении которой осуществляется подготовка проекта планировки		- Перспективная железная дорога
	- Границы кадастровых кварталов		- Граница краевой полосы
	- Границы зон планируемого размещения линейного объекта		- Граница укрепленной обочины
			- Бровка проектируемой дороги
			- Бортовой камень БР100.30.18
			- Тротуар
			- Велодорожка
			- Остановочные пункты наземного общественного пассажирского транспорта
			- Перспективная железная дорога
			- Опоры ЛЭП
			- Надземный пешеходный переход
			- Водопропускная труба

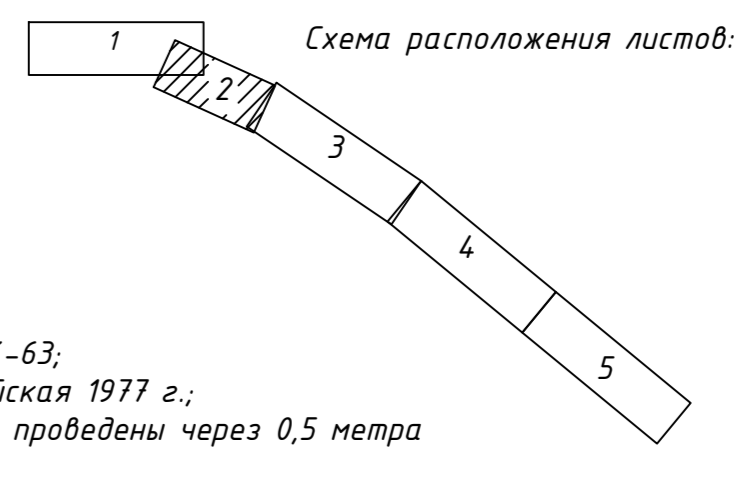

Система координат СК-63;
Система высот Балтийская 1977 г.;
Сплошные горизонталы проведены через 0,5 метра

030323-57-1-ДПС						Документация по планировке территории для размещения объекта регионального значения «Строительство и реконструкция автомобильной дороги для туристического комплекса «Золотые пески России» в границах городского округа Евпатория»			
Изм.	Кто	Дата	Мод.	Подпись	Дата	Материалы по обоснованию	Станд.	Лист	Листов
Директор	Максимова И.	2025				Материалы по обоснованию	СПП	2	5
ГИП	Шефчик И.В.	2025							
ГАП	Максимова И.	2025							
Выполнил	Максимова И.	2025							
Проверил	Чубова О.Л.	2025				Схема конструктивных и планировочных решений. М 1:1000			ООО "Визар" г. Симферополь

Схема конструктивных и планировочных решений. М 1:1000



УСЛОВНЫЕ ОБОЗНАЧЕНИЯ

Границы и объекты		Объекты транспортной инфраструктуры	
	- Границы территориальной организации		- Граница проезжей части
	- Границы населенных пунктов		- Граница укрепленной обочины
	- Границы территории, в отношении которой осуществляется подготовка проекта планировки территории		- Бортовой камень БР 100.30.18
	- Границы кадастровых кварталов		- Трава
	- Границы зон планируемого размещения линейного объекта		- Велодорожка
	- Отъезд от проектируемой дороги		- Обслуживающие пункты наземного общественного пассажирского транспорта
	- Кромка проезжей части		- Перспективная железная дорога
	- Границы земельных образований		- Граница криволинейной полосы
	- Границы населенных пунктов		- Граница укрепленной обочины
	- Границы территории, в отношении которой осуществляется подготовка проекта планировки территории		- Бортовой камень БР 100.30.18
	- Границы кадастровых кварталов		- Трава
	- Границы зон планируемого размещения линейного объекта		- Велодорожка
	- Отъезд от проектируемой дороги		- Обслуживающие пункты наземного общественного пассажирского транспорта
	- Кромка проезжей части		- Перспективная железная дорога
	- Границы земельных образований		- Граница криволинейной полосы
	- Границы населенных пунктов		- Граница укрепленной обочины
	- Границы территории, в отношении которой осуществляется подготовка проекта планировки территории		- Бортовой камень БР 100.30.18
	- Границы кадастровых кварталов		- Трава
	- Границы зон планируемого размещения линейного объекта		- Велодорожка
	- Отъезд от проектируемой дороги		- Обслуживающие пункты наземного общественного пассажирского транспорта
	- Кромка проезжей части		- Перспективная железная дорога
	- Границы земельных образований		- Граница криволинейной полосы
	- Границы населенных пунктов		- Граница укрепленной обочины
	- Границы территории, в отношении которой осуществляется подготовка проекта планировки территории		- Бортовой камень БР 100.30.18
	- Границы кадастровых кварталов		- Трава
	- Границы зон планируемого размещения линейного объекта		- Велодорожка
	- Отъезд от проектируемой дороги		- Обслуживающие пункты наземного общественного пассажирского транспорта
	- Кромка проезжей части		- Перспективная железная дорога

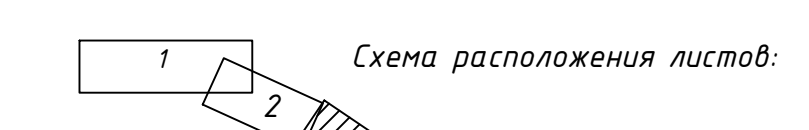

Система координат СК-43
Система высот Балтийская 1977 г.
Среднее горизонтальное проложение через 0,5 метра

030203-07-1-01/02									
Документация по планировке территории для размещения (строительства и реконструкции) объекта регионального значения «Строительство и реконструкция автомобильной дороги для туристического комплекса «Золотые пески России» в границах городского округа Евпатория»									
№ п/п	Имя	Фамилия	Имя	Фамилия	Дата	Подпись	Подпись	Подпись	Подпись
1	Иванов	Иван	Иванов	Иван	2023				
2	Петров	Петр	Петров	Петр	2023				
3	Сидоров	Сидор	Сидоров	Сидор	2023				
4	Смирнов	Смирнов	Смирнов	Смирнов	2023				
5	Климов	Климов	Климов	Климов	2023				



УСЛОВНЫЕ ОБОЗНАЧЕНИЯ

- Границы территориальной организации	- Граница кровельной плоскости	- Осадки ЛЭП
- Границы населенных пунктов	- Граница укрепленной обочины	- Надземный пешеходный переход
- Границы территории, в отношении которой осуществляется подготовка документации	- Бортовой камень БР 100.30.18	- Водопропускная труба
- Границы кадастровых кварталов	- Трапеза	
- Границы зон планируемого размещения линейного объекта	- Водоворотка	
- Объекты транспортной инфраструктуры:	- Общественные пункты наземного общественного пассажирского транспорта	
- Объект транспортной инфраструктуры:	- Перспективная жилищная застройка	
- Объект транспортной инфраструктуры:		
- Объект транспортной инфраструктуры:		
- Объект транспортной инфраструктуры:		

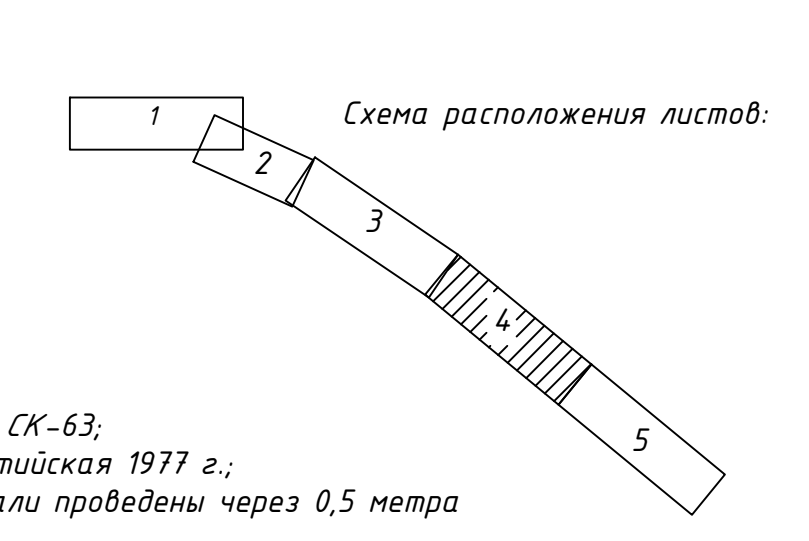

Система координат СК-63, Система высот Балтийская 1977 г., Сплошные изохеты: шаг 0,5 метра

030203-07.1.ДПС		Итого листов: 4	
№	Наименование	Дата	Лист
1	Экспликация	2023	1
2	Планировочные решения	2023	2
3	Конструктивные решения	2023	3
4	Схема конструктивных и планировочных решений	2023	4

Система координат СК-63, Система высот Балтийская 1977 г., Сплошные изохеты: шаг 0,5 метра

