

**СРО Союз «СПБ», реестровый номер 527**  
**СРО АС «ИНЖГЕОТЕХ», реестровый номер 258**

**Заказчик: Шуляк В. В.**

**Обосновывающие материалы  
для предоставления разрешения  
на условно разрешенный вид использования  
земельного участка,  
кадастровый номер 90:18:010154:4480,  
расположенного по адресу:  
Российская Федерация, Республика Крым,  
городской округ Евпатория, город Евпатория,  
Черноморское шоссе, з/у 17.**

**Пояснительная записка.  
37.1-04-26-ПЗ**

**И.о. директора:**

**В.В. Исанина**

**Главный инженер проекта:**

**В.В. Исанина**

**Главный архитектор проекта:**

**В.Н. Прокопенко**

**СПИСОК ИСПОЛНИТЕЛЕЙ:**

И. о. директора  
ООО «КРЫМ-ПРОЕКТ»: \_\_\_\_\_ Исанина В.В.  
подпись

Главный инженер проекта: \_\_\_\_\_ Исанина В.В.  
подпись

Главный архитектор проекта: \_\_\_\_\_ Прокопенко В.Н.  
подпись

Архитектор: \_\_\_\_\_ Чертова И.В.  
подпись

ООО «КРЫМ-ПРОЕКТ»

Обосновывающие материалы для предоставления разрешения на условно разрешенный вид использования земельного участка, кадастровый номер 90:18:010154:4480, расположенного по адресу: Российская Федерация, Республика Крым, городской округ Евпатория, город Евпатория, Черноморское шоссе, з/у 17.



Обозначение	Наименование	Лист						
	Титульный лист							
	Выписка из реестра членов саморегулируемой организации							
37.1-04-26 - С	Содержание	2						
	<b>Текстовая часть:</b>							
37.1-04-26 - ПЗ	Пояснительная записка:	3 - 13						
	<b>Графическая часть:</b>							
37.1-04-26 - ГЧ-1	Фрагмент карты градостроительного зонирования.	14						
37.1-04-26 - ГЧ-2	Фрагмент карты зон с особыми условиями.	15						
37.1-04-26 - ГЧ-3	Существующий генплан земельного участка. М 1:500. Фрагмент кадастровой карты г. Евпатория.	16						
37.1-04-26 - ГЧ-4	Проектируемый генплан земельного участка. М 1:500.	17						
ПРИЛОЖЕНИЕ А	Копия выписки из Единого государственного реестра недвижимости об объекте недвижимости. Сведения о характеристиках объекта недвижимости.	18						
ПРИЛОЖЕНИЕ Б	Копии договоров и технические условия ресурсоснабжающих организаций.	19						
37.1-04-26 - С								
Содержание.								
Изм.	К.-во	Лист	№ док.	Подпись	Дата	Стадия	Лист	Листов
Разработал		Чертова				П	1	1
Проверил		Исанина				ООО «КРЫМ-ПРОЕКТ» г. Евпатория		
Н.контр.		Прокопенко						
ГИП		Исанина						

Согласовано

Взам. инв. №

Подпись и дата

Инв. № подл.

## 1. Общие данные.

Основанием для разработки «Обосновывающие материалы для предоставления разрешения на условно разрешенный вид использования земельного участка, кадастровый номер 90:18:010154:4480, расположенного по адресу: Российская Федерация, Республика Крым, городской округ Евпатория, город Евпатория, Черноморское шоссе, з/у 17» является:

- заказ № 37.1-04-26.

Объект расположен в III-Б климатическом районе (СП 131.13330.2020 Свод правил. «Строительная климатология. Актуализированная редакция СНиП 23-01-99\*»).

Расчетная зимняя температура наружного воздуха: -16°C;  
(СП 131.13330.2020).

Характеристика района строительства:

- Нормативная снеговая нагрузка по I району  $S/o = 0,50$  кПа  
(СП 20.13330.2016 «Нагрузки и воздействия. Актуализированная редакция СНиП 2.01.07-85\* » (с Изменениями N 1, 2, 3));
- Нормативная ветровая нагрузка по III району  $W/o = 0,38$  кПа  
(СП 20.13330.2016);
- сейсмичность - 7 баллов по СП 14.13330.2018. «Свод правил. Строительство в сейсмических районах. Актуализированная редакция СНиП II-7-81\*» (утв. и введен в действие Приказом Минстроя России от 24.05.2018 N 309/пр).

## 2. Существующее положение.

Земельный участок по адресу: Республика Крым, г. Евпатория, Черноморское шоссе, з/у 17, с кадастровым номером 90:18:010154:4480, находится во владении Шуляка Вадима Владимировича.

Земельный участок расположен в зоне существующей застройки.

На участке с кадастровым номером 90:18:010154:4480 расположены существующие здания:

- навес, литер «1В», К№ 90:18:010154:3096,
- навес, литер «1Д», К№ 90:18:010154:3097,
- административное здание, литер «А1», К№ 90:18:010154:3098,
- гараж, литер «1Б», К№ 90:18:010154:3099,
- здание, К№ 90:18:010154:4151,
- производственно-складской блок, К№ 90:18:010154:4152,

Согласовано			
Взам. инв. №			
Подпись и дата			
Инв. № подл.			

37.1-04-26 - ПЗ

Изм.	К.-во	Лист	№ док.	Подпись	Дата		Стадия	Лист	Листов
						Пояснительная записка.	П	1	
				Разработал	Чертова				
				Проверил	Исанина				
				Н.контр.	Прокопенко				
				ГИП	Исанина				
							ООО «КРЫМ-ПРОЕКТ» г. Евпатория		

- склад, литер «Г», К№ 90:18:010154:2566,
- склад, литер «В,в,в1», К№ 90:18:010154:2567,
- служебное помещение КПП, К№ 90:18:010154:2564;
- уборная, литер «1Г».

Административное здание, литер «А», навес, литер «1В», навес, литер «1Д», гараж, литер «1Б», склад, литер «Г», склад, литер «В,в,в1», уборная, литер «1Г» находятся во владении у Шуляка Вадима Владимировича, см. Соглашение о перераспределении земельного участка №04-П/2026.

Смотри генплан лист ГЧ-3 и кадастровые документы, Приложение А.

Вид разрешенного использования рассматриваемого участка по адресу: Республика Крым, г. Евпатория, Черноморское шоссе, з/у 17 на данный момент:

- основные виды разрешенного использования - склад (ПЗЗ код 6.9) и целлюлозно-бумажная промышленность (ПЗЗ код 6.11).

Согласно карты градостроительного зонирования города Евпатории, участок расположен в производственной и коммунально складской зоне (П-1), подзона П-1.1 - производственная и коммунально складская зона в границах г. Евпатория.

Смотри фрагмент карты градостроительного зонирования лист ГЧ-1.

### **Информация о правообладателях смежных земельных участков.**

Участок с кадастровым номером 90:18:010154:4480, площадью 2 270,0 ± 10,0 м<sup>2</sup>, (согласно публичной кадастровой карте Евпатории) ограничен:

с запада - улица Строителей;

с севера - участок с кадастровым номером 90:18:010154:464;

с юга - участок с кадастровым номером 90:18:010154:2488;

с востока - участок с кадастровым номером 90:18:010154:2488.

### **3. Проектные предложения.**

Предполагается обосновать возможность получения разрешения на виды разрешенного использования - магазины ПЗЗ, код 4.4; код 4.9.1.2 Обеспечение дорожного отдыха, код 4.9.1.3 Автомобильные мойки, код 4.9.1.4 Ремонт автомобилей, в отношении земельного участка, кадастровый номер 90:18:010154:4480, расположенного по адресу: Республика Крым, г. Евпатория, Черноморское шоссе, з/у 17.

#### Технико-экономические показатели участка

№ п/п	Наименование	Ед. измер.	Количество	Примечание
1	Площадь земельного участка с кадастровым номером 90:18:010154:4480 в границах отвода	м <sup>2</sup>	2270,0 ±10,0	
2	Площадь застройки	м <sup>2</sup>	1 592,71	
3	Площадь твердых покрытий	м <sup>2</sup>	223,29	
4	Площадь озеленения	м <sup>2</sup>	454,00	

37.1-04-26 - ПЗ

Лист

2

Взам.инв.№

Подпись и дата

Инв.№ подл.

Изм. К-во Лист №док. Подпись Дата

## Информация о видах разрешенного использования земельного участка.

В соответствии с «Правилами землепользования и застройки муниципального образования городской округ Евпатория» (далее - ПЗЗ), утвержденные решением Евпаторийского городского совета от 22.02.2019г. №1-86/2, с изменениями от 16.03.2026г. № 3-26/2, земельный участок с кадастровым номером 90:18:010154:4480, расположенный по адресу: Республика Крым, городской округ Евпатория, город Евпатория, Черноморское шоссе, з/у 17, на данный момент имеет вид разрешенного использования участка:

- основные виды разрешенного использования - склад (ПЗЗ код 6.9) и целлюлозно-бумажная промышленность (ПЗЗ код 6.11).

## Информация о градостроительных регламентах.

В соответствии с Генеральным планом муниципального образования городского округ Евпатория, утвержденного решением Евпаторийского городского совета от от 02.11.2018 №1-81/1, с изменениями утвержденными решением Евпаторийского городского совета от 28.04.2023 №2-67/6 «Об утверждении генерального плана муниципального образования городского округа Евпатория» и планом градостроительного зонирования города Евпатория, земельный участок, площадью 2 270,0 ±10,0 кв.м. по ул. Черноморское шоссе, з/у 17, расположен в производственной и коммунально складской зоне (П-1), подзона П-1.1 - производственная и коммунально складская зона в границах г. Евпатория.

## Информация о видах разрешенного использования согласно ПЗЗ.

### Основные виды разрешенного использования:

#### Для зоны П-1:

- 1.13 Рыбоводство;
- 2.1.1 Малоэтажная многоквартирная жилая застройка\*\*;
- 2.7.1 Хранение автотранспорта;
- 2.7.2 Размещение гаражей для собственных нужд;
- 3.1 Коммунальное обслуживание;
- 3.1.1 Предоставление коммунальных услуг;
- 3.1.2 Административные здания организаций, обеспечивающих предоставление коммунальных услуг;
- 3.8 Общественное управление;
- 3.10.2 Приюты для животных;
- 4.9 Служебные гаражи;
- 4.9.2 Стоянка транспортных средств;
- 6.1 Разведка и добыча полезных ископаемых;
- 6.3 Лёгкая промышленность;
- 6.3.1 Фармацевтическая промышленность;

Взам.инв.№

Подпись и дата

Инв.№ подл.

37.1-04-26 - ПЗ

Лист

3

Изм.	К-во	Лист	№док.	Подпись	Дата

- 6.3.2 Фарфорово-фаянсовая промышленность;
- 6.3.3 Электронная промышленность;
- 6.3.4 Ювелирная промышленность;
- 6.4 Пищевая промышленность;
- 6.6 Строительная промышленность;
- 6.7 Энергетика;
- 6.8 Связь;
- 6.9 Склад -
  - для рассматриваемого участка с кадастровым номером 90:18:010154:4480 по ул. Черноморское шоссе, з/у 17;
- 6.9.1. Складские площадки;
- 6.11 Целлюлозно-бумажная промышленность -
  - для рассматриваемого участка с кадастровым номером 90:18:010154:4480 по ул. Черноморское шоссе, з/у 17;
- 7.1 Железнодорожный транспорт;
- 7.2 Автомобильный транспорт;
- 9.3 Историко-культурная деятельность;
- 12.0 Земельные участки (территории) общего пользования;
- 12.0.1 Улично-дорожная сеть;
- 12.0.2 Благоустройство территории.

Условно разрешенные виды использования:

**Для зоны П-1:**

- 1.17 Питомники;
  - 2.1 Для индивидуального жилищного строительства;
  - 2.1.1 Малоэтажная многоквартирная жилая застройка;
  - 3.3 Бытовое обслуживание;
  - 3.10 Ветеринарное обслуживание;
  - 4.0 Предпринимательство\*;
  - 4.1 Деловое управление;
  - 4.4 Магазины -
    - предполагается для участка с кадастровым номером 90:18:010154:4480 по ул. Черноморское шоссе, з/у 17;
  - 4.9.1 Объекты дорожного сервиса\*;
  - 4.9.1.1. Заправка транспортных средств;
  - 4.9.1.2 Обеспечение дорожного отдыха;
  - 4.9.1.3 Автомобильные мойки;
  - 4.9.1.4 Ремонт автомобилей;
- } предполагается для участка с кадастровым номером 90:18:010154:4480 по ул. Черноморское шоссе, з/у 17
- 6.2 Тяжелая промышленность.

Взам.инв.№

Подпись и дата

Инв.№ подл.

37.1-04-26 - ПЗ

Лист

4

Изм.	К-во	Лист	№ док.	Подпись	Дата

Вспомогательные виды использования:**Для зоны П-1:**

3.9 Обеспечение научной деятельности;

3.9.1 Обеспечение деятельности в области гидрометеорологии и смежных с ней областях;

3.9.2. Проведение научных исследований;

3.9.3 Проведение научных испытаний.

Вид разрешенного использования земельного участка с кадастровым номером 90:18:010154:4480, площадью 2 270,0 м<sup>2</sup>, расположенного по адресу: Республика Крым, городской округ Евпатория, город Евпатория, Черноморское шоссе, з/у 17, соответствует видам разрешенного использования - магазины (ПЗЗ, код 4.4), объекты дорожного сервиса (ПЗЗ, код 4.9.1, а именно: код 4.9.1.2 Обеспечение дорожного отдыха, код 4.9.1.3 Автомобильные мойки, код 4.9.1.4 Ремонт автомобилей).

**Обеспечение дорожного отдыха (ПЗЗ код 4.9.1.2)**

включает в себя:

Размещение зданий для предоставления гостиничных услуг в качестве дорожного сервиса (мотелей), а также размещение магазинов сопутствующей торговли, зданий для организации общественного питания в качестве объектов дорожного сервиса.

**Автомобильные мойки (ПЗЗ код 4.9.1.3)**

включает в себя:

Размещение автомобильных моек, а также размещение магазинов сопутствующей торговли.

**Ремонт автомобилей (ПЗЗ код 4.9.1.4)**

включает в себя:

Размещение мастерских, предназначенных для ремонта и обслуживания автомобилей, и прочих объектов дорожного сервиса, а также размещение магазинов сопутствующей торговли.

Минимальный размер земельного участка - 0,1 га.

Максимальный размер земельного участка - не подлежит установлению.

Минимальные отступы от границ земельных участков в целях определения мест допустимого размещения зданий, строений, сооружений, за пределами которых запрещено строительство зданий, строений, сооружений (за исключением границ земельных участков по красной линии застройки) - 3 м.

Максимальное количество надземных этажей - 3.

Параметры застройки:

Минимальный коэффициент застройки земельного участка ( $K_{з\ min}$ ) - 0,25;

Расчетный показатель отношения площади, занятой под зданиями и сооружениями, к площади территории ( $K_{отн}$ ) - 0,70;

Расчетный показатель максимально допустимого коэффициента использования территории ( $K_{исп}$ ) - не подлежит установлению.

Взам.инв.№

Подпись и дата

Инв.№ подл.

37.1-04-26 - ПЗ

Лист

5

Изм.	К-во	Лист	№ док.	Подпись	Дата

### Магазины (ПЗЗ код 4.4)

включает в себя:

Размещение объектов капитального строительства, предназначенных для продажи товаров, торговая площадь которых составляет до 5000 кв. м.

Минимальный размер земельного участка - 0,03 га.

Максимальный размер земельного участка - не подлежит установлению;

Минимальный отступ от красной линии улиц до зданий, строений, сооружений при осуществлении строительства - не менее 5 м; от красной линии проездов - не менее 3 м.

Максимальное количество надземных этажей - 3.

Параметры застройки:

Минимальный коэффициент застройки земельного участка (Кз min) - 0,25;

Расчетный показатель отношения площади, занятой под зданиями и сооружениями, к площади территории (Котн) - 0,8 (1);

Расчетный показатель максимально допустимого коэффициента использования территории (Кисп) - 2,4 (2,6).

### **Обосновывающие материалы на получение условно разрешенного вида использования земельного участка с кадастровым номером 90:18:010154:4480:**

1) Возможность размещения на земельном участке планируемого объекта капитального строительства с параметрами (площадь застройки, количество этажей, вместимость), не оказывающего негативного воздействия на окружающую среду в объемах, не превышающих пределы, определенные техническими регламентами, законодательство Российской Федерации для соответствующей территориальной зоны.

На земельном участке с кадастровым номером 90:18:010154:4480 предполагается возможность добавления видов разрешенного использования земельного участка: магазины ПЗЗ, код 4.4; код 4.9.1.2 Обеспечение дорожного отдыха; код 4.9.1.3 Автомобильные мойки; код 4.9.1.4 Ремонт автомобилей.

Площадь участка:	2 270,0 ±10,0 м <sup>2</sup>
Площадь застройки:	1 592,71 м <sup>2</sup>
Максимальное количество надземных этажей:	1
Расчетный показатель отношения площади, занятой под зданиями и сооружениями, к площади территории (Котн) -	0,70
Расчетный показатель максимально допустимого коэффициента использования территории (Кисп) -	0,70
Обеспечение машино-местами:	7
обеспечено на прилегающей территории(см. лист ГЧ-2)	

Взам.инв.№

Подпись и дата

Инв.№ подл.

37.1-04-26 - ПЗ

Лист

6

Изм.	К-во	Лист	№док.	Подпись	Дата

Параметры строительства не будут оказывать негативного воздействия на окружающую среду в объемах, не превышающих пределы, определенные техническими регламентами, законодательством Российской Федерации для соответствующей территориальной зоны, согласно:

- СП 4.13330.2013 «Системы противопожарной защиты. Ограничение распространения пожара на объектах защиты. Требования к объемно-планировочным и конструктивным решениям»;
- СанПин 2.1.3684-21 «Санитарно-эпидемиологические требования к содержанию территорий городских и сельских поселений, к водным объектам, питьевой воде и питьевому водоснабжению населения, атмосферному воздуху, почвам, жилым помещениям, эксплуатации производственных, общественных помещений, организации и проведению санитарно-противоэпидемиологических (профилактических) мероприятий»;
- Федеральный закон от 30.12.2009 № 384-ФЗ (ред. от 02.07.2013) «Технический регламент о безопасности зданий и сооружений»;
- Федеральный закон «Об охране окружающей среды» от 10.01.2002 № 7-ФЗ (последняя редакция).

Существующие объекты, расположенные на участке с кадастровым номером 90:18:010154:4480 и получение разрешения на условно разрешенные виды использования земельного участка не повлечет нарушения требований по строительным конструкциям, находящимся в нормативном состоянии и отвечающим требованиям Федерального закона «Технический регламент о безопасности зданий и сооружений» от 30.12.2009 N 384-ФЗ (последняя редакция) статьям:

Статья 5. Обеспечение соответствия безопасности зданий и сооружений, а также связанных со зданиями и с сооружениями процессов проектирования (включая изыскания), строительства, монтажа, наладки, эксплуатации и утилизации (сноса) требованиям настоящего Федерального закона;

Статья 7. Требования механической безопасности;

Статья 8. Требования пожарной безопасности;

Статья 10. Требования безопасных для здоровья человека условий проживания и пребывания в зданиях и сооружениях.

Получение видов разрешенного использования земельного участка соответствует градостроительным регламентам, требованиям санитарных и противопожарных норм и не оказывает негативного воздействия на окружающую среду.

Взам.инв.№

Подпись и дата

Инв.№ подл.

37.1-04-26 - ПЗ

Лист

7

Изм.	К-во	Лист	№ док.	Подпись	Дата

2) Возможность обеспечения объекта капитального строительства системами социального (для объектов жилой застройки), транспортного обслуживания (проезды, стоянки, автотранспортных средств) и инженерно-технического обеспечения:

Реализация проекта не будет оказывать дополнительных нагрузок на систему социального обслуживания населения.

### Проезды автотранспортных средств.

Парковка для автомобилей будет расположена на рассматриваемом земельном участке с учетом нормируемого количества парковочных мест для объектов дорожного сервиса и магазинов.

Подъезд пожарных автомашин будет обеспечен со стороны ул. Строителей с западной части участка, что будет удовлетворять требованиям - пункта 8.1 б) СП 4.13130.2013 «Системы противопожарной защиты. Ограничение распространения пожара на объектах защиты». Редакция - Приказ МЧС РФ от 14.02.2020 N 89.

В соответствии с п. 4.12 СП 4.13130.2013 противопожарные расстояния между общественными зданиями и сооружениями не нормируются (при условии обеспечения требуемых проездов и подъездов для пожарной техники), при суммарной площади в пределах периметра застройки, не превышающей допустимую площадь этажа в пределах пожарного отсека, принимаемую по СП 2.13130 для здания или сооружения с минимальными значениями допустимой площади, и худшими показателями степени огнестойкости и класса конструктивной пожарной опасности. Общая площадь застройки в границах смежных участков не превышает допустимую площадь этажа в пределах пожарного отсека равную 20,00 м.

В части подъезда пожарных автомашин на участке с кадастровым номером 90:18:010154:4480 будет соответствовать требованиям Федерального закона №123-ФЗ «Технический регламент о требованиях пожарной безопасности».

### Инженерно-техническое обеспечение.

Участок обеспечен сетями инженерного обеспечения:

- электроснабжение производится на основании договора энергоснабжения №2572 от 18.05.2015г., заключенного с Евпаторийским РЭС Государственного унитарного предприятия Республики Крым «Крымэнерго»;
- водоснабжение производится на основании договора о подключении (технологическом присоединении) к централизованной системе холодного водоснабжения, заключенного с Евпаторийским филиалом Государственного унитарного предприятия Республики Крым «Вода Крыма»;
- договор на оказание услуг по обращению с твердыми коммунальными отходами № АО8/833/ИП/26 от 20.04.2026г., заключенного с Акционерным обществом «Крымэкоресурсы» Республики Крым.

Изм.	К-во	Лист	№ док.	Подпись	Дата
Индв.№ подл.	Подпись и дата	Взам.инв.№			





## Соответствие нормативам и стандартам

Строительство, реконструкция, капитальные ремонты и благоустройство территории предшествующие данному моменту времени проводились в соответствии и на основании следующих нормативных правил и норм:

Σ СП 42.13330.2016 - «Градостроительство. Планировка и застройка городских и сельских поселений»;

Σ СП 118.13330.2022. «Свод правил. Общественные здания и сооружения. СНиП 31-06-2009» (утв. и введен в действие Приказом Минстроя России от 19.05.2022 N 389/пр) (ред. от 26.07.2022)»;

Σ Санитарно-эпидемиологические правила и нормы СанПиН 2.1.4.1110-02 «Зоны санитарной охраны источников водоснабжения и водопроводов питьевого назначения»;

Σ СП 113.13330.2016 «Стоянки автомобилей. Актуализированная редакция СНиП 21-02-99\* (с изменением N 1)»;

Σ СП 14.13330.2018 «Строительство в сейсмических районах. Актуализированная редакция СНиП II-7-8"1\* (с Изменением N 1)»;

Σ СП 4.13130.2013 «Системы противопожарной защиты. Ограничение распространения пожара на объектах защиты» и СП 2.13130.2020 «Системы противопожарной защиты. Обеспечение огнестойкости объектов защиты»;

Σ СП 31.13330.2021 «СНиП 2.04.02-84\* Водоснабжение. Наружные сети и сооружения»;

Σ СП 32.13330.2018 «Канализация. Наружные сети и сооружения. СНиП 2.04.03-85» (с Изменением N 1);

Σ СП 51.13330.2011 «СНиП 23-03-2003 «Защита от шума". Изм. N 1;

Σ СП 52.13330.2016 «Естественное и искусственное освещение»;

Σ СП 82.13330.2016 «Благоустройство территорий»;

Σ СанПиН 2.2.1/2.1.1.1200-03 «Санитарно-защитные зоны и санитарная классификация предприятий, сооружений и иных объектов»;

Σ СП 116.13330.2012 СНиП 22-02-2003 «Инженерная защита территорий, зданий и сооружений от опасных геологических процессов. Основные положения»;

Σ СП 2.13130.2020 «Системы противопожарной защиты. Обеспечение огнестойкости объектов защиты»;

Σ Федеральный закон «Технический регламент о безопасности зданий и сооружений» от 30.12.2009 N 384-ФЗ (последняя редакция);

Σ Федеральный закон «Технический регламент о требованиях пожарной безопасности» №123-ФЗ (последняя редакция).

Взам.инв.№

Подпись и дата

Инв.№ подл.

37.1-04-26 - ПЗ

Лист

11

Изм.	К-во	Лист	№док.	Подпись	Дата

**Фрагмент карты градостроительного зонирования  
муниципального образования городской округ Евпатория**



г. Евпатория, Черноморское шоссе, з/у 17

Ж-1	Зоны застройки индивидуальными жилыми домами	Т-1	Зона объектов транспортной инфраструктуры
Ж-2	Зоны застройки малозэтажными жилыми домами	Т-2	Зона улично-дорожной сети
Ж-3	Зона застройки жилыми домами смешанной этажности	Т-3	Зона перспективной улично-дорожной сети
ОД-1	Зона смешанной и общественно - деловой застройки	И	Зона объектов инженерной инфраструктуры
ОД-2	Общественно-деловая зона	СХ-1	Зона садоводческих или огороднических некоммерческих товариществ
ОД-3	Зона исторической застройки	Р-1	Зона рекреационного назначения
П-1	Производственная и коммунально-складская зона	Р-2	Зона объектов санаторно-курортного назначения

Согласовано

Взам. инв. №

Подпись и дата

Инв. № подл.

**37.1-04-26 - ГЧ**

Обосновывающие материалы для предоставления разрешения на условно разрешенный вид использования земельного участка, кадастровый номер 90:18:010154:4480, расположенного по адресу: Российская Федерация, Республика Крым, городской округ Евпатория, город Евпатория, Черноморское шоссе, з/у 17.

Изм.	К-во.	Лист	№ док.	Подпись	Дата	Стадия	Лист	Листов
Разработал		Чертова						
Проверил		Исанина				ООО <b>«КРЫМ-ПРОЕКТ»</b> г. Евпатория		
Н.контр.		Прокопенко						
ГИП		Исанина						

Фрагмент карты градостроительного зонирования

**Фрагмент карты зон с особыми условиями использования  
муниципального образования городской округ Евпатория**

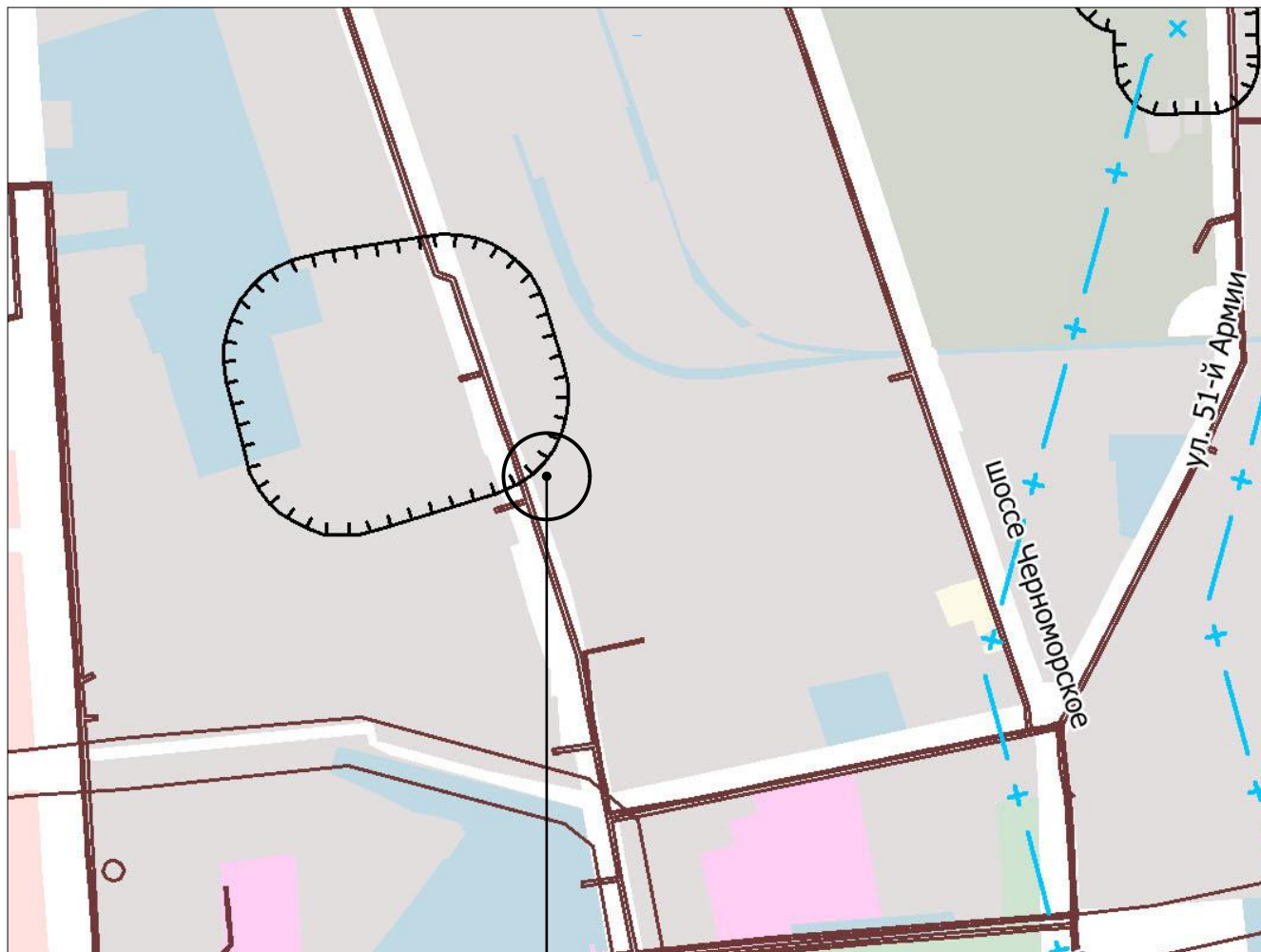

**г. Евпатория, Черноморское шоссе, з/у 17**

- Зона застройки малоэтажными жилыми домами
- Зона застройки жилыми домами смешанной этажности
- Зона смешанной и общественно - деловой застройки
- Общественно-деловая зона
- Зона исторической застройки
- Производственная и коммунально-складская зона
- Зона объектов транспортной инфраструктуры
- Зона улично-дорожной сети
- Зона перспективной улично-дорожной сети
- Зона перспективного развития комплексной жилой и туристско-рекреационной застройки
- Зона объектов перспективного развития многоквартирной жилой застройки городских территорий

**Нормативные границы зон с особыми условиями использования территорий:**

- охранный зона инженерных коммуникаций
- санитарный разрыв магистральных трубопроводов углеводородного сырья
- водоохранная зона
- прибрежная защитная полоса
- береговая полоса
- санитарно-защитная зона предприятий, сооружений и иных объектов
- первый пояс зоны санитарной охраны источника водоснабжения
- второй пояс зоны санитарной охраны источника водоснабжения
- третий пояс зоны санитарной охраны источника водоснабжения

Согласовано

Взам. инв. №

Подпись и дата

Инв. № подл.

**37.1-04-26 - ГЧ**

Обосновывающие материалы для предоставления разрешения на условно разрешенный вид использования земельного участка, кадастровый номер 90:18:010154:4480, расположенного по адресу: Российская Федерация, Республика Крым, городской округ Евпатория, город Евпатория, Черноморское шоссе, з/у 17.

Изм.	К-во.	Лист	№ док.	Подпись	Дата
Разработал		Чертова			
Проверил		Исанина			
Н.контр.		Прокопенко			
ГИП		Исанина			

Стадия	Лист	Листов
П	2	

ООО  
«КРЫМ-ПРОЕКТ»  
г. Евпатория

**Фрагмент карты  
зон с особыми условиями.**

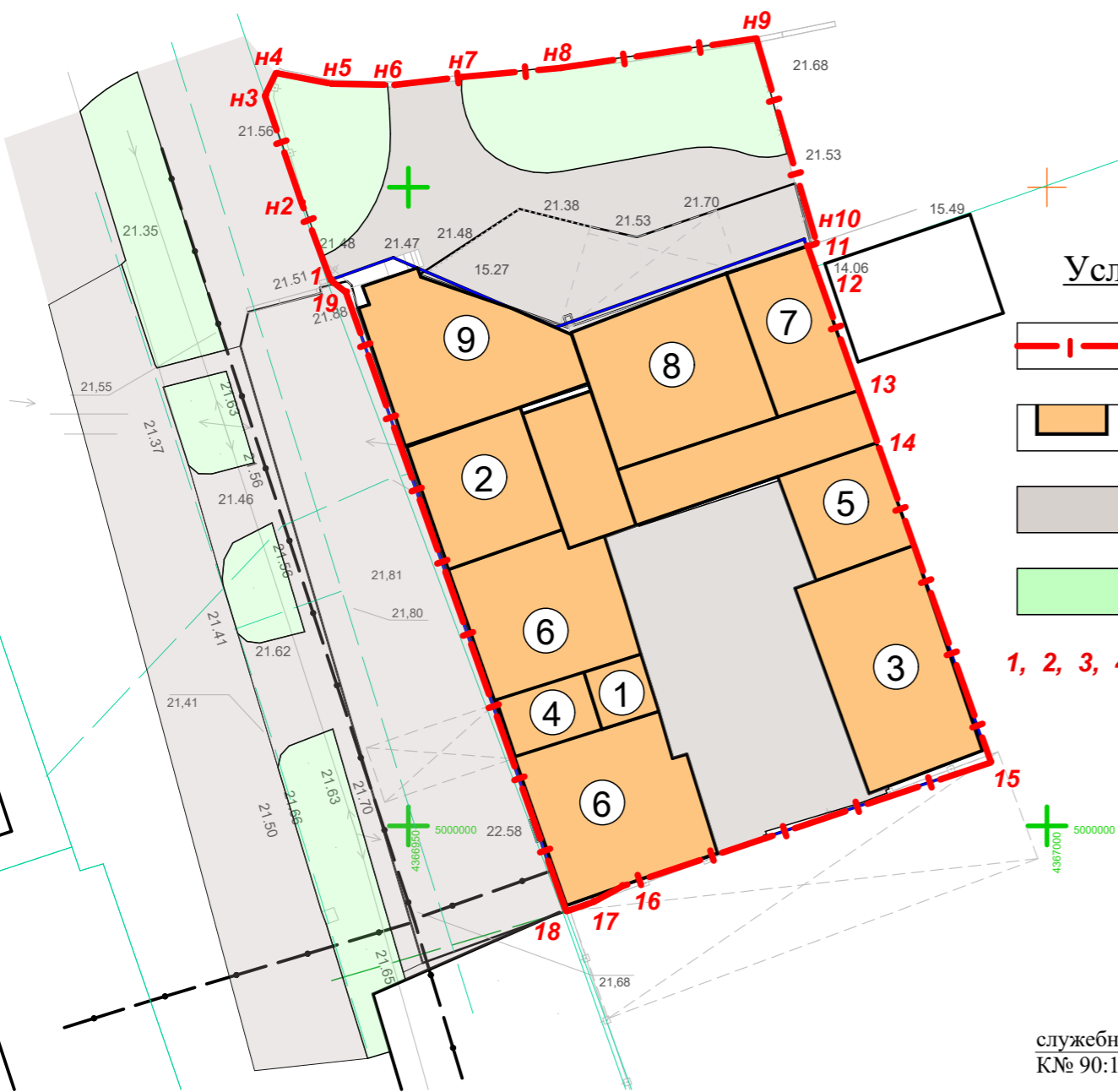

**Условные обозначения:**

- Границы участка с кадастровым номером 90:18:010154:4480, площадь 2 270,00 м<sup>2</sup>
- Существующие здания и сооружения
- Существующее покрытие дорожек
- Озеленение - существующее
- 1, 2, 3, 4** - Угловые характерные точки участка (координаты)

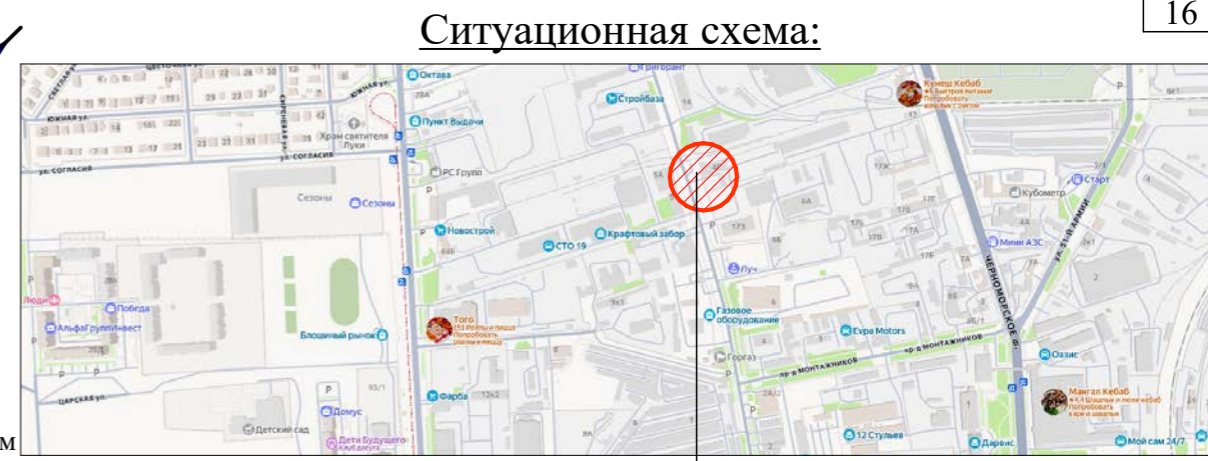
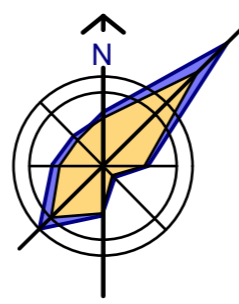

**Ситуационная схема:**

Черноморское шоссе, з/у 17

**Экспликация зданий и сооружений**

Обозначение на плане	Наименование	Площадь застройки, м <sup>2</sup>	Примечание
1	Навес, литер «1В», К№ 90:18:010154:3096	20,50	существующий
2	Навес, литер «1Д», К№ 90:18:010154:3097	100,30	существующий
3	Административное здание, литер «А», К№ 90:18:010154:3098	130,70	существующее
4	Гараж, литер «1Б», К№ 90:18:010154:3099	27,10	существующий
5	Здание, К№ 90:18:010154:4151	217,30	существующее
6	Производственно-складской блок, К№ 90:18:010154:4152	752,40	существующий
7	Склад, литер «Г», К№ 90:18:010154:2566	62,30	существующий
8	Склад, литер «В,в1», К№ 90:18:010154:2567	267,40	существующий
9	Службное помещение КПП, К№ 90:18:010154:2564	12,80	существующее
10	Уборная, литер «1Г»	1,96	существующее

**Технико-экономические показатели участка, К№ 90:18:010154:4480**

№ п/п	Наименование	Ед. измер.	Количество	Примечание
1	Площадь земельного участка с кадастровым номером 90:18:010154:4480 в границах отвода	м <sup>2</sup>	2 270,00	
2	Площадь застройки	м <sup>2</sup>	1 592,71	
3	Площадь твердых покрытий	м <sup>2</sup>	223,29	
4	Площадь озеленения	м <sup>2</sup>	454,00	мин. площадь озеленения - 20%
5	Этажность	этаж	1	
6	Коэффициент застройки (Кз)		0,70	минимальный (Кз) - 0,25
7	Расчетный показатель отношения площади, занятой под зданиями и сооружениями, к площади территории (Котн)		0,70	максимальный (Кз) - 0,70
8	Расчетный показатель максимально допустимого коэффициента использования территории (Кисп)		0,70	не подлежит установлению

**Фрагмент кадастровой карты:**

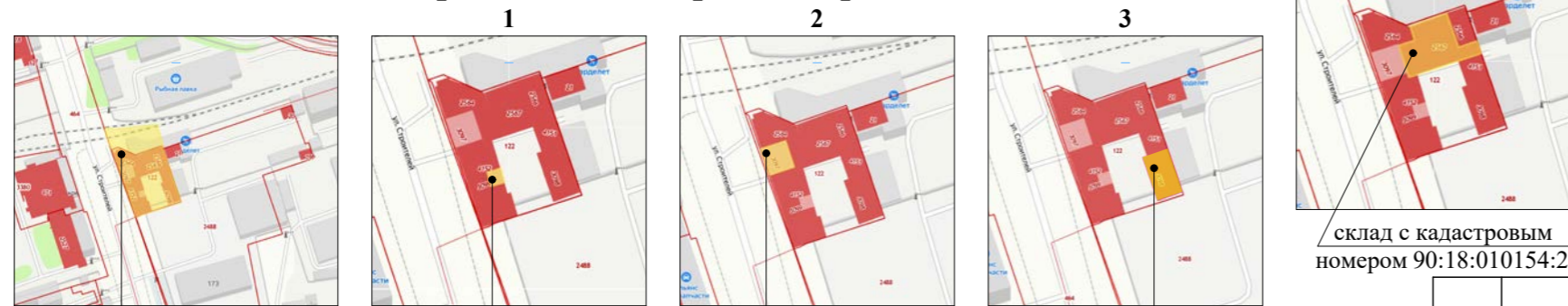

службное помещение КПП  
К№ 90:18:010154:2564

склад с кадастровым номером 90:18:010154:2567

участок с кадастровым номером 90:18:010154:4480    навес, литера «1В» К№ 90:18:010154:3096    навес с кадастровым номером 90:18:010154:3097    административное здание К№ 90:18:010154:3098

4 гараж с кадастровым номером 90:18:010154:3099    5 здание с кадастровым номером 90:18:010154:4151    6 производственно-складской блок К№ 90:18:010154:4152    7 склад с кадастровым номером 90:18:010154:2566

<b>37.1-04-26 - ГЧ</b>					
Обосновывающие материалы для предоставления разрешения на условно разрешенный вид использования земельного участка, кадастровый номер 90:18:010154:4480, расположенного по адресу: Российская Федерация, Республика Крым, городской округ Евпатория, город Евпатория, Черноморское шоссе, з/у 17.					
Изм.	К-во.	Лист	№ док.	Подпись	Дата
				Чертова	
Проверил				Прокопенко	
Н.контр.				Прокопенко	
ГАП				Прокопенко	
				Стадия	Лист
				П	3
				Листов	
Существующий генплан земельного участка. М 1:500. Ситуационная схема.				ООО «КРЫМ-ПРОЕКТ» г. Евпатория	

Согласовано

Взам. инв. №

Подпись и дата.

Инв. № подл.

Генплан земельного участка. М 1 : 500.

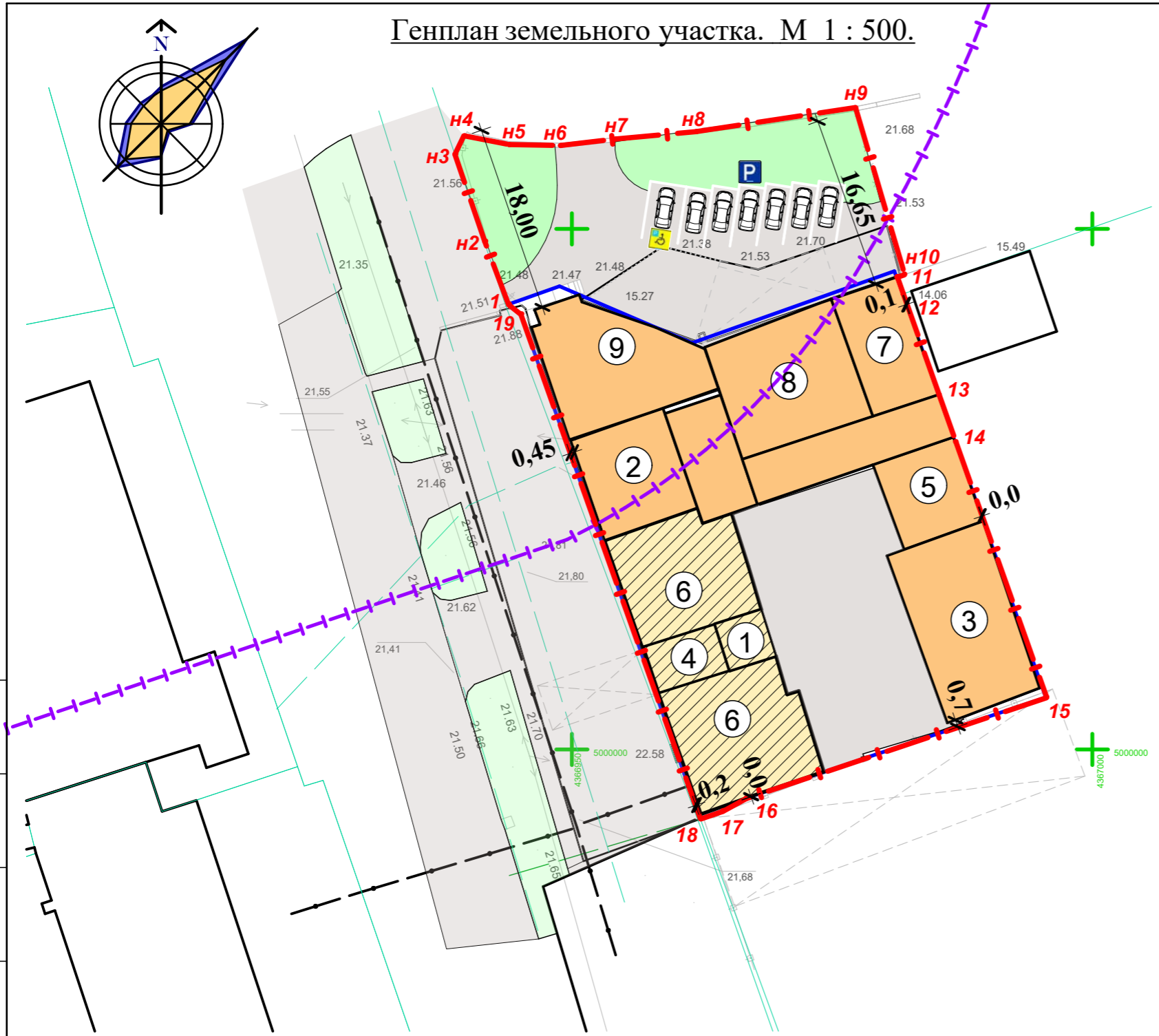

Экспликация зданий и сооружений

Обозначение на плане	Наименование	Площадь застройки, м²	Примечание
1	Навес, литер «1В», К№ 90:18:010154:3096	20,47	реконструкция под магазин и объекты дорожного сервиса
4	Гараж, литер «1Б», К№ 90:18:010154:3099	27,10	
6	Производственно-складской блок, К№ 90:18:010154:4152	752,40	
2	Навес, литер «1Д», К№ 90:18:010154:3097	100,28	существующий
3	Административное здание, литер «А», К№ 90:18:010154:3098	130,70	существующее
5	Здание, К№ 90:18:010154:4151	217,30	существующее
7	Склад, литер «Г», К№ 90:18:010154:2566	62,30	существующий
8	Склад, литер «В,в1», К№ 90:18:010154:2567	267,40	существующий
9	Служебное помещение КПП, К№ 90:18:010154:2564	12,80	существующее
10	Уборная, литер «1Г»	1,96	существующее

Технико-экономические показатели участка, К№ 90:18:010154:4480

№ п/п	Наименование	Ед. измер.	Количество	Примечание
1	Площадь земельного участка с кадастровым номером 90:18:010154:4480 в границах отвода	м²	2 270,00	
2	Площадь застройки	м²	1 592,71	
3	Площадь твердых покрытий	м²	223,29	
4	Площадь озеленения	м²	454,00	мин. площадь озеленения - 20%
5	Этажность	этаж	1	
6	Коэффициент застройки (Кз)		0,70	минимальный (Кз) - 0,25
7	Расчетный показатель отношения площади, занятой под зданиями и сооружениями, к площади территории (Котн)		0,70	максимальный (Котн) - 0,70; 0,8(1,0)
8	Расчетный показатель максимально допустимого коэффициента использования территории (Кисп)		0,70	максимальный (Кисп) - 2,4(2,6)

Условные обозначения:

- Границы участка с кадастровым номером 90:18:010154:4480, площадь 2 270,00 м²
- в т.ч. границы участка с кадастровым номером 90:18:010154:122, площадь 1 610,00 м²
- Существующие здания и сооружения
- Проектируемый магазин, объект дорожного сервиса
- Существующее покрытие дорожек
- Озеленение - существующее

- 1, 2, 3, 4 - Угловые характерные точки участка (координаты)
- Граница зоны с особыми условиями использования территории - охранный зона автобазы

Согласовано

Взам. инв. №	
Подпись и дата.	
Инв. № подл.	

37.1-04-26 - ГЧ					
Обосновывающие материалы для предоставления разрешения на условно разрешенный вид использования земельного участка, кадастровый номер 90:18:010154:4480, расположенного по адресу: Российская Федерация, Республика Крым, городской округ Евпатория, город Евпатория, Черноморское шоссе, з/у 17.					
Изм.	К-во.	Лист	№ док.	Подпись	Дата
Разработал		Чертова			
Проверил		Прокопенко			
Н.контр.		Прокопенко			
ГАП		Прокопенко			
				Стадия	Лист
				П	4
Проектируемый генплан земельного участка. М 1:500.				ООО «КРЫМ-ПРОЕКТ» г. Евпатория	

ПРИЛОЖЕНИЕ А

**Копия выписки из Единого государственного реестра  
недвижимости об объекте недвижимости.  
Сведения о характеристиках объекта недвижимости.**

Согласовано			

Инь.№ подл.	Подпись и дата	Взам.инв.№

						37.1-04-26 - ПЗ	Лист
							12
Изм.	К.-во	Лист	№док	Подпись	Дата		

Управление Федеральной службы государственной регистрации, кадастра и картографии по Республике Крым  
полное наименование органа регистрации прав

Выписка из Единого государственного реестра недвижимости об основных характеристиках и зарегистрированных правах на объект недвижимости

Сведения об основных характеристиках объекта недвижимости

В Единый государственный реестр недвижимости внесены следующие сведения:

Раздел 1 Лист 1

Земельный участок		
вид объекта недвижимости		
Лист № 1 раздела 1	Всего листов раздела 1: 1	Всего разделов: 3
		Всего листов выписки: 4
25.03.2026г.		
Кадастровый номер:	90:18:010154:4480	
Номер кадастрового квартала:	90:18:010154	
Дата присвоения кадастрового номера:	28.01.2026	
Ранее присвоенный государственный учетный номер:	данные отсутствуют	
Местоположение:	Российская Федерация, Республика Крым, городской округ Евпатория, город Евпатория, шоссе Черноморское, з/у 17	
Площадь, м2:	2270 +/- 17	
Кадастровая стоимость, руб:	2245010.9	
Кадастровые номера расположенных в пределах земельного участка объектов недвижимости:	90:18:010154:2564, 90:18:010154:2566, 90:18:010154:2567, 90:18:010154:3096, 90:18:010154:3097, 90:18:010154:3098, 90:18:010154:3099, 90:18:010154:4151, 90:18:010154:4152	
Категория земель:	Земли населенных пунктов	
Виды разрешенного использования:	склад, целлолозно-бумажная промышленность	
Статус записи об объекте недвижимости:	Сведения об объекте недвижимости имеют статус "актуальные"	
Особые отметки:	данные отсутствуют	
Получатель выписки:	Департамент имущественных и земельных отношений администрации города Евпатории Республики Крым (представитель правообладателя), Правообладатель: от имени заявителя Шуляка Вадима Владимировича	

	ДОКУМЕНТ ПОДПИСАН ЭЛЕКТРОННОЙ ПОДПИСЬЮ	инициалы, фамилия
полное наименование должности	Сертификат: 0091A4A75A5995079C7E64D392DF6A0529A Владелец: ФЕДЕРАЛЬНАЯ СЛУЖБА ГОСУДАРСТВЕННОЙ РЕГИСТРАЦИИ КАДАСТРА И КАРТОГРАФИИ	

Сведения о зарегистрированных правах

Земельный участок

Лист № 1 раздела 2	Вид объекта недвижимости	Всего листов раздела 2: 2	Всего разделов: 3	Всего листов выписки: 4
25.03.2026г.				
Кадастровый номер:	90:18:010154:4480			

1	Правообладатель (правообладатели):	1.1	Шуляк Вадим Владимирович, 25.02.1979, г. Севастополь Крымской обл., Российская Федерация, СНИЛС 185-643-254 95 Паспорт гражданина Российской Федерации серия 0923 №625423, выдан 14.05.2024, УМВД России по г. Севастополю данные отсутствуют
2	Сведения о возможности предоставления третьим лицам персональных данных физического лица: Вид, номер, дата и время государственной регистрации права:	1.1.1 2.1	Собственность 90:18:010154:4480-91/102/2026-1 25.03.2026 12:56:40
3	Документы-основания	3.1	Соглашение о перераспределении земельного участка, находящегося в частной собственности и земель, находящихся на территории муниципального образования городской округ Евпатория Республики Крым, собственность на которые не разграничена, № 04-п/2026, выдан 02.03.2026
4	Сведения об осуществлении государственной регистрации сделки, права, ограничения права без необходимого в силу закона согласия третьего лица, органа:	4.1	Договор купли-продажи муниципального земельного участка, № 19/2024-К/П-ЗУ, выдан: 04.06.2024 данные отсутствуют
5	Ограничение прав и обременение объекта недвижимости:	не зарегистрировано	

полное наименование должности

ДОКУМЕНТ ПОДПИСАН  
ЭЛЕКТРОННОЙ ПОДПИСЬЮ

Сертификат: 6091AAEFA598507BC76D39D7D1A0529A  
Владелец: ФЕДЕРАЛЬНАЯ СЛУЖБА ГОСУДАРСТВЕННОЙ  
РЕГИСТРАЦИИ, КАДАСТРА И КАРТОГРАФИИ  
Действителен с 16.09.2025 по 16.12.2026

инициалы, фамилия

Земельный участок		Вид объекта недвижимости	
Лист № 2 раздела 2		Всего листов раздела 2: 2	
25.03.2026г.		Всего разделов: 3	
Кадастровый номер:		Всего листов выписки: 4	
		90:18:010154:4480	
6	Заявленные в судебном порядке права требования:	данные отсутствуют	
7	Сведения о возращении в отношении зарегистрированного права:	данные отсутствуют	
8	Сведения о возможности предоставления третьим лицам персональных данных физического лица	данные отсутствуют	
9	Сведения о наличии решения об изъятии объекта недвижимости для государственных и муниципальных нужд:	данные отсутствуют	
10	Сведения о невозможности государственной регистрации без личного участия правообладателя или его законного представителя:	данные отсутствуют	
11	Приоритизация и сведения о наличии поступивших, но не рассмотренных заявлений о проведении государственной регистрации права (перехода, прекращения права), ограничения права или обременения объекта недвижимости, сделки в отношении объекта недвижимости:	отсутствуют	
12	Сведения о невозможности государственной регистрации перехода, прекращения, ограничения права на земельный участок из земель сельскохозяйственного назначения:	данные отсутствуют	

полное наименование должности		ДОКУМЕНТ ПОДПИСАН	
		ЭЛЕКТРОННОЙ ПОДПИСЬЮ	
		ИНЦИАЛЫ, фамилия	

Выписка из Единого государственного реестра недвижимости об основных характеристиках и зарегистрированных правах на объект недвижимости  
Описание местоположения земельного участка

Земельный участок		
вид объекта недвижимости		
Лист № 1 раздела 3	Всего листов раздела 3: 1	Всего листов выписки: 4
25.03.2026г.		
Кадастровый номер: 90:18:010154:4480		

План (чертеж, схема) земельного участка

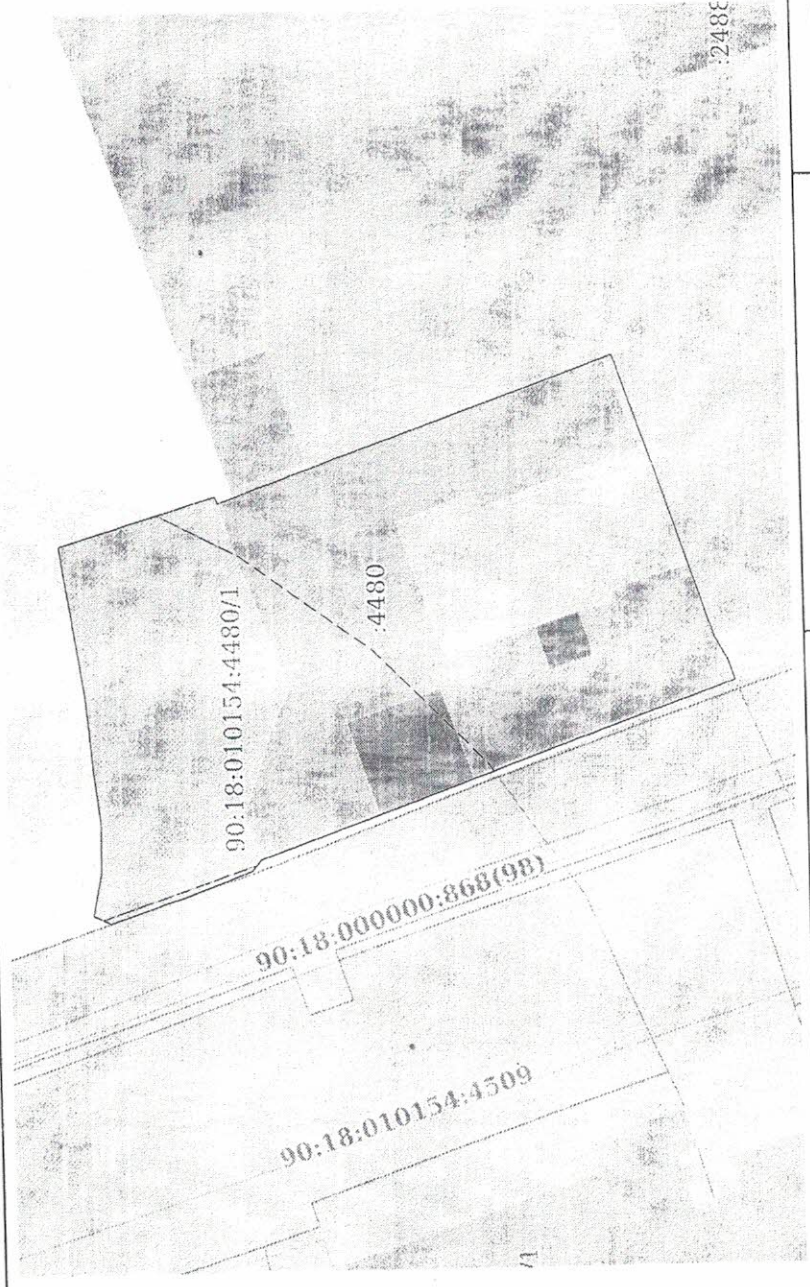

Масштаб 1:700	Условные обозначения:	инициалы, фамилия
полное наименование должности		

ДОКУМЕНТ ПОДПИСАН  
ЭЛЕКТРОННОЙ ПОДПИСЬЮ  
Сертификат: 0071A4A5A549930765764039278FA6279A  
Выдано: ФЕДЕРАЛЬНАЯ СЛУЖБА ГОСУДАРСТВЕННОЙ  
РЕГИСТРАЦИИ, КАДАСТРА И КАРТОГРАФИИ  
Действителен с 16.09.2025 по 16.12.2626

Выписка из Единого государственного реестра недвижимости об основных характеристиках и зарегистрированных правах на объект недвижимости  
Сведения об основных характеристиках объекта недвижимости

В Единый государственный реестр недвижимости внесены следующие сведения:

**Сооружение**

(вид объекта недвижимости)

Лист №      Раздела 1 Всего листов раздела 1:      Всего разделов:      Всего листов выписки:     

10.09.2020  
Кадастровый номер: **90:18:010154:3096**

Номер кадастрового квартала: **90:18:010154**

Дата присвоения кадастрового номера: **10.09.2020**

Ранее присвоенный государственный учетный номер: **данные отсутствуют**

Адрес: **Республика Крым, г. Евпатория, Черноморское шоссе, 17**

Основная характеристика (для сооружения):	площадь застройки	20.5	кв.м
	(тип)	(значение)	(единица измерения)
	высота	3.1	м
	(тип)	(значение)	(единица измерения)

Назначение: **иные сооружения производственного назначения**

Наименование: **Навес, Литера "1B"**

Количество этажей, в том числе подземных этажей: **данные отсутствуют**

Год ввода в эксплуатацию по завершении строительства: **данные отсутствуют**

Год завершения строительства: **2014**

Кадастровая стоимость, руб.: **данные отсутствуют**

Кадастровые номера иных объектов недвижимости, в пределах которых расположен объект недвижимости: **90:18:010154:122**

Кадастровые номера помещений, машино-мест, расположенных в здании или сооружении: **данные отсутствуют**

Виды разрешенного использования: **данные отсутствуют**

Статус записи об объекте недвижимости: **Сведения об объекте недвижимости имеют статус "актуальные"**

Особые отметки: **данные отсутствуют**

Получатель выписки: **Шулак Вадим Владимирович**

Государственный регистратор **Н.П.Олейник** (полное наименование должности) (подпись) (инициалы, фамилия)



Выписка из Единого государственного реестра недвижимости об основных характеристиках и зарегистрированных правах на объект недвижимости  
Сведения о зарегистрированных правах

оборужение

(вид объекта недвижимости)

Лист № _____	Раздела <b>2</b>	Всего листов раздела <b>2</b> : _____	Всего разделов: _____	Всего листов выписки: _____
10.09.2020			Кадастровый номер: <b>90:18:010154:3096</b>	

1. Правообладатель (правообладатели):	1.1.	Шуляк Вадим Владимирович, 25.02.1979 год рождения. Место рождения: гор. Севастополь Крымской обл. Гражданство: Россия. Паспорт гражданина Российской Федерации: серия 46 14 № 473263, дата выдачи: 07.05.2014 г. Орган, выдавший документ: Федеральная миграционная служба.
2. Вид, номер и дата государственной регистрации права:	2.1.	собственность, 90:18:010154:3096-90/090/2020-1, 10.09.2020 г.
3. Документы-основания:	3.1.	Решение №2-100/2020 от 12.03.2020 г. Орган выдачи: Евпаторийский городской суд Республики Крым.
4. Ограничение прав и обременение объекта недвижимости:		не зарегистрировано
5. Сведения о наличии решения об изъятии объекта недвижимости для государственных и муниципальных нужд:		данные отсутствуют
6. Сведения об осуществлении государственной регистрации прав без необходимого в силу закона согласия третьего лица, органа:		данные отсутствуют

Государственный регистратор		И.И.Олейник
(подпись и наименование должности)		(подпись, фамилия)



Выписка из Единого государственного реестра недвижимости об основных характеристиках и зарегистрированных правах на объект недвижимости  
Описание местоположения объекта недвижимости

Оборужение

(вид объекта недвижимости)

Лист № 10.09.2020 Раздела 4

Всего листов раздела 4: \_\_\_\_\_

Всего разделов: \_\_\_\_\_

Всего листов выписки: \_\_\_\_\_

10.09.2020

Кадастровый номер:

90:18:010154:3096

Схема расположения объекта недвижимости на земельном(ых) участке(ах):

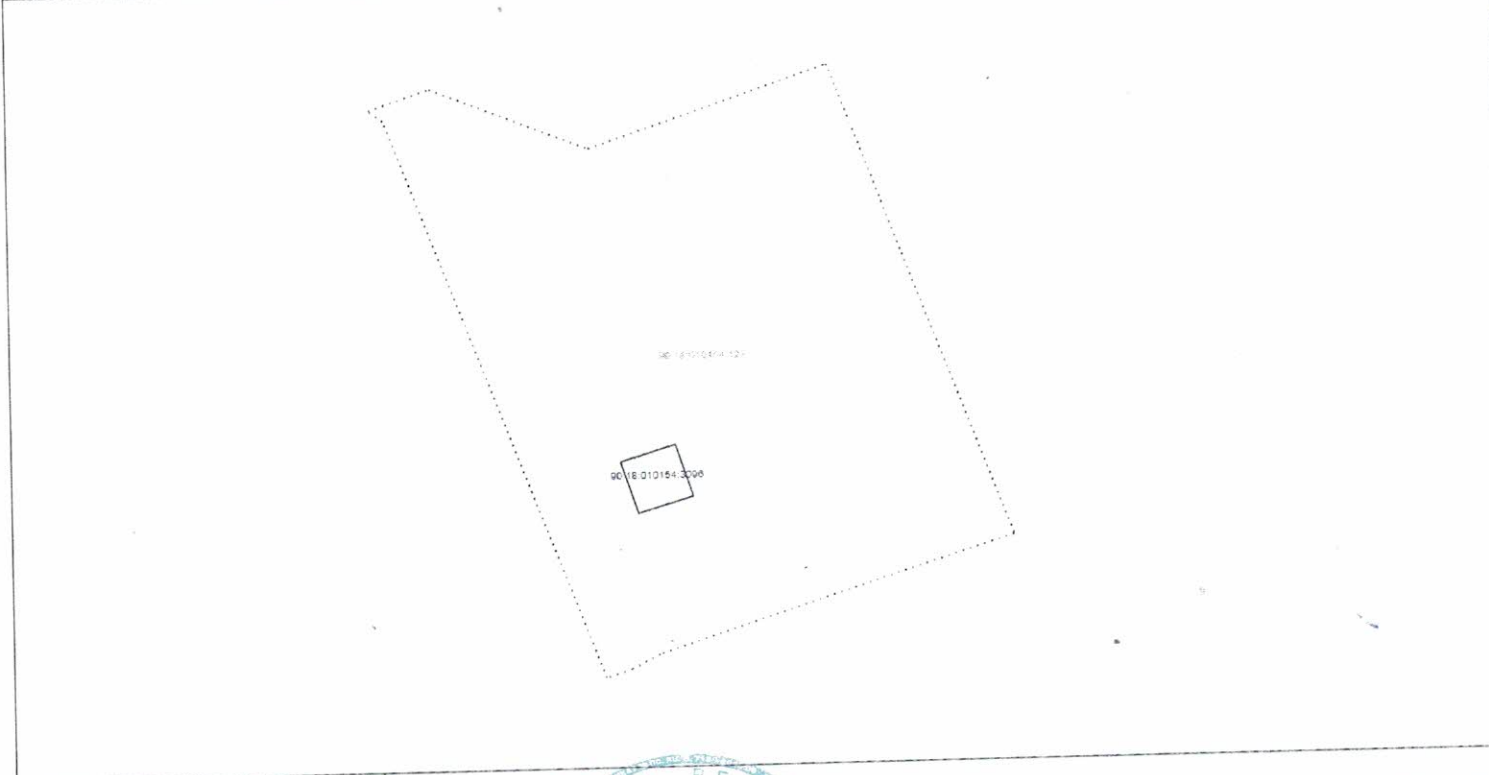

Масштаб 1:

данные отсутствуют

Государственный регистратор

(подпись и наименование должности)



Н.П.Олейник

(подпись и фамилия)

Наименование	<b>МОЦ г. Евпатория</b>
Фактический адрес	<b>ул. Советская, 5В</b>
Создан электронный образ документа	
Ф.И.О.	<b>Величко В.А.</b> Подпись <i>[Signature]</i>
Дата	<b>26.07.2021</b>

Выписка из Единого государственного реестра недвижимости об основных характеристиках и зарегистрированных правах на объект недвижимости  
Сведения об основных характеристиках объекта недвижимости

В Единый государственный реестр недвижимости внесены следующие сведения:

**Сооружение**

(вид объекта недвижимости)

Лист №      Раздела 1 Всего листов раздела 1:      Всего разделов:      Всего листов выписки:     

10.09.2020  
Кадастровый номер: **90:18:010154:3096**

Номер кадастрового квартала: **90:18:010154**

Дата присвоения кадастрового номера: **10.09.2020**

Ранее присвоенный государственный учетный номер: **данные отсутствуют**

Адрес:	Республика Крым, г. Евпатория, Черноморское шоссе, 17		
Основная характеристика (для сооружения):	площадь застройки	20.5	кв.м
	(тип)	(значение)	(единица измерения)
	высота	3.1	м
	(тип)	(значение)	(единица измерения)

Назначение: **иные сооружения производственного назначения**

Наименование: **Навес, Литера "1B"**

Количество этажей, в том числе подземных этажей: **данные отсутствуют**

Год ввода в эксплуатацию по завершении строительства: **данные отсутствуют**

Год завершения строительства: **2014**

Кадастровая стоимость, руб.: **данные отсутствуют**

Кадастровые номера иных объектов недвижимости, в пределах которых расположен объект недвижимости: **90:18:010154:122**

Кадастровые номера помещений, машино-мест, расположенных в здании или сооружении: **данные отсутствуют**

Виды разрешенного использования: **данные отсутствуют**

Статус записи об объекте недвижимости: **Сведения об объекте недвижимости имеют статус "актуальные"**

Особые отметки: **данные отсутствуют**

Получатель выписки: **Шулак Вадим Владимирович**

Государственный регистратор **Н.П.Олейник** (полное наименование должности) (подпись) (инициалы, фамилия)



Выписка из Единого государственного реестра недвижимости об основных характеристиках и зарегистрированных правах на объект недвижимости  
Сведения о зарегистрированных правах

оборужение

(вид объекта недвижимости)

Лист № _____ Раздела <b>2</b>	Всего листов раздела <b>2</b> : _____	Всего разделов: _____	Всего листов выписки: _____
<b>10.09.2020</b>		<b>90:18:010154:3096</b>	
Кадастровый номер:			

1. Правообладатель (правообладатели):	1.1.	Шуляк Вадим Владимирович, 25.02.1979 год рождения. Место рождения: гор. Севастополь Крымской обл. Гражданство: Россия. Паспорт гражданина Российской Федерации: серия 46 14 № 473263, дата выдачи: 07.05.2014 г. Орган, выдавший документ: Федеральная миграционная служба.
2. Вид, номер и дата государственной регистрации права:	2.1.	собственность, 90:18:010154:3096-90/090/2020-1, 10.09.2020 г.
3. Документы-основания:	3.1.	Решение №2-100/2020 от 12.03.2020 г. Орган выдачи: Евпаторийский городской суд Республики Крым.
4. Ограничение прав и обременение объекта недвижимости:		не зарегистрировано
5. Сведения о наличии решения об изъятии объекта недвижимости для государственных и муниципальных нужд:		данные отсутствуют
6. Сведения об осуществлении государственной регистрации прав без необходимого в силу закона согласия третьего лица, органа:		данные отсутствуют

Государственный регистратор		И.П.Олейник
(подпись и наименование должности)		(подпись, фамилия)



Выписка из Единого государственного реестра недвижимости об основных характеристиках и зарегистрированных правах на объект недвижимости  
Описание местоположения объекта недвижимости

Оборужение

(вид объекта недвижимости)

Лист № 10.09.2020 Раздела 4

Всего листов раздела 4: \_\_\_\_\_

Всего разделов: \_\_\_\_\_

Всего листов выписки: \_\_\_\_\_

10.09.2020

Кадастровый номер:

90:18:010154:3096

Схема расположения объекта недвижимости на земельном(ых) участке(ах):

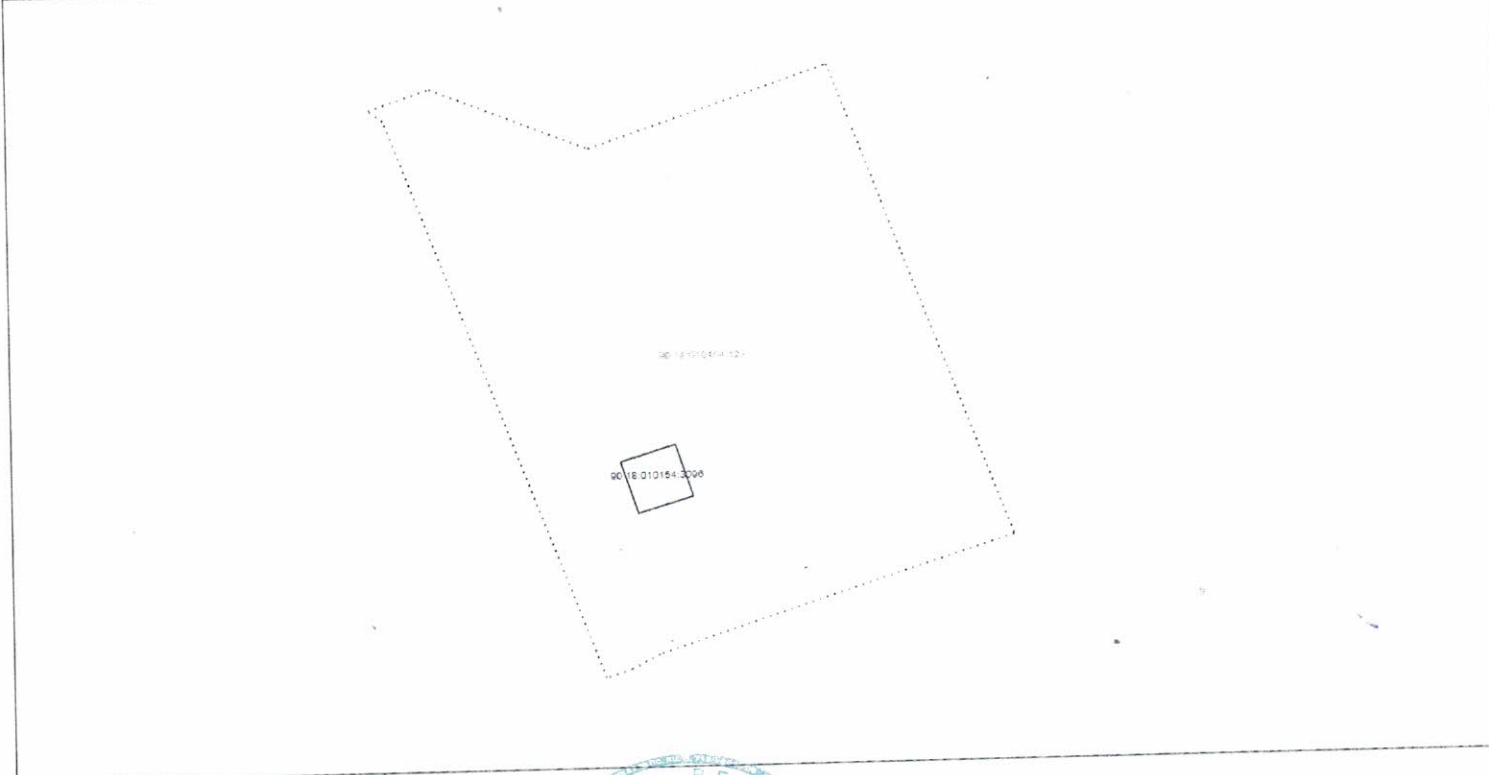

90:18:010154:3096

Масштаб 1:

данные отсутствуют

Государственный регистратор

(подпись и наименование должности)



И.П.Олейник

(подпись и фамилия)

Наименование	<b>МОЦ г. Евпатория</b>
Фактический адрес	<b>ул. Советская, 5В</b>
Создан электронный образ документа	
Ф.И.О.	<u>Величко В.А.</u> Подпись <u>[Signature]</u>
Дата	<u>26.07.2021</u>

Выписка из Единого государственного реестра недвижимости об основных характеристиках и зарегистрированных правах на объект недвижимости  
Сведения об основных характеристиках объекта недвижимости

В Единый государственный реестр недвижимости внесены следующие сведения:

**Сооружение**

(вид объекта недвижимости)

Лист №      Раздела 1 Всего листов раздела 1:      Всего разделов:      Всего листов выписки:     

10.09.2020  
Кадастровый номер: **90:18:010154:3096**

Номер кадастрового квартала: **90:18:010154**

Дата присвоения кадастрового номера: **10.09.2020**

Ранее присвоенный государственный учетный номер: **данные отсутствуют**

Адрес:	Республика Крым, г. Евпатория, Черноморское шоссе, 17		
Основная характеристика (для сооружения):	площадь застройки	20.5	кв.м
	(тип)	(значение)	(единица измерения)
	высота	3.1	м
	(тип)	(значение)	(единица измерения)

Назначение: **иные сооружения производственного назначения**

Наименование: **Навес, Литера "1B"**

Количество этажей, в том числе подземных этажей: **данные отсутствуют**

Год ввода в эксплуатацию по завершении строительства: **данные отсутствуют**

Год завершения строительства: **2014**

Кадастровая стоимость, руб.: **данные отсутствуют**

Кадастровые номера иных объектов недвижимости, в пределах которых расположен объект недвижимости: **90:18:010154:122**

Кадастровые номера помещений, машино-мест, расположенных в здании или сооружении: **данные отсутствуют**

Виды разрешенного использования: **данные отсутствуют**

Статус записи об объекте недвижимости: **Сведения об объекте недвижимости имеют статус "актуальные"**

Особые отметки: **данные отсутствуют**

Получатель выписки: **Шулак Вадим Владимирович**

Государственный регистратор **Н.П.Олейник** (полное наименование должности) (подпись) (инициалы, фамилия)



Выписка из Единого государственного реестра недвижимости об основных характеристиках и зарегистрированных правах на объект недвижимости  
Сведения о зарегистрированных правах

оборужение

(вид объекта недвижимости)

Лист № _____	Раздела <b>2</b>	Всего листов раздела <b>2</b> : _____	Всего разделов: _____	Всего листов выписки: _____
10.09.2020			Кадастровый номер: <b>90:18:010154:3096</b>	

1. Правообладатель (правообладатели):	1.1.	Шуляк Вадим Владимирович, 25.02.1979 год рождения. Место рождения: гор. Севастополь Крымской обл. Гражданство: Россия. Паспорт гражданина Российской Федерации: серия 46 14 № 473263, дата выдачи: 07.05.2014 г. Орган, выдавший документ: Федеральная миграционная служба.
2. Вид, номер и дата государственной регистрации права:	2.1.	собственность, 90:18:010154:3096-90/090/2020-1, 10.09.2020 г.
3. Документы-основания:	3.1.	Решение №2-100/2020 от 12.03.2020 г. Орган выдачи: Евпаторийский городской суд Республики Крым.
4. Ограничение прав и обременение объекта недвижимости:		не зарегистрировано
5. Сведения о наличии решения об изъятии объекта недвижимости для государственных и муниципальных нужд:		данные отсутствуют
6. Сведения об осуществлении государственной регистрации прав без необходимого в силу закона согласия третьего лица, органа:		данные отсутствуют

Государственный регистратор		П.П.Олейник
(подпись и наименование должности)		(подпись, фамилия)



Выписка из Единого государственного реестра недвижимости об основных характеристиках и зарегистрированных правах на объект недвижимости  
Описание местоположения объекта недвижимости

Оборужение

(вид объекта недвижимости)

Лист № 10.09.2020 Раздела 4

Всего листов раздела 4: \_\_\_\_\_

Всего разделов: \_\_\_\_\_

Всего листов выписки: \_\_\_\_\_

10.09.2020

Кадастровый номер:

90:18:010154:3096

Схема расположения объекта недвижимости на земельном(ых) участке(ах):

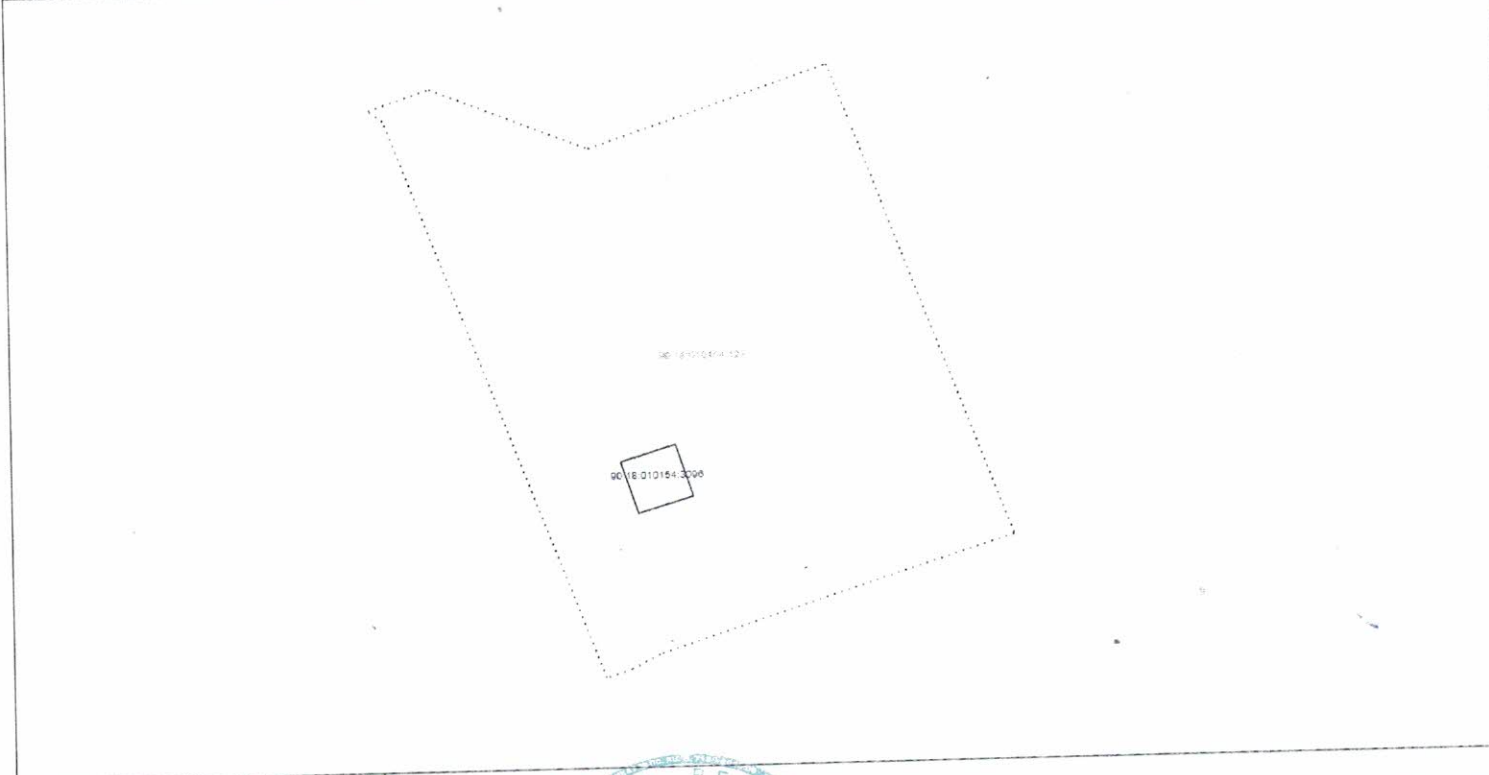

90:18:010154:3096

Масштаб 1:

данные отсутствуют

Государственный регистратор

(подпись и наименование должности)



И.П.Олейник

(подпись и фамилия)

Наименование	<b>МОЦ г. Евпатория</b>
Фактический адрес	<b>ул. Советская, 5В</b>
Создан электронный образ документа	
Ф.И.О.	<u>Величко В.А.</u> Подпись <u>[Signature]</u>
Дата	<u>26.07.2021</u>

Выписка из Единого государственного реестра недвижимости об основных характеристиках и зарегистрированных правах на объект недвижимости  
Сведения об основных характеристиках объекта недвижимости

В Единый государственный реестр недвижимости внесены следующие сведения:

<b>Здание</b>		<small>(вид объекта недвижимости)</small>	
Лист № <u>    </u> Раздела <u> I </u>	Всего листов раздела <u> I </u> : <u>    </u>	Всего разделов: <u>    </u>	Всего листов выписки: <u>    </u>
10.09.2020			
Кадастровый номер:		90:18:010154:3099	
Номер кадастрового квартала:		90:18:010154	
Дата присвоения кадастрового номера:		10.09.2020	
Ранее присвоенный государственный учетный номер:		данные отсутствуют	
Адрес:	Республика Крым, г Евпатория, Черноморское шоссе, 17		
Площадь, м²:	27.1		
Назначение:	Нежилое здание		
Наименование:	Гараж		
Количество этажей, в том числе подземных этажей:	1		
Год ввода в эксплуатацию по завершении строительства:	данные отсутствуют		
Год завершения строительства:	2014		
Кадастровая стоимость, руб.:	данные отсутствуют		
Кадастровые номера иных объектов недвижимости, в пределах которых расположен объект недвижимости:	90:18:010154:122		
Кадастровые номера помещений, машино-мест, расположенных в здании или сооружении:	данные отсутствуют		
Виды разрешенного использования:	данные отсутствуют		
Статус записи об объекте недвижимости:	Сведения об объекте недвижимости имеют статус "актуальные"		
Особые отметки:	Лит 1Б		
Получатель выписки:	Шуляк Вадим Владимирович		
Государственный регистратор			Н.И.Олейник
<small>(полное наименование должности)</small>	<small>(подпись)</small>		<small>(инициалы, фамилия)</small>



Выписка из Единого государственного реестра недвижимости об основных характеристиках и зарегистрированных правах на объект недвижимости  
Сведения о зарегистрированных правах

Здание <small>(вид объекта недвижимости)</small>			
Лист № <u>10.09.2020</u>	Раздела <u>2</u>	Всего листов раздела <u>2</u> :	Всего листов выписки: <u>90:18:010154:3099</u>
Кадастровый номер:			

1. Правообладатель (правообладатели):	1.1.	Шуляк Вадим Владимирович, 25.02.1979 год рождения. Место рождения: гор. Севастополь Крымской обл. Гражданство: Россия. Паспорт гражданина Российской Федерации: серия 46 14 № 473263, дата выдачи: 07.05.2014 г. Орган, выдавший доку. Федеральной миграционной службой.
2. Вид, номер и дата государственной регистрации права:	2.1.	собственность, 90:18:010154:3099-90/090/2020-1, 10.09.2020 г.
3. Документы-основания:	3.1.	Решение №2-100/2020 от 12.03.2020 г. Орган выдачи: Евпаторийский городской суд Республики Крым.
4. Ограничение прав и обременение объекта недвижимости:		не зарегистрировано
5. Сведения о наличии решения об изъятии объекта недвижимости для государственных и муниципальных нужд:		данные отсутствуют
6. Сведения об осуществлении государственной регистрации прав без необходимого в силу закона согласия третьего лица, органа:		данные отсутствуют

Государственный регистратор (полное наименование должности) И.П.Олейник (подпись) И.П.Олейник (инициалы, фамилия)



Выписка из Единого государственного реестра недвижимости об основных характеристиках и зарегистрированных правах на объект недвижимости  
Описание местоположения объекта недвижимости

Здание			
<small>(объект недвижимости)</small>			
Лист №	Раздела <u>4</u>	Всего листов раздела <u>4</u>	Всего разделов: _____
<u>10.09.2020</u>		Всего листов выписки: _____	
Кадастровый номер:		<u>90:18:010154:3099</u>	

Схема расположения объекта недвижимости на земельном(ых) участке(ах):

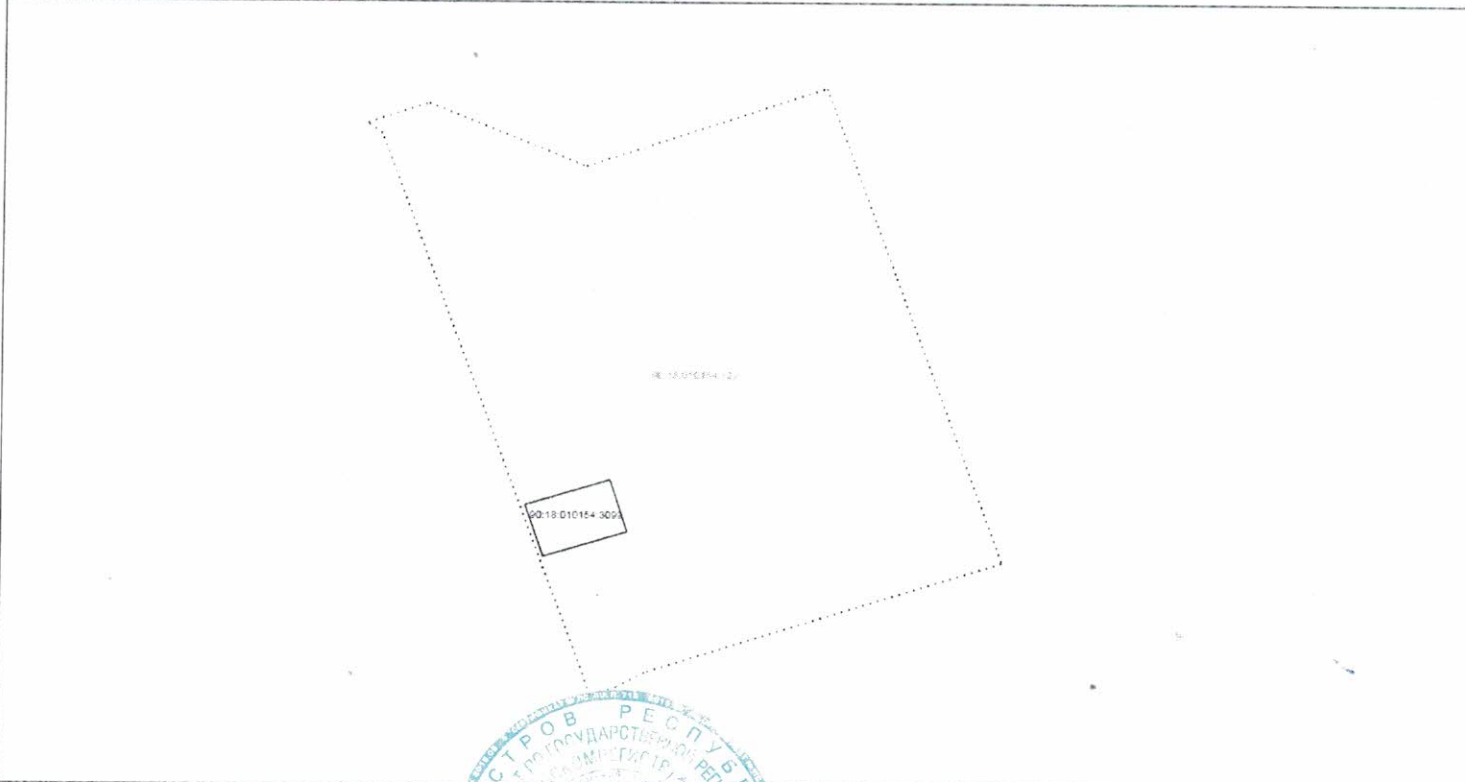

Масштаб 1:	данные отсутствуют
Государственный регистратор	И.И.Олейник
<small>(по полному наименованию должности)</small>	<small>(подпись)</small>
	<small>(инициалы, фамилия)</small>



Наименование	<u>МФЦ г. Евпатория</u>
Фактический адрес	<u>ул. Советская, 5В</u>
Создан электронный образ документа	
Ф.И.О. <u>Венгер В. И.</u>	Подпись <u>[Signature]</u>
Дата <u>26.07.2021</u>	

39. Внутреннее

Государственный комитет по государственной регистрации и кадастру Республики Крым  
полное наименование органа регистрации прав

Выписка из Единого государственного реестра недвижимости об основных характеристиках и зарегистрированных правах на объект недвижимости

Сведения об основных характеристиках объекта недвижимости

В Единый государственный реестр недвижимости внесены следующие сведения:

Раздел I Лист I

Здание			
вид объекта недвижимости			
Лист № I раздела I	Всего листов раздела I: 1	Всего разделов: 3	Всего листов выписки: 4
24.09.2024г.			
Кадастровый номер: 90:18:010154:4151			
Номер кадастрового квартала: 90:18:010154			
Дата присвоения кадастрового номера: 24.09.2024			
Ранее присвоенный государственный учетный номер: данные отсутствуют			
Местоположение: Республика Крым, г. Евпатория, Черноморское шоссе, 17			
Площадь, м <sup>2</sup> : 217.3			
Назначение: Нежилое			
Наименование: данные отсутствуют			
Количество этажей, в том числе подземных этажей: 2, в том числе подземных 0			
Год ввода в эксплуатацию по завершении строительства: данные отсутствуют			
Год завершения строительства: 2024			
Кадастровая стоимость, руб: не определена			
Кадастровые номера иных объектов недвижимости, в пределах которых расположен объект недвижимости: 90:18:010154:122			
Кадастровые номера помещений, машино-мест, расположенных в здании или сооружении: данные отсутствуют			
Виды разрешенного использования: объект вспомогательного использования - хозяйственно - складской блок			
Статус записи об объекте недвижимости: Сведения об объекте недвижимости имеют статус "актуальные"			
Особые отметки: Сведения, необходимые для заполнения раздела: 5 - План расположения помещения, машино-места на этаже (плане этажа), отсутствуют.			
Получатель выписки: Бова Татьяна Григорьевна (представитель правообладателя), Правообладатель: от имени заявителя Шуляка Вадима Владимировича			

ДОКУМЕНТ ПОДПИСАН  
ЭЛЕКТРОННОЙ ПОДПИСЬЮ  
Сертификат: 009F0BDC181A023B64597F1E279E7B90  
Владелец: ФЕДЕРАЛЬНАЯ СЛУЖБА ГОСУДАРСТВЕННОЙ РЕГИСТРАЦИИ, КАДАСТРА И КАРТОГРАФИИ  
Действителен с 02.08.2024 по 26.10.2025

МФЦ г. Евпатория

Специалист МФЦ  
Владимирова А.В.

ПОЛНОЕ НАИМЕНОВАНИЕ ДОЛЖНОСТИ

инициалы, фамилия

Выписка из Единого государственного реестра недвижимости об основных характеристиках и зарегистрированных правах на объект недвижимости

Сведения о зарегистрированных правах

Здание	
вид объекта недвижимости	
Лист № 1 раздела 2	Всего листов раздела 2: 2
24.09.2024г.	Всего листов выписки: 4
Кадастровый номер: 90:18:010154:4151	

1	Правообладатель (правообладатели):	1.1	Шуляк Владим Владимирович, 25.02.1979, гор.Севастополь Крымской обл., Российская Федерация, СНИЛС 185-643-254 95 Паспорт гражданина Российской Федерации серия 09 23 №625423, выдан 14.05.2024, УМВД России по г.Севастополю
	Сведения о возможности предоставления третьим лицам персональных данных физического лица:	1.1.1	Принято заявление о возможности предоставления персональных данных физического лица
2	Вид, номер, дата и время государственной регистрации права:	2.1	Собственность 90:18:010154:4151-91/017/2024-1 24.09.2024 15:35:39
3	Документы-основания	3.1	Технический план здания, сооружения, помещения либо объекта незавершенного строительства, выдан 17.09.2024 Договор купли-продажи муниципального земельного участка, № 19/2024-К/П-ЗУ, выдан 04.06.2024
4	Ограничение прав и обременение объекта недвижимости:	не зарегистрировано	
5	Заявленные в судебном порядке права требования:	данные отсутствуют	
6	Сведения о возражении в отношении зарегистрированного права:	данные отсутствуют	
7	Сведения о возможности предоставления третьим лицам персональных данных физического лица	данные отсутствуют	
8	Сведения о наличии решения об изъятии объекта недвижимости для государственных и муниципальных нужд:	данные отсутствуют	
9	Сведения о невозможности государственной регистрации без личного участия правообладателя или его законного представителя:	данные отсутствуют	

ДОКУМЕНТ ПОДПИСАН  
ЭЛЕКТРОННОЙ ПОДПИСЬЮ

Сертификат: 069F0BDC181A023B64597E1E5706E7B50  
Владелец: ФЕДЕРАЛЬНАЯ СЛУЖБА ГОСУДАРСТВЕННОЙ РЕГИСТРАЦИИ, КАДАСТРА И КАРТОГРАФИИ  
Действителен: с 02.08.2024 по 26.10.2025

Инициалы, фамилия  
Специалист МФУ  
Владимирова Д.В.

Печатано из ПК ПВД  
МФУ г. Севастополь

ПОЛНОЕ НАИМЕНОВАНИЕ ДОЛЖНОСТИ

Здание	
ВИД ОБЪЕКТА НЕДВИЖИМОСТИ	
Лист № 2 раздела 2	Всего листов раздела 2: 2
24.09.2024г.	Всего разделов: 3
Всего листов выписки: 4	
Кадастровый номер: 90:18:010154:4151	
10	Правопритязания и сведения о наличии поступивших, но отсутствующих не рассмотренных заявлений о проведении государственной регистрации права (перехода, прекращения права), ограничения права или обременения объекта недвижимости, сделки в отношении объекта недвижимости.

ПОЛНОЕ НАИМЕНОВАНИЕ ДОЛЖНОСТИ	
ДОКУМЕНТ ПОЛИСАН	ИННИЦИАЛЫ, ФАМИЛИЯ
ЭЛЕКТРОННОЙ ПОДПИСЬЮ	Васпечатано из ПК ПБД
МФЦ г. Елгагория	
Специалист МФЦ Владимирова А.В.	



Сертификат: 009FOBDC181A023B64507E1E279BE7840  
 Владелец: ФЕДЕРАЛЬНАЯ СЛУЖБА ТЕХНИЧЕСКОГО РЕГУЛИРОВАНИЯ И МЕТРОЛОГИИ  
 РЕГИСТРАЦИИ, КАДАСТРА И КАРТОГРАФИИ  
 Действителен с 02.08.2024 по 26.10.2025

Выписка из Единого государственного реестра недвижимости об основных характеристиках и зарегистрированных правах на объект недвижимости  
Описание местоположения объекта недвижимости

Здание		
вид объекта недвижимости		
Лист № 1 раздела 4	Всего листов раздела 4: 1	Всего разделов: 3
24.09.2024г.		Всего листов выписки: 4
Кадастровый номер: 90:18:010154:4151		

Схема расположения объекта недвижимости (части объекта недвижимости) на земельном участке(ах)

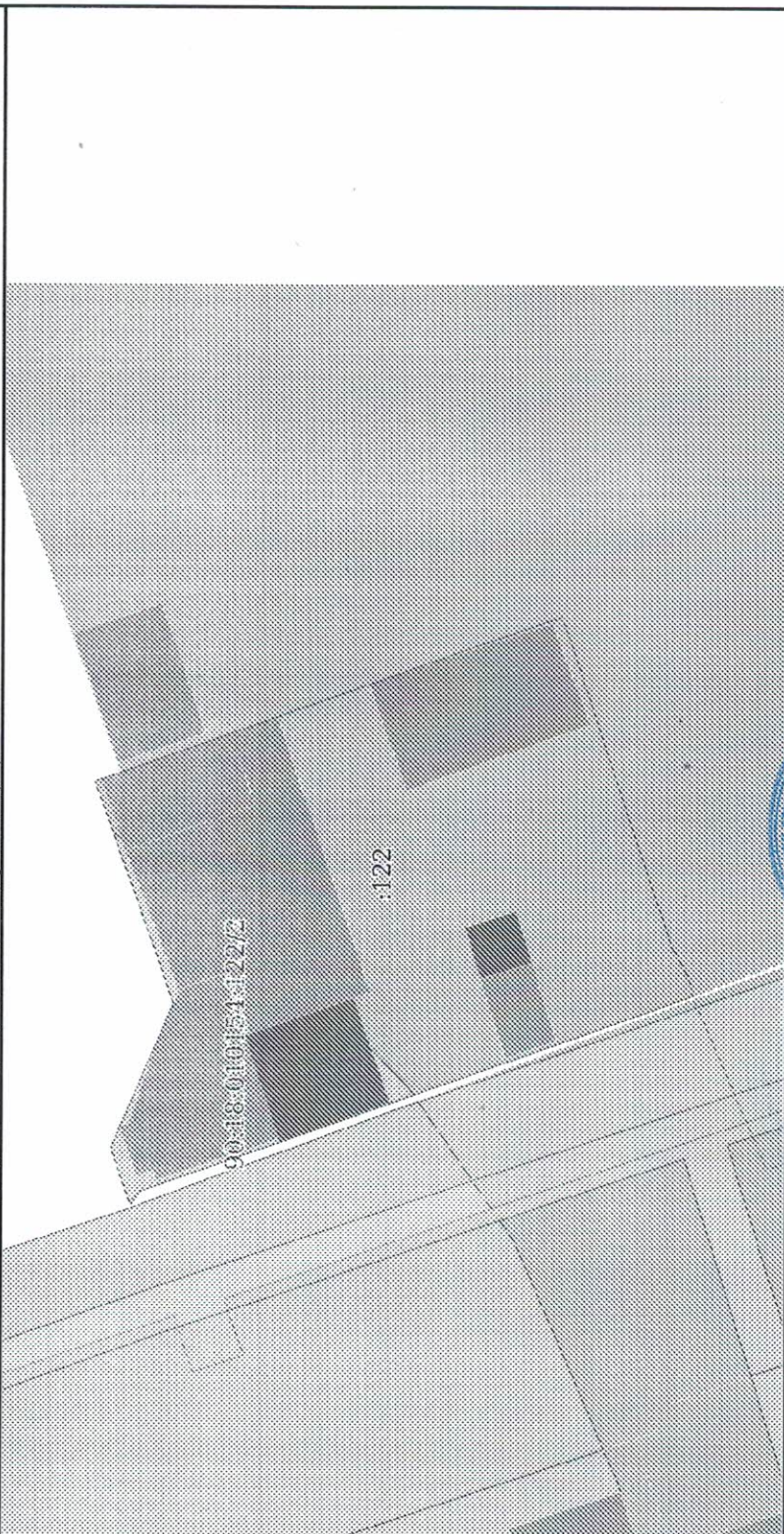

Масштаб 1:600

Условные обозначения:

полное наименование должности	инициалы, фамилия
-------------------------------	-------------------

ДОКУМЕНТ ПОДПИСАН  
ЭЛЕКТРОННОЙ ПОДПИСЬЮ  
Сертификат: 009F0B0C181AD3B445971E2576E7F86101  
Владелец: ФЕДЕРАЛЬНАЯ СЛУЖБА ГОСУДАРСТВЕННОЙ  
РЕГИСТРАЦИИ, КАДАСТРА И КАРТОГРАФИИ  
Действителен с 02.08.2024 по 28.06.2025

Специалист из ПК ПВД  
МФЦ г. Евпатория

Специалист МОЦ  
Владимирова А.В.

39. no fasady

Государственный комитет по государственной регистрации и кадастру Республики Крым  
полное наименование органа регистрации прав

Выписка из Единого государственного реестра недвижимости об основных характеристиках и зарегистрированных правах на объект недвижимости

Сведения об основных характеристиках объекта недвижимости

В Единый государственный реестр недвижимости внесены следующие сведения:

Раздел I Лист I

Здание		Вид объекта недвижимости	
Лист № I раздела I	Всего листов раздела I: 1	Всего разделов: 3	Всего листов выписки: 4
24.09.2024г.			
Кадастровый номер:	90:18:010154:4152		
Номер кадастрового квартала:	90:18:010154		
Дата присвоения кадастрового номера:	24.09.2024		
Ранее присвоенный государственный учетный номер:	данные отсутствуют		
Местоположение:	Республика Крым, г. Евпатория, Черноморское шоссе, 17		
Площадь, м <sup>2</sup> :	752.4		
Назначение:	Нежилое		
Наименование:	Производственно-складской блок		
Количество этажей, в том числе подземных этажей:	2, в том числе подземных 0		
Год ввода в эксплуатацию по завершении строительства:	данные отсутствуют		
Год завершения строительства:	2024		
Кадастровая стоимость, руб:	не определена		
Кадастровые номера иных объектов недвижимости, в пределах которых расположен объект недвижимости:	90:18:010154:122		
Кадастровые номера помещений, машино-мест, расположенных в здании или сооружении:	данные отсутствуют		
Виды разрешенного использования:	объект вспомогательного использования-производственно-складской блок		
Статус записи об объекте недвижимости:	Сведения об объекте недвижимости имеют статус "актуальные"		
Особые отметки:	Сведения, необходимые для заполнения раздела: 5 - План расположения помещения, машино-места на этаже (плане этажа), отсутствуют.		
Получатель выписки:	Бова Татьяна Григорьевна (представитель правообладателя), Правообладатель: от имени заявителя Шуляка Вадима Владимировича		

Сертификат: 069F0B0C181A023E4697E2379BEF90C176  
 Владелец: ФЕДЕРАЛЬНАЯ СЛУЖБА ГОСУДАРСТВЕННОЙ РЕГИСТРАЦИИ, КАДАСТРА И КАРТОГРАФИИ  
 Действителен с 02.08.2024 по 26.10.2025

ДОКУМЕНТ ПОДПИСАН ЭЛЕКТРОННОЙ ПОДПИСЬЮ

Специалист МФЦ  
Владимирова А.В.

Печатано из ПК ПВД МФЦ г. Евпатория

полное наименование должности	инициалы, фамилия
-------------------------------	-------------------





Выписка из Единого государственного реестра недвижимости об основных характеристиках и зарегистрированных правах на объект недвижимости  
Сведения об основных характеристиках объекта недвижимости

В Единый государственный реестр недвижимости внесены следующие сведения:

Здание		(вид объекта недвижимости)	
Лист №	Раздела 1	Всего листов раздела 1: _____	Всего разделов: _____
31.08.2020		90:18:010154:2566	
Кадастровый номер:		90:18:010154	
Номер кадастрового квартала:		06.06.2018	
Дата присвоения кадастрового номера:		данные отсутствуют	
Ранее присвоенный государственный учетный номер:		Российская Федерация, Республика Крым, г Евпатория, ш Черноморское, д 17	
Адрес:		62.3	
Площадь, м²:		Нежилое здание	
Назначение:		Склад	
Наименование:		1	
Количество этажей, в том числе подземных этажей:		данные отсутствуют	
Год ввода в эксплуатацию по завершении строительства:		2013	
Год завершения строительства:		562472.99	
Кадастровая стоимость, руб.:		90:18:010154:122	
Кадастровые номера иных объектов недвижимости, в пределах которых расположен объект недвижимости:		данные отсутствуют	
Кадастровые номера помещений, машино-мест, расположенных в здании или сооружении:		данные отсутствуют	
Виды разрешенного использования:		Сведения об объекте недвижимости имеют статус "актуальные, ранее учтенные"	
Статус записи об объекте недвижимости:		Литера Г.	
Особые отметки:		Шуляк Вадим Владимирович	
Получатель выписки:		Н.П.Олейник	
Государственный регистратор		(инициалы, фамилия)	
(полное наименование должности)			



Выписка из Единого государственного реестра недвижимости об основных характеристиках и зарегистрированных правах на объект недвижимости  
Сведения о зарегистрированных правах

(вид объекта недвижимости)

Раздела **2**

Всего листов раздела **2**: \_\_\_\_\_

Всего разделов: \_\_\_\_\_

Всего листов выписки: \_\_\_\_\_

020

90:18:010154:2566

Государственный номер:

1. Правообладатель (правообладатели):	1.1. Шуляк Вадим Владимирович, 25.02.1979 год рождения. Место рождения: гор. Севастополь Крымской обл. Гражданство: Россия. Паспорт гражданина Российской Федерации: серия 46 14 № 473263, дата выдачи: 07.05.2014 г. Орган, выдавший документ Федеральной миграционной службой.
2. Вид, номер и дата государственной регистрации права:	2.1. собственность, 90:18:010154:2566-90/090/2020-5, 31.08.2020 г.
3. Документы-основания:	3.1. Решение №2-100/2020 от 12.03.2020 г. Орган выдачи: Евпаторийский городской суд Республики Крым.
4. Ограничение прав и обременение объекта недвижимости:	не зарегистрировано
5. Сведения о наличии решения об изъятии объекта недвижимости для государственных и муниципальных нужд:	данные отсутствуют
6. Сведения об осуществлении государственной регистрации прав без необходимого в силу закона согласия третьего лица, органа:	данные отсутствуют

Государственный регистратор

(полное наименование должности)

И.П.Олейник

(инициалы, фамилия)



Выписка из Единого государственного реестра недвижимости об основных характеристиках и зарегистрированных правах на объект недвижимости  
Описание местоположения объекта недвижимости

(вид объекта недвижимости)

Раздела 4

Всего листов раздела 4: \_\_\_\_\_

Всего разделов: \_\_\_\_\_

Всего листов выписки: \_\_\_\_\_

020

Товый номер:

90:18:010154:2566

а расположения объекта недвижимости на земельном(ых) участке(ах):

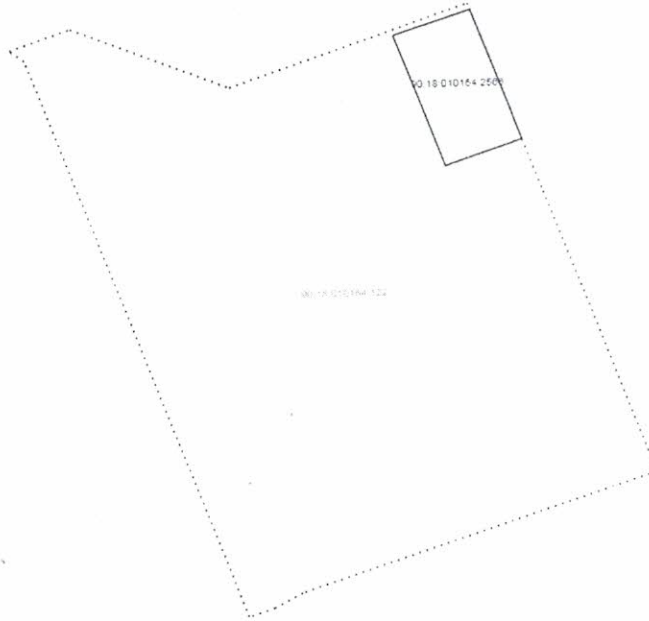

Масштаб 1:

данные отсутствуют

Государственный регистратор

(полное наименование должности)

И.П.Олейник

(инициалы, фамилия)



Наименование	<u>МОЦ г. Евпатория</u>
Фактический адрес	<u>ул. Советская, 5В</u>
Создан электронный образ документа	
Ф.И.О.	<u>Венгер, А</u> Подпись <u>А</u>
Дата	<u>26.08.2017</u>

Выписка из Единого государственного реестра недвижимости об основных характеристиках и зарегистрированных правах на объект недвижимости  
Сведения об основных характеристиках объекта недвижимости

В Единый государственный реестр недвижимости внесены следующие сведения:

Здание	
<small>(лист объекта недвижимости)</small>	
Лист №	Раздела <u>1</u>
Всего листов раздела <u>1</u> :	Всего разделов: _____
Всего листов выписки: _____	
Дата: <b>10.09.2020</b>	
Кадастровый номер:	<b>90:18:010154:2567</b>
Номер кадастрового квартала:	90:18:010154
Дата присвоения кадастрового номера:	08.06.2018
Ранее присвоенный государственный учетный номер:	данные отсутствуют
Адрес:	Российская Федерация, Республика Крым, г. Евпатория, ш. Черноморское, д. 17
Площадь, м <sup>2</sup> :	267.4
Назначение:	Нежилое здание
Наименование:	Склад
Количество этажей, в том числе подземных этажей:	1
Год ввода в эксплуатацию по завершении строительства:	данные отсутствуют
Год завершения строительства:	2014
Кадастровая стоимость, руб.:	1197173.65
Кадастровые номера иных объектов недвижимости, в пределах которых расположен объект недвижимости:	90:18:010154:122
Кадастровые номера помещений, машино-мест, расположенных в здании или сооружении:	данные отсутствуют
Виды разрешенного использования:	данные отсутствуют
Статус записи об объекте недвижимости:	Сведения об объекте недвижимости имеют статус "актуальные, ранее учтенные"
Особые отметки:	Литер В.в.1
Получатель выписки:	Щуляк Владимир Владимирович
Государственный регистратор	Н.П.Олейник
<small>(полное наименование должности)</small>	<small>(подпись, фамилия)</small>



Сведения государственного реестра недвижимости об основных характеристиках и зарегистрированных правах на объект недвижимости  
Сведения о зарегистрированных правах

(вид объекта недвижимости)

Раздела 2

Всего листов раздела 2: \_\_\_\_\_

Всего разделов: \_\_\_\_\_

Всего листов выписки: \_\_\_\_\_

10.09.2020

90:18:010154:2567

Кадастровый номер:

1. Правообладатель (правообладатели):	1.1. Шуляк Вадим Владимирович, 25.02.1979 год рождения. Место рождения: гор. Севастополь Крымской обл. Гражданство: Россия. Паспорт гражданина Российской Федерации: серия 46 14 № 473263, дата выдачи: 07.05.2014 г. Орган, выдавший документ: Федеральная миграционная служба.
2. Вид, номер и дата государственной регистрации права:	2.1. собственность, 90/18:010154/2567-90/090/2020-5, 10.09.2020 г.
3. Документы-основания:	3.1. Решение №2-100/2020 от 12.03.2020 г. Орган выдачи: Евпаторийский городской суд Республики Крым.
4. Ограничение прав и обременение объекта недвижимости:	не зарегистрировано
5. Сведения о наличии решения об изъятии объекта недвижимости для государственных и муниципальных нужд:	данные отсутствуют
6. Сведения об осуществлении государственной регистрации прав без необходимого в силу закона согласия третьего лица, органа:	данные отсутствуют

Государственный регистратор

(полное наименование должности)

И.П.Олейник

(подпись, фамилия)



ного государственного реестра недвижимости об основных характеристиках и зарегистрированных правах на объект недвижимости  
Описание местоположения объекта недвижимости

(вид объекта недвижимости)

№ Раздела 4

Всего листов раздела 4 : \_\_\_\_\_

Всего разделов: \_\_\_\_\_

Всего листов выписки: \_\_\_\_\_

№ 09.2020

90:18:010154:2567

Кадастровый номер:

Схема расположения объекта недвижимости на земельном(ых) участке(ах):

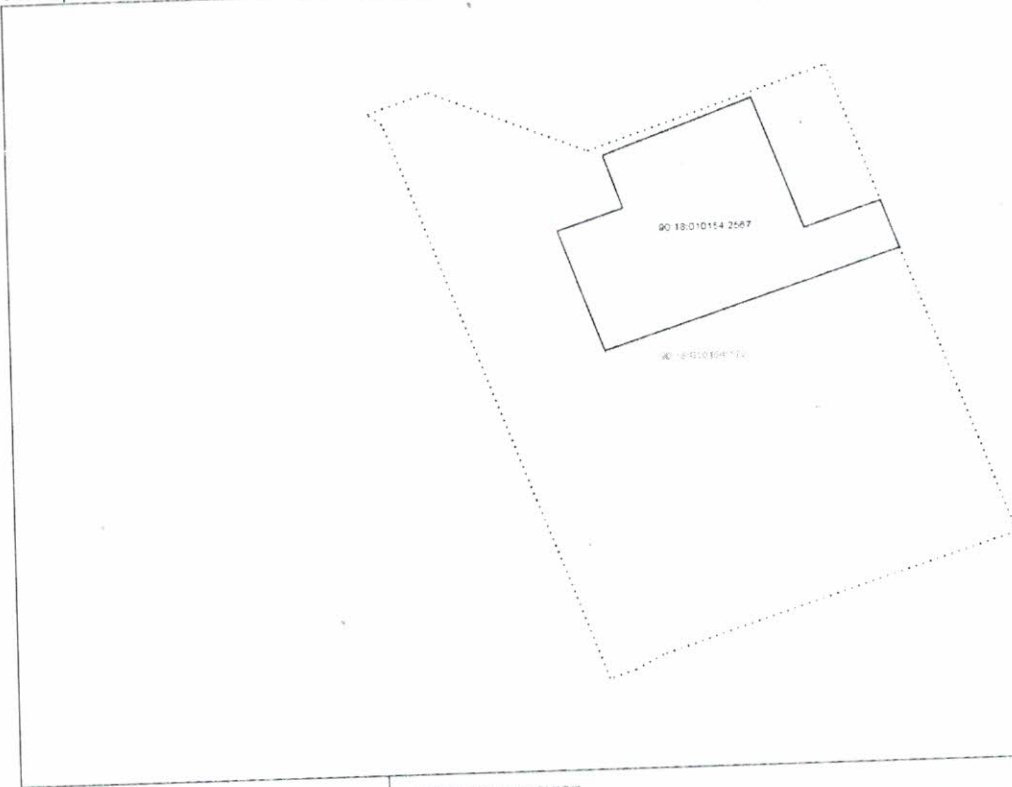

Масштаб 1:

данные отсутствуют

Государственный регистратор

(полное наименование должности)

И.П.Олейник

(подпись, фамилия)



Наименование МОЦ г. Евпатория  
 Фактический адрес ул. Советская, 5В  
 Создан электронный образ документа  
 Ф.И.О. Венгров. А Подпись [Signature]  
 Дата 26.07.2024

Государственный комитет по государственной регистрации и кадастру Республики Крым  
полномочное отделение регистрации прав  
 Выписка из Единого государственного реестра недвижимости об основных характеристиках и зарегистрированных правах на объект недвижимости

9/к/н.  
(урачае)

В Единый государственный реестр недвижимости внесены следующие сведения:

Лист №1 Раздел 1		Здание		Раздел 1 Лист 1	
Всего листов раздела 1: 1		вид объекта недвижимости		Всего листов выписки: 3	
10 ноября 2020г.					
Кадастровый номер:	90-18-010154-2564				
Номер кадастрового квартала:	90-18-010154				
Дата присвоения кадастрового номера:	06.06.2018				
Ранее присвоенный государственный учетный номер:	данные отсутствуют				
Адрес (местоположение):	Республика Крым, г. Евпатория, Черноморское шоссе, д. 17				
Площадь, м2:	223				
Назначение:	Нежилое				
Наименование:	Нежилое здание				
Количество этажей, в том числе подземных этажей:	2, в том числе подземных 0				
Год ввода в эксплуатацию по завершении строительства:	данные отсутствуют				
Год завершения строительства:	2014				
Кадастровая стоимость, руб:	189149,53				
Кадастровые номера иных объектов недвижимости, в пределах которых расположен объект недвижимости:	90-18-010154-122				
Кадастровые номера помещений, машино-мест, расположенных в здании или сооружении:	данные отсутствуют				
Виды разрешенного использования:	нежилое(нежилое)				
Статус записи об объекте недвижимости:	Сведения об объекте недвижимости имеют статус "актуальные, ранее учтенные"				
Особые отметки:	данные отсутствуют				
Подручатель выписки:	Шуляк Вадим Владимирович				

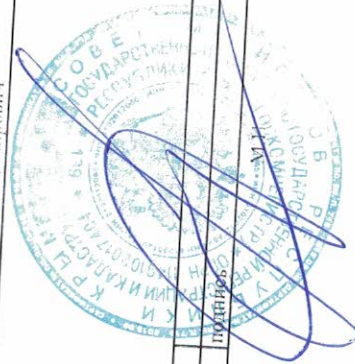

**Государственный регистратор**

полное наименование должности

подпись

инициалы, фамилия

Фарфель Д.Д.

Здание	
Лист №1 Раздел 2	Вид объекта недвижимости
10 ноября 2020г.	Всего листов раздела 2: 1
Кадастровый номер	Всего разделов: 3
	Всего листов выписки: 3
	90:18:010154-2564

1	Правообладатель (правообладатели):	1.1	Шуляк Валдим Владимирович, 25.02.1979, г.р. Севастополь, Крымской обл., Российская Федерация, СНИЛС 185-643-254 95 Паспорт гражданина Российской Федерации серия 46 14 №473263, выдан 07.05.2014, Федеральной миграционной службой 299015, Севастополь г. ул. Курчатова, д. 5, кв. 39
2	Вид, номер и дата государственной регистрации права:	2.1	Собственность 90:18:010154-2564-91/017/2020-7 10.11.2020 15:38:17
3	Документы-основания	3.1	Договор купли-продажи нежилого здания, Выдан 27.10.2020
4	Ограничение прав и обременение объекта недвижимости: не зарегистрировано		
5	Сведения о наличии решения об изъятии объекта недвижимости для государственных и муниципальных нужд:		данные отсутствуют
6	Сведения об осуществлении государственной регистрации сделки, права, ограничения права без необходимого в силу закона согласия третьего лица, органа:		данные отсутствуют

**Государственный регистратор**

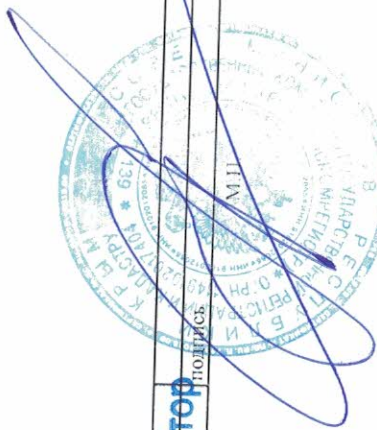
Подпись: 

Инициалы, фамилия: **Фарфель Д.Д.**

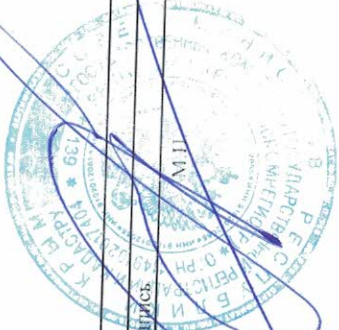

Описание местоположения объекта недвижимости

Земле	
Лист №1 Раздел 4	Вид объекта недвижимости
10 ноября 2020г.	Всего листов раздела 4: 1
Кадастровый номер:	Всего разделов: 3
	Всего листов выписки: 3
90:18:010154:2564	
Схема расположения объекта недвижимости (части объекта недвижимости) на земельном участке(ах)	

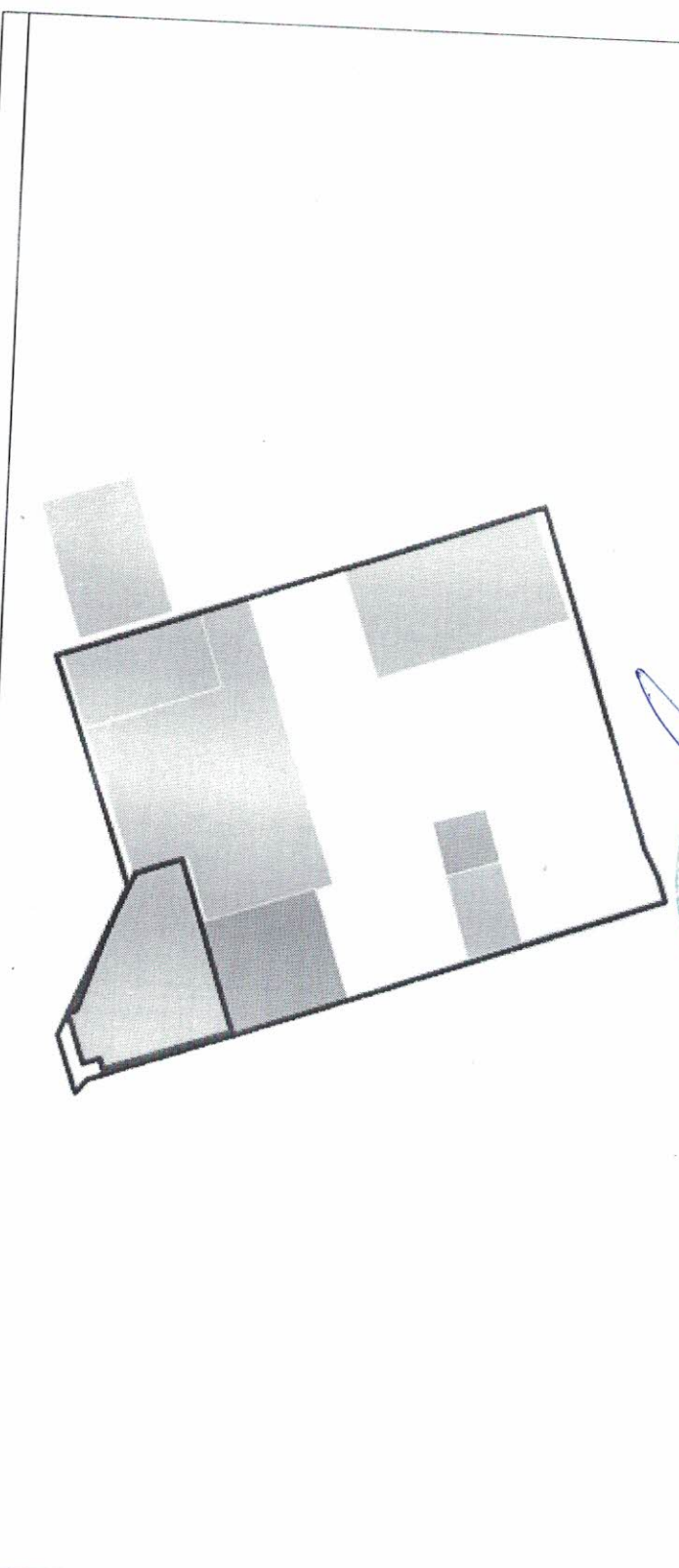

Масштаб 1:500

Условные обозначения:

**Государственный регистратор**

полное наименование должности

Подпись: Фарфель Д.Д.

инициалы, фамилия

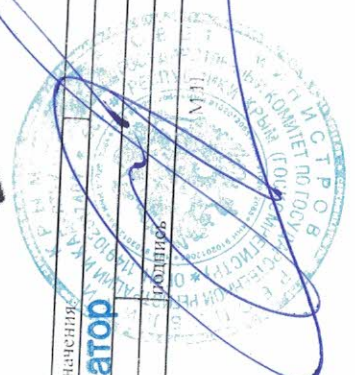

Наименование	МОЦ г. Евпатория
Фактический адрес	ул. Советская, 5В
Создан электронный образ документа	
Ф.И.О.	Фарфель Д.Д.
Подпись	<i>Фарфель Д.Д.</i>
Дата	26.04.2024

Государственный комитет по государственной регистрации и кадастру Республики Крым  
полное наименование органа регистрации прав

Выписка из Единого государственного реестра недвижимости об основных характеристиках и зарегистрированных правах на объект недвижимости

Сведения об основных характеристиках объекта недвижимости

В Единый государственный реестр недвижимости внесены следующие сведения:

Земельный участок вид объекта недвижимости		Раздел 1 Лист 1	
Лист № 1 раздела 1	Всего листов раздела 1: 1	Всего разделов: 3	Всего листов выписки: 4
Кадастровый номер:	90:18:010154:122		
Номер кадастрового квартала:	90:18:010154		
Дата присвоения кадастрового номера:	13.08.2003		
Ранее присвоенный государственный учетный номер:	Иной номер 0110900000:01:054:0024		
Местоположение:	Республика Крым, г. Евпатория, Черноморское шоссе, 17		
Площадь, м2:	1610 +/- 14		
Кадастровая стоимость, руб:	1592276.45		
Кадастровые номера расположенных в пределах земельного участка объектов недвижимости:	90:18:010154:2566, 90:18:010154:2567, 90:18:010154:3096, 90:18:010154:3097, 90:18:010154:3098, 90:18:010154:3099, 90:18:010154:2564		
Категория земель:	Земли населенных пунктов		
Виды разрешенного использования:	склад, целлолозно-бумажная промышленность		
Статус записи об объекте недвижимости:	Сведения об объекте недвижимости имеют статус "актуальные, ранее учтенные"		
Особые отметки:	данные отсутствуют		
Получатель выписки:	Администрация города Евпатории Республики Крым (представитель правообладателя), Правообладатель: от имени заявителя Шуляка Вадима Владимировича		

ПОЛНОЕ НАИМЕНОВАНИЕ ДОЛЖНОСТИ



ДОКУМЕНТ ПОДПИСАН  
ЭЛЕКТРОННОЙ ПОДПИСЬЮ



Сертификат: 00B856B7401C838D2B376ACDC8425108  
Владелец: ФЕДЕРАЛЬНАЯ СЛУЖБА ГОСУДАРСТВЕННОЙ  
РЕГИСТРАЦИИ, КАДАСТРА И КАРТОГРАФИИ  
Действителен: с 27.06.2023 по 19.09.2024

ИНИЦИАЛЫ, ФАМИЛИЯ

Выписка из Единого государственного реестра недвижимости об основных характеристиках и зарегистрированных правах на объект недвижимости  
Сведения о зарегистрированных правах

Земельный участок		
вид объекта недвижимости		
Лист № 1 раздела 2	Всего листов раздела 2: 2	Всего разделов: 3
12.08.2024г.		Всего листов выписки: 4
Кадастровый номер: 90:18:010154:122		

1	Правообладатель (правообладатели):	1.1	Шуляк Вадим Владимирович, 25.02.1979, гор. Севастополь, Крымской обл., Российская Федерация Паспорт гражданина Российской Федерации серия 0923 №625423, выдан 14.05.2024, УМВД России
	Сведения о возможности предоставления третьим лицам персональных данных физического лица:	1.1.1	данные отсутствуют
2	Вид, номер, дата и время государственной регистрации права:	2.1	Собственность 90:18:010154:122-91/052/2024-16 12.08.2024 13:56:13
3	Документы-основания	3.1	Договор купли-продажи муниципального земельного участка, № 19/2024-К/П-ЗУ, выдан 04.06.2024
4	Сведения об осуществлении государственной регистрации сделки, права, ограничения права без необходимого в силу закона согласия третьего лица, органа:	4.1	данные отсутствуют
5	Ограничение прав и обременение объекта недвижимости:	не зарегистрировано	
6	Заявленные в судебном порядке права требования:	данные отсутствуют	
7	Сведения о возражении в отношении зарегистрированного права:	данные отсутствуют	
8	Сведения о возможности предоставления третьим лицам персональных данных физического лица	данные отсутствуют	
9	Сведения о наличии решения об изъятии объекта недвижимости для государственных и муниципальных нужд:	данные отсутствуют	
10	Сведения о невозможности государственной регистрации без личного участия правообладателя или его законного представителя:	данные отсутствуют	
11	Правопритязания и сведения о наличии поступивших, но не рассмотренных заявлений о проведении государственной регистрации права (перехода, прекращения права), ограничения права или обременения объекта недвижимости, сделки в отношении объекта недвижимости:	отсутствуют	

	ДОКУМЕНТ ПОДПИСАН
	ЭЛЕКТРОННОЙ ПОДПИСЬЮ
	инициалы, фамилия

Сертификат: 00B8056B7401C838D2B3576ACDC8425108  
 Владелец: ФЕДЕРАЛЬНАЯ СЛУЖБА ГОСУДАРСТВЕННОЙ РЕГИСТРАЦИИ, КАДАСТРА И КАРТОГРАФИИ  
 Действителен: с 27.06.2023 по 19.09.2024

Земельный участок			
вид объекта недвижимости			
Лист № 2 раздела 2	Всего листов раздела 2: 2	Всего разделов: 3	Всего листов выписки: 4
12.08.2024г.			
Кадастровый номер: 90:18:010154:122			
12	Сведения о невозможности государственной регистрации перехода, прекращения, ограничения права на земельный участок из земель сельскохозяйственного назначения:	данные отсутствуют	

ПОЛНОЕ НАИМЕНОВАНИЕ ДОЛЖНОСТИ		ДОКУМЕНТ ПОДПИСАН	
		ЭЛЕКТРОННОЙ ПОДПИСЬЮ	
		ИНИЦИАЛЫ, ФАМИЛИЯ	



Сертификат: 00B805687401CB38D2B376ACDC8425108  
 Владелец: ФЕДЕРАЛЬНАЯ СЛУЖБА ГОСУДАРСТВЕННОЙ РЕГИСТРАЦИИ, КАДАСТРА И КАРТОГРАФИИ  
 Действителен: с 27.06.2023 по 19.09.2024

Выписка из Единого государственного реестра недвижимости об основных характеристиках и зарегистрированных правах на объект недвижимости

Описание местоположения земельного участка

Земельный участок			
вид объекта недвижимости			
Лист № 1	раздела 3	Всего листов раздела 3: 1	Всего разделов: 3
Всего листов выписки: 4			
12.08.2024г.			
Кадастровый номер: 90:18:010154:122			

План (чертеж, схема) земельного участка

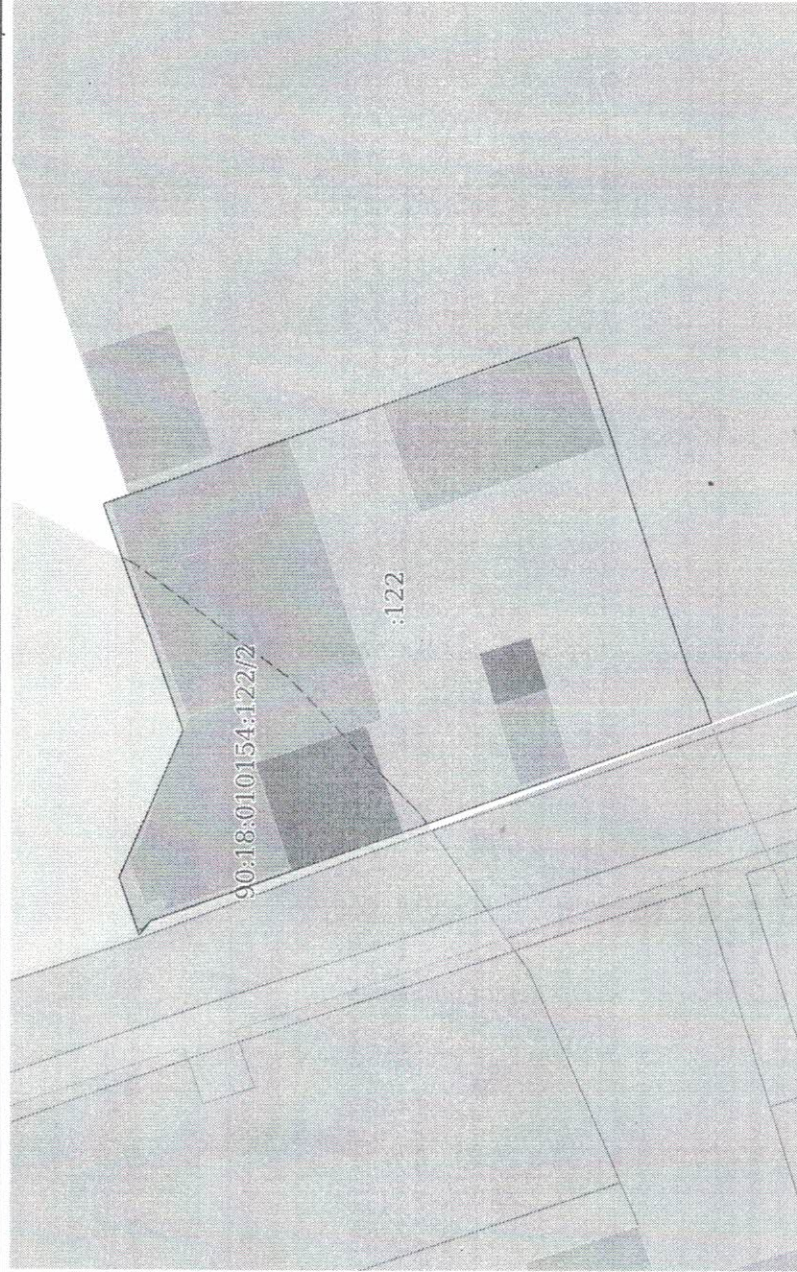

Масштаб 1:600

Условные обозначения:

ПОЛНОЕ НАИМЕНОВАНИЕ ДОЛЖНОСТИ	ДОКУМЕНТ ПОДПИСАН	ИНИЦИАЛЫ, ФАМИЛИЯ
	ЭЛЕКТРОННОЙ ПОДПИСЬЮ	
Сертификат: 00BВ056B7401СВ38D2B3576ACDC8425108		
Владелец: ФЕДЕРАЛЬНАЯ СЛУЖБА ГОСУДАРСТВЕННОЙ		
РЕГИСТРАЦИИ КАДАСТРА И КАРТОГРАФИИ		
Действителен с 27.06.2023 по 19.09.2024		

Вид объекта	Земельный участок
Кадастровый номер	90:18:010154:122

**Сведения об основных характеристиках объекта**

Номер кадастрового квартала	90:18:010154
Дата присвоения кадастрового номера	17.07.2015
Ранее присвоенный государственный учетный номер	Вид номера: Иной номер, Номер: 0110900000:01:054:0024, Организация, присвоившая номер: Данные отсутствуют, Дата присвоения: Данные отсутствуют
Адрес (местоположение)	Республика Крым, г Евпатория, Черноморское шоссе, 17
Площадь, м <sup>2</sup>	1610, Уточненная площадь, погрешность 14.0
Категория земель, к которой отнесен земельный участок	Земли населенных пунктов
Кадастровая стоимость, руб	1592276.45
Кадастровые номера объектов недвижимости, из которых образован объект недвижимости	Данные отсутствуют
Виды разрешенного использования	склад, целлюлозно-бумажная промышленность
Статус записи об объекте недвижимости	Сведения об объекте недвижимости имеют статус "актуальные, ранее учтенные"
Кадастровые номера расположенных в границах земельного участка объектов недвижимости	90:18:010154:4152 90:18:010154:3098 90:18:010154:2566 90:18:010154:2567 90:18:010154:3096 90:18:010154:3097 90:18:010154:3099 90:18:010154:4151



ДОКУМЕНТ ПОДПИСАН  
ЭЛЕКТРОННОЙ  
ПОДПИСЬЮ

Сертификат: b38d5834cb90e88a634901cf13444cfc  
Владелец: Росреестр  
Действителен: с 05.06.2024 по 29.08.2025



ДОКУМЕНТ ПОДПИСАН  
ЭЛЕКТРОННОЙ  
ПОДПИСЬЮ

Сертификат: 7c4737136811dcd520f0b1eaf40e645f  
Владелец: Минцифры России  
Действителен: с 12.03.2025 по 05.06.2026

Вид объекта	Земельный участок
Кадастровый номер	90:18:010154:122
	90:18:010154:2564
Сведения о кадастровом инженере	Дергачева Марина Владиславовна
Сведения о наличии земельного спора о местоположении границ земельных участков	Данные отсутствуют
Сведения о невозможности государственной регистрации перехода, прекращения, ограничения права на земельный участок из земель сельскохозяйственного назначения	Данные отсутствуют
Особые отметки	Данные отсутствуют
Получатель выписки	ШУЛЯК ВАДИМ ВЛАДИМИРОВИЧ



ДОКУМЕНТ ПОДПИСАН  
ЭЛЕКТРОННОЙ  
ПОДПИСЬЮ

Сертификат: b38d5834cb90e88a634901cf13444cfc  
Владелец: Росреестр  
Действителен: с 05.06.2024 по 29.08.2025



ДОКУМЕНТ ПОДПИСАН  
ЭЛЕКТРОННОЙ  
ПОДПИСЬЮ

Сертификат: 7c4737136811dcd520f0b1eaf40e645f  
Владелец: Минцифры России  
Действителен: с 12.03.2025 по 05.06.2026

Вид объекта	Земельный участок
Кадастровый номер	90:18:010154:122

**Сведения о зарегистрированных правах, ограничениях прав или обременениях**

1.1	Правообладатель (правообладатели)	Шуляк Вадим Владимирович, 25.02.1979Паспорт гражданина Российской Федерации серия: 0923, номер: 625423, выдан: УМВД России 14.05.2024
	Вид, номер, дата и время государственной регистрации права	Собственность, 90:18:010154:122-91/052/2024-16, 12.08.2024
	Основание государственной регистрации	Договор купли-продажи муниципального земельного участка , № 19/2024-К/П-ЗУ, выдан 04.06.2024
	Дата, номер и основание государственной регистрации перехода (прекращения) права	Право на недвижимость действующее
	Сведения об осуществлении государственной регистрации сделки, права без необходимого в силу закона согласия третьего лица, органа	Данные отсутствуют
	Заявленные в судебном порядке права требования	Данные отсутствуют
	Сведения о возражении в отношении зарегистрированного права	Данные отсутствуют
	Сведения о невозможности государственной регистрации без личного участия правообладателя или его законного представителя	Данные отсутствуют



ДОКУМЕНТ ПОДПИСАН  
ЭЛЕКТРОННОЙ  
ПОДПИСЬЮ

Сертификат: b38d5834cb90e88a634901cf13444cfc  
Владелец: Росреестр  
Действителен: с 05.06.2024 по 29.08.2025



ДОКУМЕНТ ПОДПИСАН  
ЭЛЕКТРОННОЙ  
ПОДПИСЬЮ

Сертификат: 7c4737136811dcd520f0b1eaf40e645f  
Владелец: Минцифры России  
Действителен: с 12.03.2025 по 05.06.2026

Вид объекта	Земельный участок	
Кадастровый номер	90:18:010154:122	
1.2	Правообладатель (правообладатели)	Муниципальное образование городской округ Евпатория Республика Крым
	Вид, номер, дата и время государственной регистрации права	Собственность, 90:18:010154:122-90/090/2017-1, 08.11.2017
	Основание государственной регистрации	Данные отсутствуют
	Дата, номер и основание государственной регистрации перехода (прекращения) права	12.08.2024, 90:18:010154:122-91/052/2024-15
	Сведения об осуществлении государственной регистрации сделки, права без необходимого в силу закона согласия третьего лица, органа	Данные отсутствуют
	Заявленные в судебном порядке права требования	Данные отсутствуют
	Сведения о возражении в отношении зарегистрированного права	Данные отсутствуют
	Сведения о невозможности государственной регистрации без личного участия правообладателя или его законного представителя	Данные отсутствуют
Ограничение прав и обременение объекта недвижимости	Не зарегистрировано	

Сведения из Росреестра, предоставленные из ЕГРН для формирования документа, заверены электронной подписью Росреестра. Сам документ заверен электронной подписью Минцифры. Пересылайте документ только с файлом подписи Минцифры в формате sig. Иначе он потеряет юридическую силу

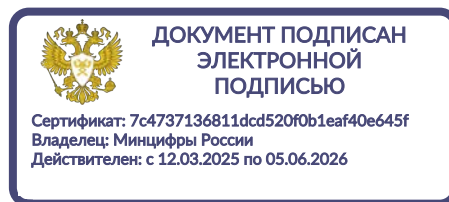
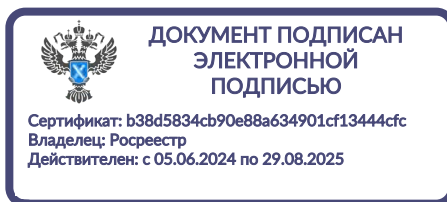

## РЕШЕНИЕ ИМЕНЕМ РОССИЙСКОЙ ФЕДЕРАЦИИ

12 марта 2020 года

Евпаторийский городской суд Республика Крым в составе:  
председательствующего судьи Лобановой Г.Б.,  
при секретаре судебного заседания Алферове К.И.

рассмотрев в открытом судебном заседании гражданское дело по иску Шуляк Вадима Владимировича к Воловской Илоне Анатольевне, Ботенко Ирине Владимировне, Ботенко Ольге Викторовне, Ханно Абдуле, Калабекову Александру Сергеевичу, третьи лица Администрация г.Евпатории Республики Крым, Департамент имущественных и земельных отношений администрации Республики Крым о выделе доли в натуре, признании права собственности на нежилое строение, прекращении общей долевой собственности,

### УСТАНОВИЛ:

Шуляк В.В. обратился в суд с исковыми требованиями к Воловской И.А., Ботенко И.В., Ботенко О.В., Ханно А.К., Калабекову А.С., третьи лица Администрация г.Евпатории Республики Крым, Департамент имущественных и земельных отношений администрации Республики Крым о выделе доли в натуре, признании права собственности на нежилое строение, прекращении общей долевой собственности. В обосновании своих требований истец указал, что на основании договора дарения от 14.09.2013 года, удостоверенного частным нотариусом Севастопольского городского нотариального округа Н.П. Кузьменко, я являюсь собственником 24/1000 долей объекта недвижимого имущества. В мою собственность и конкретное пользование поступили лит. «В» помещения 1,2 общей площадью – 132,6 кв.м., лит. «Г» - помещение 1 общей площадью 62,3 кв.м., что составляет 24/1000 доли.

Другими участниками долевой собственности являются: Воловская Илона Анатольевна – 6/1000 доли; Гаманец Татьяна Александровна – 3/200 доли; Гаманец Виталий Александрович – 3/200 доли; Калабеков Александр Сергеевич – 9/100 доли; Ботенко Ирина Владимировна – 19/1000 доли

Совладельцы ООО «Корделет-Крым» (4/100), Селивоник Игорь Владимирович (100)- выделены в отдельный адрес (в единицу). После выдела, оставшиеся доли не пересчитывались. Совладелец Чернявский Виктор Кириллович скончался – наследники не вступили в права наследования (1/100 доли). В результате такого выдела нарушено соотношение долевой собственности, права владения, пользования и распоряжения.

Фактически порядок пользования между совладельцами сложился и устоялся, каждый владеет своим имуществом автономно и обособленно.

В установленном порядке истцом за личные средства выполнена реконструкция лит. «В» склад площадь которого составляет 267,4 кв. м, и 22.12.2014 года зарегистрирована в АСИ РК Декларация о готовности объекта к эксплуатации.

Согласно данной декларации истцом построены и введены в эксплуатацию новые объекты лит. «1А» административное здание – 130,7 кв. м., лит. «1Б» - гараж – 27,1 кв. м, лит. «1В» - навес 20, 47 кв. м, лит. «1Г» уборная – 1,96 кв. м, лит. «1Д» навес -100,28 кв. м.

Однако учитывая, то обстоятельство, что по декларации о готовности объект лит. «В», а также лит. «1А» «1Б» «1В», «1Г», «1Д» вновь созданы и поименованы в целом как единица, по факту на праве собственности ему принадлежит 24/1000 долей, в результате, из-за возникшей коллизии он лишен возможности зарегистрировать право собственности на реконструированный объект в новых границах, и вновь созданные объекты.

Таким образом, в его конкретном пользовании имеются нежилые здания - лит. «1А» административное здание – 130,7 кв. м, лит. «1Б» - гараж – 27,1 кв. м, лит. «1В» навес - 20, 47 кв. м, лит. «1Г» уборная – 1,96 кв. м, лит. «1Д» навес -100,28 кв. м, лит. «В» склад – 267,4 кв. м.

Вступившее в законную силу решение суда является основанием для изготовления технического плана, внесения изменений в ЕГРН о зданиях лит. «1А» административное здание – 130,7 кв. м, лит. «1Б» - гараж – 27,1 кв. м, лит. «1В» навес - 20, 47 кв. м, лит. «1Г» уборная – 1,96 кв. м, лит. «1Д» навес -100,28 кв. м, лит. «В» склад – 267,4 кв.м, лит. «Г» склад – 62,3 кв.м и регистрации права собственности на них.

Просит суд сохранить в реконструированном состоянии расположенные по адресу: РК., г. Евпатория, Черноморское шоссе 17, нежилые здания лит. «1А» административное здание - 130,7 кв. м, состоящее из помещений №1 коридор пл. 5,70 кв.м., №2- помещение пл. 14,10 кв.м., №3 помещение пл. 18,30 кв.м., №4- гараж пл. 47,00 кв.м., №5 - кухня-столовая пл. 27,00 кв.м., №6 - санузел пл. 9,40 кв.м., №7 - помещение пл. 9,20, лит. «1Б» - гараж - 27,10 кв. м, состоящий из помещения №1 - пл. 27,10 гараж лит. «1В» - навес 20, 47 кв. м, лит. «1Г» уборная -1,96 кв. м, лит. «1Д» навес -100,28 кв. м, лит. «В» склад - 267,4 кв. м. Выделить в натуре 24/1000 долей в целое на праве собственности Шуляк В.В., в качестве самостоятельных объектов недвижимости нежилые здания: лит. «1А» административное здание - 130,7 кв. м, состоящее из помещений №1 коридор пл. 5.70кв.м., №2- помещение пл. 14,10 кв.м., №3 помещение пл. 18,30 кв.м., №4- гараж пл. 47,00 кв.м., №5 - кухня-столовая пл. 27,00 кв.м., №6 - санузел пл. 9,40 кв.м., №7 - помещение пл. 9,20кв.м., лит. «1 Б» - гараж - 27,10 кв. м.; лит. «1В» - навес 20, 47 кв. м.; лит. «1 Г» уборная - 1,96 кв. м.; лит. «1Д» навес -100,28 кв. м.; лит. «В» склад - 267,4 кв. м.

Признать право собственности за Шуляк В.В., на нежилые здания по адресу: РК, г. Евпатория, Черноморское шоссе, 17: лит. «1А» административное здание - 130,7 кв. м, состоящее из помещений №1 коридор пл. 5.70кв.м., №2- помещение пл. 14,10 кв.м., №3 помещение пл. 18,30 кв.м., №4- гараж пл. 47,00 кв.м., №5 - кухня-столовая пл. 27,00 кв.м., №6 - санузел пл. 9,40 кв.м., №7 - помещение пл. 9,20, лит. «1 Б» - гараж — 27,1 кв. м, лит. «1 В» навес - 20, 47 кв. м, лит. «1Г» уборная — 1,96 кв. м, лит. «1Д» навес -100,28 кв. м, лит. «В» склад - 267,4 кв. м, лит. Г склад - 62,3 кв. м. Прекратить право общей долевой собственности за Шуляк В.В., на объект недвижимого имущества (имущественный комплекс), расположенный по адресу: Республика Крым, г. Евпатория, Черноморское шоссе, 17.

Определением суда от 01 августа 2019 года произведена замена ненадлежащих ответчиков Гаманец Татьяну Александровну, Гаманец Виталия Александровича на надлежащего Ханно Абдула. Привлечен к участию в деле в качестве соответчика Чернявский Виктор Кириллович. Привлечены в качестве третьих лиц Администрация г.Евпатории Республики Крым и Департамент имущественных и земельных отношений администрации Республики Крым. Исключены из числа ответчиков Гаманец Татьяна Александровна, Гаманец Виталий Александрович (л.д.129-130).

Определением суда от 23 сентября 2019 года произведена замена ненадлежащего ответчика Чернявского Виктора Кирилловича на надлежащих Ботенко Ирину Владимировну, Ботенко Ольгу Викторовну. Исключен из числа ответчиков Чернявский Виктор Кириллович (л.д.174-175).

Истец Шуляк В.В., в судебное заседание не явился, о дате, времени и месте судебного заседания извещен надлежащим образом, направил заявление о рассмотрении дела в его отсутствие, уточненные иски поддерживает, просит принять решение с учетом проведенной экспертизы.

Ответчики Воловской И.А., Ботенко И.В., Ботенко О.В., Ханно А.К., Калабеков А.С., в судебное заседание не явились, о дате, времени и месте судебного заседания извещены надлежащим образом, направили заявления о рассмотрении дела в их отсутствие, не возражают против удовлетворения требований Шуляк В.В.(л.д.168).

Третьи лица Администрация г. Евпатории и Департамент имущественных и земельных отношений администрации Республики Крым в судебное заседание не явились, о дате, времени и месте судебного заседания извещены надлежащим образом. Направили заявление о

рассмотрении дела в их отсутствие, и принять решение в соответствии с действующим законодательством.

Суд, изучив в порядке ст.181 ГПК РФ письменные материалы дела, установил юридически значимые обстоятельства, дал оценку всем собранным по делу доказательствам и пришел к выводу о возможности рассмотрения дела в отсутствие неявившихся лиц в порядке ст.167 ГПК РФ, а исковые требования Шуляк В.В. подлежащим удовлетворению по следующим основаниям.

Судья рассматривает настоящее дело по имеющимся в деле доказательствам в соответствии с ч.2 ст.150 ГПК РФ.

В силу ст.56 ГПК РФ каждая сторона должна доказать те обстоятельства, на которые она ссылается как на основании своих требований и возражений, если иное не предусмотрено федеральным законом.

В соответствии с п. 1 ст. 8 ГК РФ, гражданские права и обязанности возникают из оснований, предусмотренных законом и иными правовыми актами, а также из действий граждан и юридических лиц, которые хотя и не предусмотрены законом или такими актами, но в силу общих начал и смысла гражданского законодательства порождают гражданские права и обязанности.

В соответствии с этим гражданские права и обязанности возникают из договоров и иных сделок, предусмотренных законом, а также из договоров и иных сделок, хотя и не предусмотренных законом, но не противоречащих ему; вследствие событий, с которыми закон или иной правовой акт связывает наступление гражданско-правовых последствий вследствие иных действий граждан и юридических лиц.

В соответствии со ст. 12 ГК РФ, защита гражданских прав осуществляется путем признания права, иными способами, предусмотренными законом.

В силу ст.218 ГК РФ право собственности на новую вещь, изготовленную или созданную лицом для себя с соблюдением закона и иных правовых актов, приобретается этим лицом.

В силу ст. 2 Градостроительного кодекса Российской Федерации градостроительная деятельность должна осуществляться с соблюдением требований технических регламентов, безопасности территорий, инженерно-технических требований, с соблюдением требований охраны окружающей среды и экологической безопасности.

В соответствии с ч. ч. 1, 2 ст. 51 Градостроительного кодекса РФ реконструкция объектов капитального строительства осуществляется на основании разрешения на строительство, за исключением случаев, предусмотренных настоящей статьей. Разрешение на строительство представляет собой документ, подтверждающий соответствие проектной документации требованиям градостроительного плана земельного участка или проекту планировки территории и проекту межевания территории (в случае строительства, реконструкции линейных объектов) и дающий застройщику право осуществлять строительство, реконструкцию объектов капитального строительства, за исключением случаев, предусмотренных настоящим Кодексом. К заявлению о выдаче разрешения в обязательном порядке должны прилагаться правоустанавливающие документы на земельный участок, градостроительный план земельного участка, материалы проектной документации, а также иные предусмотренные ч. 7 ст. 51 Градостроительного кодекса Российской Федерации документы.

В силу п. 14 ст. 1 Градостроительного кодекса РФ реконструкцией является изменение параметров объекта капитального строительства, его частей (высоты, количества этажей, площади, объема), в том числе надстройка, перестройка, расширение объекта капитального строительства, а также замена и (или) восстановление несущих строительных конструкций объекта капитального строительства, за исключением замены отдельных элементов таких конструкций на аналогичные или иные улучшающие показатели таких конструкций элементы и (или) восстановления указанных элементов.

Судом установлено, что 14.09.2013года Шуляк Вадим Владимирович, приобрел право общей долевой собственности на 24/1000 доли объекта недвижимого имущества, расположенного по

адресу: РК, г. Евпатория, Черноморское шоссе 17, на основании Договора дарения от 14.09.2013 года, удостоверенный частным нотариусом Севастопольского городского нотариального округа Кузьменко Н.П. в реестре за № 3122, право по которому зарегистрировано в Государственном реестре вещных прав на недвижимое имущество 14.09.2013 года за номером записи о праве собственности 2497810 (л.д. 49-52).

Пунктом 2, выше указанного Договора дарения от 14.09.2013 года, в собственность и конкретное пользование Шуляк В.В., поступило лит. «В» помещения 1,2 общей площадью – 132,6 кв.м., лит. «Г» - помещение 1 общей площадью 62,3 кв.м., расположенное по адресу: РК, г. Евпатория, Черноморское шоссе 17, что составляет 24/1000 доли (л.д. 49).

22.12.2014 года Архитектурно-строительной инспекцией Республики Крым, зарегистрирована Декларация о готовности объекта к эксплуатации - реконструкция нежилого строения по адресу: Республика Крым, г. Евпатория, Черноморское шоссе, 17 (л.д. 11-17).

Учитывая сведения, содержащиеся в Декларации о готовности объекта к эксплуатации - реконструкция нежилого строения по адресу: Республика Крым, г. Евпатория, Черноморское шоссе 17, зарегистрированная 22.12.2014 года Архитектурно-строительной инспекцией Республики Крым (л.д. 11-17), истец изменил параметры объектов капитального строительства, а именно лит. «В» помещения 1,2 общей площадью – 132,6 кв.м., лит. «Г» - помещение 1 общей площадью 62,3 кв.м., в связи с их реконструкцией, с изменением параметров объекта капитального строительства, его частей (площади, объёма), в том числе пристройки и расширение объекта капитального строительства, возник новый объект, лит. "В, в, в1" - склад, общей площадью 267,40 кв.м., состоящий из помещений: № 1 - склад, пл. 66,30 кв.м., № 2 - склад, пл. 66,30 кв.м., № 3 - склад, пл. 71,40 кв.м., № 4 - склад, пл. 11,80 кв.м., № 5 - помещение, пл. 28,10 кв.м., № 6 - помещение, пл. 13,90 кв.м., № 7 - подсобное, пл. 7,30 кв.м., № 8 - санузел, пл. 2,30 кв.м., а также возвел объекты капитального строительства: лит. "А" - административное строение, общей площадью 130,70 кв.м., состоящее из помещений: № 1 - коридор, пл. 5,70 кв.м., № 2 - помещение, пл. 14,10 кв.м., № 3 - помещение, пл. 18,30 кв.м., № 4 - гараж, пл. 47,00 кв.м., № 5 - кухня-столовая, пл. 27,00 кв.м., № 6 - санузел, пл. 9,40 кв.м., № 7 - помещение, пл. 9,20 кв.м.; лит. "1Б" - гараж, площадью 27,10 кв.м.; лит. "Г" - склад, площадью 62,30 кв.м., состоящий из помещения № 1 - склад, пл. 62,30 кв.м., лит. "1Г" - уборная, площадью 1,96 кв.м.; навесы - лит. "1В", площадью 20,47 кв.м., и лит. "1Д", площадью 100,28 кв.м., находящееся по адресу: Республика Крым, г. Евпатория, Черноморское шоссе 17.

Земельный участок площадью 1610 кв.м., кадастровый номер 90:18:010154:122, категория земель - земли населенных пунктов, вид разрешенного использования - производственная деятельность (код 6.0), находящийся по адресу: Республика Крым, г. Евпатория, Черноморское шоссе 17, имеет статус "ранее учтенный" - предыдущий кадастровый номер: 0110900000:01:054:0024, дата внесения номера в государственный кадастр недвижимости - 13.08.2003 года.

Выше указанный земельный участок площадью 1609,51 кв.м., был передан Воловскому Владимиру Александровичу в долгосрочную аренду до 26.04.2027 года, для обслуживания производственных помещений, на основании Договора аренды земельного участка от 05.05.2003 года, зарегистрированный в Евпаторийском городском управлении земельных ресурсов, в Книге записей государственной регистрации договоров аренды земли от 13.08.2003 года за № 440 (л.д. 77-83).

01.03.2019 года между Воловским Владимиром Александровичем и Воловской Илоной Анатольевной, Шуляк Вадимом Владимировичем, заключен Договор переуступки права аренды земельного участка, находящегося в муниципальной собственности городского округа Евпатория Республики Крым, на земельный участок площадью 1610 кв.м., кадастровый номер 90:18:010154:122, категория земель - земли населенных пунктов, вид разрешенного использования - производственная деятельность (код 6.0), находящийся по адресу: Республика Крым, г. Евпатория, Черноморское шоссе, 17, право по которому зарегистрировано в Едином государственном реестре недвижимости 29.03.2019 года за номером государственной регистрации права 90:18:010154:122-90/090/2016-6 (л.д. 24-30;4-10).

Учитывая Справку о зарегистрированном праве собственности на недвижимое имущество инвентаризационным бюро под реестровым номером 92, по адресу: Республика Крым, г. Евпатория, Черноморское шоссе, 17, по состоянию на 31.12.2012 года, участниками долевой собственности, выше указанного объекта недвижимого имущества (л.д.18, 19), являются:

- 4/100 доли - ООО «Корделет-Крым», Договор купли-продажи бытовки для рабочих от 04.07.2002г. и акт приема-передачи имущества от 04.07.2002г;

- 100 доли - Селивоник Игорь Владимирович, Договор купли-продажи зарегистрирован на Таврической товарной бирже 08.09.2003г. с определением порядка пользования;

- 3/200 доли - Гаманец Татьяна Александровна Свидетельство о наследовании по закону выдано Евпаторийской нотконторой 25.07.2003г. по реестру № 1-517;

- 3/200 доли - Гаманец Виталий Александрович Свидетельство о наследовании по закону выдано Евпаторийской нотконторой 25.07.2003г. по реестру № 1-517;

- 9/100 доли - Калабеков Александр Сергеевич, Договор купли-продажи зарегистрирован на Таврической Товарной бирже 22.10.2004г;

-1/100 доли - Чернявский Виктор Кириллович Договор купли-продажи зарегистрирован на Межрегиональной Товарной бирже 27.10.2006г. по реестру №051462

- 19/1000 доли - Ботенко Ирина Владимировна, Свидетельства о приобретении имущества с публичных торгов выданы частным нотариусом Евпаторийского, нотокруга 16.07.2001г по реестру № 3750 и № 3748.

Согласно, сведений инвентарного дела БТИ, установлено, что в целом объект недвижимости, находящийся по адресу: РК, г. Евпатория, Черноморское шоссе, 17, состоит из:

Лит. «А»- склад общей площадью -660,5 м.кв., Лит. «Б»- склад -общей площадью -1274,0 м.кв., Лит. «В»; «В»: «В1»- склад -общей площадью -267,4 м.кв., Лит. «1В»- навес -площадь застройки -20,5м.кв., Лит. «1Б»- гараж -общей площадью -27,1 м.кв., Лит. «1Д»-навес- площадь застройки -100,3 м.кв., Лит. «1А»-административное корпус, общей площадью-130,7 м.кв., Лит. «Г»- склад -общей площадью -62,3 м.кв., Лит. «1Г»- уборная - площадь застройки -2,0м.кв., Лит. «Д», Лит. «Д1»- административный корпус -общей площадью -529,6 м.кв, с самовольной перепланировкой и 522,8м.кв. без самовольной перепланировки. Лит. «Ж»- навес -площадь застройки -355,1 м.кв., Лит. «З»- гараж -общей площадью -92,5 м.кв., Лит. «К»- мастерские - общей площадью -248,5 м.кв., Лит. «К»-навес -площадь застройки-9,6м.кв., Лит. «К1»-навес - площадь застройки-44,6м.кв., Лит. «И»- мастерские -общей площадью -95,3 м.кв., Лит. «Л»- ангар -общей площадью -413,2 м.кв., Лит. «Н»- весовая -общей площадью -240,0 м.кв., Лит. «Н»- навес -площадь застройки -88,3м.кв., Лит. «Р»; «Р1»- цех -общей площадью -256,6 м.кв., Лит. «С»- гараж-склад- общей площадью-299,6м.кв., Лит. «Т»- пилорама -общей площадью - 526,9 м.кв. Лит. «т»- склад -общей площадью -75,4 м.кв., Лит. «т1»- навес -площадь застройки- 243,00 м.кв., Лит. «М»- КПП -общей площадью -29,9м.кв., Лит. «У»- нежилое строение -общей площадью -223,00 м.кв., сооружения, мощение.

Согласно части ситуационного плана объекта недвижимости, находящиеся по адресу: Республика Крым, г. Евпатория, Черноморское шоссе 17, по состоянию на 20.11.2015 года, установлено, что в границах земельного участка площадью 1610 кв.м., кадастровый номер 90:18:010154:122, категория земель - земли населенных пунктов, вид разрешенного использования - производственная деятельность, расположены следующие объекты строительства:

- лит. "А" - административное строение, общей площадью 130,70 кв.м., площадью застройки 159,00 кв.м., высота 2,70 кв.м., объем - 429 куб.м.;

- лит. "1Б" - гараж, общей площадью 27,10 кв.м., площадью застройки 32,90 кв.м., высота 3,20 кв.м., объем - 105 куб.м.;

- лит. "В" - склад, общей площадью 267,40 кв.м., площадью застройки 162,90 кв.м., высота 4,30 кв.м., объем - 700 куб.м.;

- лит. "в" - пристройка, площадью застройки 94,10 кв.м., высота 2,60 кв.м., объем - 245 куб.м.;

- лит. "в1" - пристройка, площадью застройки 64,70 кв.м., высота 3,65 кв.м., объем - 236 куб.м.;

- лит. "Г" - склад, общей площадью 62,30 кв.м., площадью застройки 79,70 кв.м., высота 4,30 кв.м., объем - 343 куб.м.;

- лит. "1В" - навес, площадью застройки 20,47 кв.м., высота 3,10 кв.м.;

- лит. "1Д" - навес, площадью застройки 100,28 кв.м., высота 2,40 кв.м.;

- лит. "1Г" - уборная, площадью застройки 1,96 кв.м., высота 2,15 кв.м.;

-лит. "У"- нежилое строение, общей площадью 223кв.м., площадью застройки 145,40кв.м., высота 3,50 кв.м., объем - 509 куб.м.; 2-й этаж - площадью застройки 134,00 кв.м., высота 3,25 кв.м., объем - 436 куб.м.; лит. "у" - пристройка, площадью застройки 3,40кв.м., высота 2,00 кв.м., объем - 7 куб.м.

Согласно Экспликации к поэтажному плану строений, установлено, что объекты недвижимости состоят из следующих помещений:

- лит. "А" - административное строение, общей площадью 130,70 кв.м., состоит из следующих помещений: № 1 - коридор, пл. 5,70 кв.м., № 2 - помещение, пл. 14,10 кв.м., № 3 - помещение, пл. 18,30 кв.м., № 4 - гараж, пл. 47,00 кв.м., № 5 - кухня-столовая, пл. 27,00 кв.м., № 6 - санузел, пл. 9,40 кв.м., № 7 - помещение, пл. 9,20 кв.м.;

- лит. "1Б" - гараж, общей площадью 27,10 кв.м., состоит из помещения - № 1 - гараж, пл. 27,10 кв.м.;

- лит. "В, в, в1" - склад, общей площадью 267,40 кв.м., состоит из следующих помещений: № 1 - склад, пл. 66,30 кв.м., № 2 - склад, пл. 66,30 кв.м., № 3 - склад, пл. 71,40 кв.м., № 4 - склад, пл. 11,80 кв.м., № 5 - помещение, пл. 28,10 кв.м., № 6 - помещение, пл. 13,90 кв.м., № 7 - подсобное, пл. 7,30 кв.м., № 8 - санузел, пл. 2,30 кв.м.;

- лит. "Г" - склад, общей площадью 62,30 кв.м., состоит из помещения № 1 - склад, пл. 62,30 кв.м.

Согласно, сведений, Государственного кадастра недвижимости, размещенные на официальном сайте органа регистрации прав в информационно-телекоммуникационной сети "Интернет" (<https://pkk5.rosreestr.ru>), установлено, что границы земельного участка площадью 1610 кв.м., кадастровый номер 90:18:010154:122, категория земель - земли населенных пунктов, вид разрешенного использования - производственная деятельность, находящийся по адресу: Республика Крым, г. Евпатория, Черноморское шоссе, 17, установлены в соответствии с требованиями земельного законодательства.

Учитывая сведения, размещенные на официальном сайте Федеральной государственной информационной системы территориального планирования в информационно-телекоммуникационной сети "Интернет" (<https://fgistp.economy.gov.ru>), было установлено, что объекты, находящиеся по адресу: Черноморское шоссе, 17 в г. Евпатория Республики Крым, расположены в границах Производственная и коммунально-складская зона (П-1) (гл. 8), согласно "Правил землепользования и застройки муниципального образования городской округ Евпатория Республики Крым", утвержденные решением Евпаторийского городского совета от 22.02.2019 года за № 1-86/2.

По декларации о готовности объект лит. «В», а также лит. «1А» «1Б» 1В», «1Г», «1Д» вновь созданы и поименованы в целом как единица, по факту на праве собственности истцу принадлежит 24/1000 долей, в результате, из-за возникшей коллизии он лишен возможности зарегистрировать право собственности на реконструированный объект в новых границах, и вновь созданные объекты.

Согласно информации размещенной на официальном сайте Службы государственного строительного надзора Республики Крым в Едином реестре прекративших действие на территории Республики Крым уведомлений и деклараций о начале выполнения подготовленных и строительных работ, деклараций о готовности объектов к эксплуатации, разрешений на выполнение строительных работ, сертификатов готовности объектов к эксплуатации к эксплуатации, регистрация и выдача которых осуществляется Государственной архитектурно строительной инспекцией Украины и ее территориальным органом Инспекцией

государственного архитектурно строительного контроля в Автономной Республики Крым, сведения о Декларации, о готовности объекта к эксплуатации, реконструкция нежилого строения по адресу: РК, г.Евпатория, Черноморское шоссе 17 отсутствует.

Истцом предоставлен договор подряда №03\03-20\1 от 03.03.2020 года по разработке проекта автоматической системы пожарной сигнализации, системы оповещения о пожаре и управления эвакуацией людей в складских помещениях.

В соответствии со ст. 209 ГК РФ собственник вправе по своему усмотрению совершать в отношении принадлежащего ему имущества любые действия, не противоречащие закону и иным правовым актам и не нарушающие права и охраняемые законом интересы других лиц.

Согласно положениям ст. 1, 2, 8, 9, 30, 36, 47, 48, 55 Градостроительного кодекса Российской Федерации при строительстве или реконструкции объекта недвижимости требуются, помимо наличия права на земельный участок, доказательства осуществления строительства на основе документов территориального планирования и правил землепользования и застройки, а также осуществления градостроительной деятельности с соблюдением требований безопасности территорий, инженерно-технических требований, требований гражданской обороны, обеспечением предупреждения чрезвычайных ситуаций природного и техногенного характера, осуществления градостроительной деятельности с соблюдением требований охраны окружающей среды и экологической безопасности, при наличии в установленном порядке составленной проектной документации, разрешения на ввод объекта недвижимости в эксплуатацию, подтверждающих осуществление застройки с соблюдением градостроительных и строительных норм и правил, норм и правил о безопасности.

Согласно ст. 46 Конституции РФ каждый имеет право на судебную защиту.

В соответствии с ч. 2 ст. 35 Конституции Российской Федерации каждый вправе иметь имущество в собственности, владеть, пользоваться и распоряжаться им как единолично, так и совместно с другими лицами.

В соответствии со ст. 244 Гражданского кодекса Российской Федерации имущество, находящееся в собственности двух или нескольких лиц, принадлежит им на праве общей собственности.

В силу пунктов 2 и 3 указанной статьи имущество может находиться в общей собственности с определением доли каждого из собственников в праве собственности (долевая собственность) или без определения таких долей (совместная собственность). При этом общая собственность на имущество является долевой, за исключением случаев, когда законом предусмотрено образование совместной собственности на это имущество.

В соответствии со ст. 288 ГК РФ собственник жилого помещения осуществляет права владения, пользования, распоряжения принадлежащим ему жилым помещениям в соответствии с его назначением.

Согласно статье 246 Гражданского кодекса Российской Федерации распоряжение имуществом, находящимся в долевой собственности, осуществляется по соглашению всех ее участников. Участник долевой собственности вправе по своему усмотрению продать, подарить, завещать, отдать в залог свою долю либо распорядиться ею иным образом с соблюдением при ее возмездном отчуждении правил, предусмотренных статьей 250 настоящего Кодекса.

По правилам ст. 247 ГК РФ владение и пользование имуществом, находящимся в долевой собственности, осуществляются по соглашению всех ее участников, а при недостижении согласия - в порядке, устанавливаемом судом. Участник долевой собственности имеет право на предоставление в его владение и пользование части общего имущества, соразмерной его доле, а при невозможности этого вправе требовать от других участников, владеющих и пользующихся имуществом, приходящимся на его долю, соответствующей компенсации.

Согласно разъяснениям, содержащимся в п. 35 Постановления Пленума Верховного Суда Российской Федерации от 01.07.1996 N 6 «О некоторых вопросах, связанных с применением части первой Гражданского кодекса Российской Федерации», в соответствии с п. 3 ст. 252 Гражданского кодекса Российской Федерации суд вправе отказать в иске участнику

долевой собственности о выделе его доли в натуре, если выдел невозможен без несоразмерного ущерба имуществу, находящемуся в общей собственности. Под таким ущербом следует понимать невозможность использования имущества по целевому назначению, существенное ухудшение его технического состояния либо снижение материальной или художественной ценности, неудобство в пользовании и т.п.

Определением Евпаторийского городского суда от 07 ноября 2019 года по делу назначена и проведена строительно-техническая экспертиза.

Согласно заключению судебной экспертизы выполненной ООО "Экспертно-консалтинговая организация "Эталон" № 199/19 от 18.12.2019г. следует, что учитывая сведения содержащиеся в Декларации о готовности объекта к эксплуатации - реконструкция нежилого строения по адресу: РК, г. Евпатория, Черноморское шоссе, 17, зарегистрированная 22.12.2014 года Архитектурно-строительной инспекцией Республики Крым (л.д. 11-17), эксперт установил изменение параметров объектов капитального строительства лит. «В» помещения 1,2 общей площадью – 132,6 кв.м., лит. «Г» - помещение 1 общей площадью 62,3 кв.м., в связи с их реконструкцией, с изменением параметров объекта капитального строительства, его частей (площади, объёма), в том числе пристройка и расширение объекта капитального строительства, в результате которой возник новый объект, лит. "В, в, в1" - склад, общей площадью 267,40 кв.м., состоит из следующих помещений: № 1 - склад, пл. 66,30 кв.м., № 2 - склад, пл. 66,30 кв.м., № 3 - склад, пл. 71,40 кв.м., № 4 - склад, пл. 11,80 кв.м., № 5 - помещение, пл. 28,10 кв.м., № 6 - помещение, пл. 13,90 кв.м., № 7 - подсобное, пл. 7,30 кв.м., № 8 - санузел, пл. 2,30 кв.м., а также возведение объектов капитального строительства: лит. "А" - административное строение, общей площадью 130,70 кв.м., состоит из следующих помещений: № 1 - коридор, пл. 5,70 кв.м., № 2 - помещение, пл. 14,10 кв.м., № 3 - помещение, пл. 18,30 кв.м., № 4 - гараж, пл. 47,00 кв.м., № 5 - кухня-столовая, пл. 27,00 кв.м., № 6 - санузел, пл. 9,40 кв.м., № 7 - помещение, пл. 9,20 кв.м.; лит. "1Б" - гараж, общей площадью 27,10 кв.м., состоит из помещения - № 1 - гараж, пл. 27,10 кв.м.; лит. "Г" - склад, общей площадью 62,30 кв.м., состоит из помещения № 1 - склад, пл. 62,30 кв.м., лит. "1Г" - уборная, площадью застройки 1,96 кв.м., высота 2,15 кв.м.; и навесов - лит. "1В", площадью застройки 20,47 кв.м., высота 3,10 кв.м.; лит. "1Д", площадью застройки 100,28 кв.м., высота 2,40 кв.м., находящиеся по адресу: Республика Крым, г. Евпатория, Черноморское шоссе 17.

Проведенные строительные работы в исследуемых нежилых зданиях, находящиеся по адресу: Республика Крым, г.Евпатория, Черноморское шоссе 17, соответствует градостроительным, санитарным, архитектурным нормативным требованиям, предъявляемые к нежилым зданиям (см. стр. 35 в "исследовательской части").

Выполненные работы по изменению параметров объектов капитального строительства, расположенные по адресу: г. Евпатория, Черноморское шоссе 17, с технической точки зрения, права третьих лиц не нарушают, категория технического состояния, определяется как, работоспособное, следовательно, угроза жизни и здоровью граждан отсутствует, обеспечивается безопасное пребывание в таких зданиях.

Выполненные строительные работы исследуемых зданий, не повлекли за собой изменения несущей способности основных строительных конструкций объекта строительства, не оказали влияния на их эксплуатационную пригодность, условия эксплуатации не ухудшилось.

Фактическое месторасположение объектов капитального строительства, находящиеся по адресу: РК, г. Евпатория, Черноморское шоссе 17, соответствует функциональному зонированию территории и предельным размерам земельных участков и параметрам разрешённого строительства, реконструкции объектов капитального строительства.

Нежилые здания лит. «1А» административное здание — 130,7 кв.м., лит. «1Б» - гараж - 27,1 кв.м., лит. «1В» - навес 20,47 кв.м., лит. «1Г» уборная - 1,96 кв.м., лит. «1Д» навес -100,28 кв.м., лит. «В» склад - 267,4 кв.м., расположенное по адресу: г. Евпатория, Черноморское шоссе 17, после реконструкции, расположены в межевых границах земельного участка площадью 1610 кв.м., кадастровый номер 90:18:010154:122, категория земель - земли населенных пунктов, вид

разрешенного использования - производственная деятельность (код 6.0), находящийся по адресу: Республика Крым, г. Евпатория, Черноморское шоссе, 17.

С технической стороны выделить 24/1000 доли, в праве общей долевой собственности на объекты недвижимого имущества, находящиеся по адресу: Республика Крым, г. Евпатория, Черноморское шоссе, 17, принадлежащие Шуляк В.В., в соответствии с приобретенным имуществом, и декларацией о готовности объекта к эксплуатации от 22.12.2014 года, возможно (см. стр.52 в "исследовательской части").

В случае выдела 24/1000 доли объекта недвижимого имущества, находящийся по адресу: Республика Крым, г. Евпатория, Черноморское шоссе, 17, эксперт определил тип объектов недвижимости, образованные в результате такого выдела:

- нежилое здание лит. «А», площадью 130,70 кв.м., тип объекта жилой недвижимости - здание; назначение объекта недвижимости - нежилое; наименование объекта недвижимости - административное здание.

- нежилое здание лит. «В, в, в1», площадью 267,40 кв.м., тип объекта жилой недвижимости - здание; назначение объекта недвижимости - нежилое; наименование объекта недвижимости - склад.

- нежилое здание лит. «Г», площадью 62,30 кв.м., тип объекта жилой недвижимости - здание; назначение объекта недвижимости - нежилое; наименование объекта недвижимости - склад.

- нежилое здание лит. «1Б», площадью 27,10 кв.м., тип объекта жилой недвижимости - здание; назначение объекта недвижимости - нежилое; наименование объекта недвижимости - гараж.

- нежилое здание лит. «1Г», площадью 1,96 кв.м., тип объекта жилой недвижимости - здание; назначение объекта недвижимости - нежилое; наименование объекта недвижимости - уборная.

Оценив заключение эксперта в совокупности с другими доказательствами по делу, в том числе, техническими документами в отношении строений, расположенных по адресу: Черноморское шоссе 17 в г. Евпатория, суд приходит к выводу о том, что оснований ставить под сомнение достоверность заключения судебной экспертизы не имеется, поскольку заключение подготовлено компетентным специалистом в соответствующей области знаний, в соответствии с требованиями действующих норм и правил, при даче заключения приняты во внимание имеющиеся в материалах дела документы, проведенный экспертный анализ основан на специальной литературе, даны ответы на все поставленные судом вопросы, выводы эксперта отражены достаточно ясно и полно с учетом тех вопросов, которые поставлены в определении суда, экспертное заключение по своему содержанию полностью соответствует нормам ГПК РФ, предъявляемым к заключению экспертов, эксперт был предупрежден судом об уголовной ответственности по ст. 307 УК РФ. Оснований сомневаться в объективности и беспристрастности эксперта не имеется.

Согласно ст. 56 ГПК РФ каждая сторона должна доказать те обстоятельства, на которые она ссылается как на основания своих требований и возражений, если иное не предусмотрено федеральным законом.

В силу ч. 2 ст. 195 ГПК РФ суд основывает решение только на тех доказательствах, которые были исследованы в судебном заседании.

Согласно п. 6 постановления Пленума Верховного Суда Российской Федерации от 10 июня 1980 года № 4 «О некоторых вопросах практики рассмотрения судами споров, возникающих между участниками общей собственности на жилой дом», выдел участнику общей собственности принадлежащей ему доли означает передачу в собственность истцу определенной изолированной части жилого дома и построек хозяйственного назначения, соответствующей его доли, а также утрату им права на эту долю в общем имуществе.

В соответствии со ст. 252 ГК РФ, участник долевой собственности вправе требовать выдела своей доли из общего имущества. При недостижении участниками долевой собственности соглашения о способе и условиях раздела общего имущества или выдела доли одного из них участник долевой собственности вправе в судебном порядке требовать выдела в натуре своей доли из общего имущества. Если выдел доли в натуре не допускается законом или невозможен без несоразмерного ущерба имуществу, находящемуся в общей собственности, выделяющийся

собственник имеет право на выплату ему стоимости его доли другими участниками долевой собственности.

Из содержания положений данной статьи следует, что разделом имущества, находящегося в долевой собственности, является переход частей данного имущества в собственность каждого из собственников пропорционально их долям в праве общей собственности и прекращение общей долевой собственности на это имущество.

Выделом доли из общего имущества является переход части этого имущества в собственность участника общей собственности пропорционально его доле в праве общей собственности и прекращение для этого лица права на долю в общем имуществе.

В соответствии со ст. 2 ГПК РФ задачами гражданского судопроизводства являются правильное и своевременное рассмотрение и разрешение гражданских дел в целях защиты нарушенных или оспариваемых прав, свобод и законных интересов граждан.

Согласно ч. 3 ст. 196 ГПК РФ суд принимает решение только по заявленным истцом требованиям. Суд может выйти за пределы заявленных требований в случаях, предусмотренных федеральным законом.

В силу ст. 39 ГПК РФ основание и предмет иска определяет истец. Суд не обладает правом без согласия истца изменять основания или предмет исковых требований, заявленных истцом.

В п. 5 Постановления Пленума Верховного Суда РФ от 19 декабря 2003 г. N 23 "О судебном решении" обращено внимание судов на то, что заявленные требования рассматриваются и разрешаются по основаниям, указанным истцом, а также по обстоятельствам, вынесенным судом на обсуждение в соответствии с ч. 2 ст. 56 ГПК РФ.

Из материалов дела усматривается, что сторонами по делу не заявлялись требования о выплате компенсации участникам, владеющими и пользующимися имуществом, приходящимся на их доли.

Анализируя указанные положения закона, суд находит, что право требования от других участников, владеющих и пользующихся имуществом, приходящимся на его долю, компенсации, является правом самого собственника, из чего следует, что просьба о выплате компенсации должна быть изложена в качестве исковых требований.

Согласно разъяснениям, изложенным в п. 37 Постановления Пленума Верховного Суда РФ № 6, Пленума ВАС РФ № 8 от 01 июля 1996г. «О некоторых вопросах, связанных с применением части первой Гражданского кодекса Российской Федерации», при определении подлежащей выделу доли из общего имущества сторон, суд в каждом конкретном случае учитывает фактически сложившийся порядок пользования имуществом, который может точно не соответствовать долям в праве общей собственности, нуждаемость каждого собственника в этом имуществе и реальную возможность совместного пользования.

Судом не производится выплата денежной компенсации, поскольку в рамках рассмотрения спора стороны не заявляли требования по компенсации за отклонение от идеальной доли.

Соответственно с выделением долей суд прекращает право общей долевой собственности на выделенное имущество.

Заключение специалиста не находится в противоречии с другими доказательствами по делу, в частности с техническими документами, подтверждающими состояние конструкций нежилых зданий в административном здании. Представленные суду доказательства в своей совокупности подтверждают, что произведенная реконструкция нежилых зданий не нарушает строительных норм и правил, требований закона, права и законные интересы граждан, не создает угрозу жизни и здоровья граждан, поэтому нежилые здания в реконструированном состоянии можно сохранить.

Собственники земельного участка не высказали возражений против сохранения нежилого помещения в реконструированном состоянии.

Таким образом, анализируя вышеизложенное, исследовав обстоятельства дела, проверив их доказательствами, суд пришел к выводу, что существует техническая возможность выдела 24/1000 доли, принадлежащей Шуляк В.В. на праве собственности из состава долевой собственности на объекты недвижимого имущества расположенного по адресу: г. Евпатории,

Черноморское шоссе, 17.

Учитывая, что назначение объекта при реконструкции не изменилось, что он соответствует виду разрешенного использования земельного участка, полностью находится в пределах границ участка, конструктивные элементы строения не подвержены разрушению в результате произведенной реконструкции, должным образом выполняют свои функции и не грозят обрушением, причинением вреда жизни и здоровью граждан, произведенная реконструкция соответствует строительным нормам и правилам, собственники рядом расположенных не имеют возражений, помещение можно сохранить в реконструированном виде.

В данном случае права и интересы других совладельцев данного имущества, нарушены не будут.

При подаче иска истцом оплачена государственная пошлина в сумме 19 000 рублей, которая по его заявлению, относится за его счет.

Руководствуясь ст.ст. 12, 167, 194-199 ГПК РФ, суд

#### РЕШИЛ:

Исковые требования Шуляк Вадима Владимировича к Воловской Илоне Анатольевне, Ботенко Ирине Владимировне, Ботенко Ольге Викторовне, Ханно Абдуле, Калабекову Александру Сергеевичу, третьи лица Администрация г.Евпатории Республики Крым, Департамент имущественных и земельных отношений администрации Республики Крым о выделе доли в натуре, признании права собственности на нежилое строение, прекращении общей долевой собственности- удовлетворить.

Сохранить в реконструированном состоянии объекты капитального строительства – нежилые здания: лит. "1А" - административное строение, общей площадью 130,70 кв.м., состоящее из следующих помещений: № 1 - коридор, пл. 5,70 кв.м., № 2 - помещение, пл. 14,10 кв.м., № 3 - помещение, пл. 18,30 кв.м., № 4 - гараж, пл. 47,00 кв.м., № 5 - кухня-столовая, пл. 27,00 кв.м., № 6 - санузел, пл. 9,40 кв.м., № 7 - помещение, пл. 9,20 кв.м.; лит. "1Б" - гараж, общей площадью 27,10 кв.м., состоящий из помещения - № 1 - гараж, пл. 27,10 кв.м.; лит. "Г" - склад, общей площадью 62,30 кв.м., состоящий из помещения № 1 - склад, пл. 62,30 кв.м.,

лит. "1Г" - уборная, площадью 1,96 кв.м.; навесы: лит. "1В", площадью 20,47 кв.м., и лит. "1Д", площадью 100,28 кв.м.;

лит. "В, в, в1" - склад, общей площадью 267,40 кв.м., состоящий из следующих помещений: № 1 - склад, пл. 66,30 кв.м., № 2 - склад, пл. 66,30 кв.м., № 3 - склад, пл. 71,40 кв.м., № 4 - склад, пл. 11,80 кв.м., № 5 - помещение, пл. 28,10 кв.м., № 6 - помещение, пл. 13,90 кв.м., № 7 - подсобное, пл. 7,30 кв.м., № 8 - санузел, пл. 2,30 кв.м., находящееся по адресу: Республика Крым, г. Евпатория, Черноморское шоссе 17.

Выделить 24/1000 доли, в праве общей долевой собственности на объект недвижимого имущества, находящийся по адресу: Республика Крым, г. Евпатория, Черноморское шоссе, 17, принадлежащий Шуляк В.В., следующие нежилые здания:

- лит. "А" - административное строение, общей площадью 130,70 кв.м., состоящее из следующих помещений: № 1 - коридор, пл. 5,70 кв.м., № 2 - помещение, пл. 14,10 кв.м., № 3 - помещение, пл. 18,30 кв.м., № 4 - гараж, пл. 47,00 кв.м., № 5 - кухня-столовая, пл. 27,00 кв.м., № 6 - санузел, пл. 9,40 кв.м., № 7 - помещение, пл. 9,20 кв.м.;

- лит. "В, в, в1" - склад, общей площадью 267,40 кв.м., состоящий из следующих помещений: № 1 - склад, пл. 66,30 кв.м., № 2 - склад, пл. 66,30 кв.м., № 3 - склад, пл. 71,40 кв.м., № 4 - склад, пл. 11,80 кв.м., № 5 - помещение, пл. 28,10 кв.м., № 6 - помещение, пл. 13,90 кв.м., № 7 - подсобное, пл. 7,30 кв.м., № 8 - санузел, пл. 2,30 кв.м.;

- лит. "Г" - склад, общей площадью 62,30 кв.м.;

- лит. "1Б" - гараж, общей площадью 27,10 кв.м.;

- лит. "1Г" - уборная, площадью застройки 1,96 кв.м., высота 2,15 кв.м.;

- лит. "1В" - навес, площадью застройки 20,47 кв.м., высота 3,10 кв.м.;

- лит. "1Д" - навес, площадью застройки 100,28 кв.м., высота 2,40 кв.м.;

Признать за Шуляк Вадимом Владимировичем право собственности на нежилые здания

Евпаторийский городской суд  
Республики Крым  
скреплено печатью  
ФИО Александрова С.В. 02



находящиеся по адресу: Республика Крым, г. Евпатория, Черноморское шоссе, 17:

- нежилое здание лит. «А», площадью 130,70 кв.м., тип объекта жилой недвижимости - здание; назначение объекта недвижимости - нежилое; наименование объекта недвижимости - административное здание;
- нежилое здание лит. «В, в, в1», площадью 267,40 кв.м., тип объекта жилой недвижимости - здание; назначение объекта недвижимости - нежилое; наименование объекта недвижимости - склад;
- нежилое здание лит. «Г», площадью 62,30 кв.м., тип объекта жилой недвижимости - здание; назначение объекта недвижимости - нежилое; наименование объекта недвижимости - склад;
- нежилое здание лит. «1Б», площадью 27,10 кв.м., тип объекта жилой недвижимости - здание; назначение объекта недвижимости - нежилое; наименование объекта недвижимости - гараж;
- нежилое здание лит. «1Г», площадью 1,96 кв.м., тип объекта жилой недвижимости - здание; назначение объекта недвижимости - нежилое; наименование объекта недвижимости - уборная.

- лит. "1В" - навес, площадью застройки 20,47 кв.м., высота 3,10 кв.м.;
- лит. "1Д" - навес, площадью застройки 100,28 кв.м., высота 2,40 кв.м.

Прекратить за Шуляк Вадимом Владимировичем право общей долевой собственности на объект недвижимого имущества, находящийся по адресу: Республика Крым, г. Евпатория, Черноморское шоссе, 17.

Решение может быть обжаловано в Верховный Суд Республики Крым в течение месяца со дня принятия судом решения в окончательной форме, путем подачи апелляционной жалобы через Евпаторийский городской суд Республики Крым.

Судья

подпись

Г.Б. Лобанова

Решение в окончательной форме принято 18 марта 2020 года



Наименование	МОЦ г. Евпатория		
Фактический адрес	ул. Советская, 5В		
Создан электронный образ документа			
Ф.И.О.	Венгер А.А.	Подпись	
Дата	26.07.2024		

Вид объекта	Земельный участок
Кадастровый номер	90:18:010154:122

**Сведения об основных характеристиках объекта**

Номер кадастрового квартала	90:18:010154
Дата присвоения кадастрового номера	17.07.2015
Ранее присвоенный государственный учетный номер	Вид номера: Иной номер, Номер: 0110900000:01:054:0024, Организация, присвоившая номер: Данные отсутствуют, Дата присвоения: Данные отсутствуют
Адрес (местоположение)	Республика Крым, г Евпатория, Черноморское шоссе, 17
Площадь, м <sup>2</sup>	1610, Уточненная площадь, погрешность 14.0
Категория земель, к которой отнесен земельный участок	Земли населенных пунктов
Кадастровая стоимость, руб	1592276.45
Кадастровые номера объектов недвижимости, из которых образован объект недвижимости	Данные отсутствуют
Виды разрешенного использования	склад, целлюлозно-бумажная промышленность
Статус записи об объекте недвижимости	Сведения об объекте недвижимости имеют статус "актуальные, ранее учтенные"
Кадастровые номера расположенных в границах земельного участка объектов недвижимости	90:18:010154:4152 90:18:010154:3098 90:18:010154:2566 90:18:010154:2567 90:18:010154:3096 90:18:010154:3097 90:18:010154:3099 90:18:010154:4151



ДОКУМЕНТ ПОДПИСАН  
ЭЛЕКТРОННОЙ  
ПОДПИСЬЮ

Сертификат: b38d5834cb90e88a634901cf13444cfc  
Владелец: Росреестр  
Действителен: с 05.06.2024 по 29.08.2025



ДОКУМЕНТ ПОДПИСАН  
ЭЛЕКТРОННОЙ  
ПОДПИСЬЮ

Сертификат: 7c4737136811dcd520f0b1eaf40e645f  
Владелец: Минцифры России  
Действителен: с 12.03.2025 по 05.06.2026

Вид объекта	Земельный участок
Кадастровый номер	90:18:010154:122
	90:18:010154:2564
Сведения о кадастровом инженерере	Дергачева Марина Владиславовна
Сведения о наличии земельного спора о местоположении границ земельных участков	Данные отсутствуют
Сведения о невозможности государственной регистрации перехода, прекращения, ограничения права на земельный участок из земель сельскохозяйственного назначения	Данные отсутствуют
Особые отметки	Данные отсутствуют
Получатель выписки	ШУЛЯК ВАДИМ ВЛАДИМИРОВИЧ



ДОКУМЕНТ ПОДПИСАН  
ЭЛЕКТРОННОЙ  
ПОДПИСЬЮ

Сертификат: b38d5834cb90e88a634901cf13444cfc  
Владелец: Росреестр  
Действителен: с 05.06.2024 по 29.08.2025



ДОКУМЕНТ ПОДПИСАН  
ЭЛЕКТРОННОЙ  
ПОДПИСЬЮ

Сертификат: 7c4737136811dcd520f0b1eaf40e645f  
Владелец: Минцифры России  
Действителен: с 12.03.2025 по 05.06.2026

Вид объекта	Земельный участок
Кадастровый номер	90:18:010154:122

**Сведения о зарегистрированных правах, ограничениях прав или обременениях**

1.1	Правообладатель (правообладатели)	Шуляк Вадим Владимирович, 25.02.1979 Паспорт гражданина Российской Федерации серия: 0923, номер: 625423, выдан: УМВД России 14.05.2024
	Вид, номер, дата и время государственной регистрации права	Собственность, 90:18:010154:122-91/052/2024-16, 12.08.2024
	Основание государственной регистрации	Договор купли-продажи муниципального земельного участка, № 19/2024-К/П-ЗУ, выдан 04.06.2024
	Дата, номер и основание государственной регистрации перехода (прекращения) права	Право на недвижимость действующее
	Сведения об осуществлении государственной регистрации сделки, права без необходимого в силу закона согласия третьего лица, органа	Данные отсутствуют
	Заявленные в судебном порядке права требования	Данные отсутствуют
	Сведения о возражении в отношении зарегистрированного права	Данные отсутствуют
	Сведения о невозможности государственной регистрации без личного участия правообладателя или его законного представителя	Данные отсутствуют



ДОКУМЕНТ ПОДПИСАН  
ЭЛЕКТРОННОЙ  
ПОДПИСЬЮ

Сертификат: b38d5834cb90e88a634901cf13444cfc  
Владелец: Росреестр  
Действителен: с 05.06.2024 по 29.08.2025



ДОКУМЕНТ ПОДПИСАН  
ЭЛЕКТРОННОЙ  
ПОДПИСЬЮ

Сертификат: 7c4737136811dcd520f0b1eaf40e645f  
Владелец: Минцифры России  
Действителен: с 12.03.2025 по 05.06.2026

Вид объекта	Земельный участок	
Кадастровый номер	90:18:010154:122	
1.2	Правообладатель (правообладатели)	Муниципальное образование городской округ Евпатория Республика Крым
	Вид, номер, дата и время государственной регистрации права	Собственность, 90:18:010154:122-90/090/2017-1, 08.11.2017
	Основание государственной регистрации	Данные отсутствуют
	Дата, номер и основание государственной регистрации перехода (прекращения) права	12.08.2024, 90:18:010154:122-91/052/2024-15
	Сведения об осуществлении государственной регистрации сделки, права без необходимого в силу закона согласия третьего лица, органа	Данные отсутствуют
	Заявленные в судебном порядке права требования	Данные отсутствуют
	Сведения о возражении в отношении зарегистрированного права	Данные отсутствуют
	Сведения о невозможности государственной регистрации без личного участия правообладателя или его законного представителя	Данные отсутствуют
Ограничение прав и обременение объекта недвижимости	Не зарегистрировано	

Сведения из Росреестра, предоставленные из ЕГРН для формирования документа, заверены электронной подписью Росреестра. Сам документ заверен электронной подписью Минцифры. Пересылайте документ только с файлом подписи Минцифры в формате sig. Иначе он потеряет юридическую силу

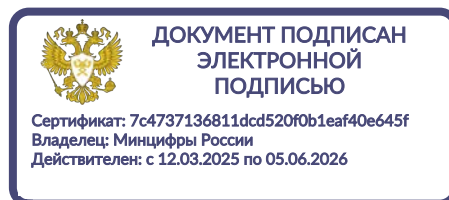
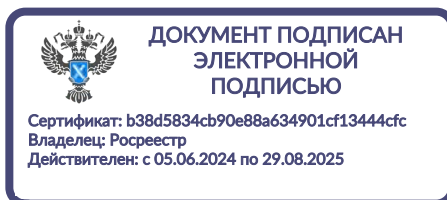

ПРИЛОЖЕНИЕ Б

**Копии договоров и технические условия  
ресурсоснабжающих организаций.**

Инв.№ подл.	Подпись и дата	Взам.инв.№

Изм.	К.-во	Лист	№док	Подпись	Дата

37.1-04-26 - ПЗ

## ДОГОВОР ЭНЕРГОСНАБЖЕНИЯ

№ 2572

«19» МАЙ 2015 года

г. Евпатория

(место заключения договора)

**ГОСУДАРСТВЕННОЕ УНИТАРНОЕ ПРЕДПРИЯТИЕ РЕСПУБЛИКИ КРЫМ «КРЫМЭНЕРГО»**, именуемое в дальнейшем «Гарантирующий поставщик» (далее-ГП), в лице заместителя начальника по техническому обеспечению продаж Евпаторийского РЭС ГУП РК «Крымэнерго» Кострыкина Олега Владимировича, действующего на основании Доверенности № 143-Д от 01.04.2015г., с одной стороны, и **Индивидуальный предприниматель Шуляк Вадим Владимирович**, именуемый в дальнейшем - «Потребитель», действующий на основании Свидетельства о государственной регистрации серия 34 №004246317 от 09.12.2014г., с другой стороны, при совместном упоминании именуемые в дальнейшем- «Стороны», заключили настоящий договор энергоснабжения (далее- Договор) о нижеследующем:

### 1. Общие положения:

1.1. Стороны договорились понимать используемые в Договоре термины в следующем значении:

**Акт разграничения балансовой принадлежности электросетей** - документ, составленный в процессе технологического присоединения энергопринимающих устройств (энергетических установок) юридических и физических лиц, в том числе индивидуальных предпринимателей, к электрическим сетям (далее - энергопринимающие устройства), определяющий границы балансовой принадлежности.

**Акт разграничения эксплуатационной ответственности сторон** - документ, составленный сетевой организацией и потребителем электрической энергии в процессе технологического присоединения энергопринимающих устройств, определяющий границы ответственности сторон за эксплуатацию соответствующих энергопринимающих устройств и объектов электросетевого хозяйства.

**Автоматизированная информационно-измерительная система коммерческого учёта электроэнергии (далее – АИИ СКУЭ)** — совокупность аппаратных и программных средств, обеспечивающих дистанционный сбор, хранение и обработку данных об энергетических потоках в электросетях.

**Бездоговорное потребление электрической энергии** – самовольное подключение энергопринимающих устройств к объектам электросетевого хозяйства и (или) потребление электрической энергии в отсутствие заключенного в установленном порядке договора, обеспечивающего продажу электрической энергии (мощности) на розничных рынках, кроме случаев потребления электрической энергии в отсутствие такого договора в течение 2 месяцев с даты, установленной для принятия гарантирующим поставщиком на обслуживание потребителей.

**Безучетное потребление электрической энергии (мощности)** – потребление электрической энергии (мощности) с нарушением установленного настоящим Договором и действующим законодательством порядка учета, выражающееся во вмешательстве в работу прибора учета (измерительного комплекса, системы учета), используемого для определения объемов поставленной по Договору электроэнергии, в том числе в нарушении (повреждении) пломб и (или) знаков визуального контроля, нанесенных на прибор учета (измерительный комплекс, систему учета), в несоблюдении установленных Договором сроков извещения об утрате (неисправности) прибора учета (измерительного комплекса, системы учета), а также в совершении иных действий (бездействий), которые привели к искажению данных об объеме потребления электрической энергии (мощности).

**Владельцы сетей** - организации, владеющие на праве собственности или на ином законном основании объектами электросетевого хозяйства, технологически присоединёнными к электрическим сетям сетевой организации, в том числе опосредованно, но не оказывающие услуги по передаче электрической энергии Потребителям, состоящим в договорных отношениях с Гарантирующим поставщиком.

**Визуальная проверка прибора учета, измерительного комплекса** – визуальный осмотр прибора учета, измерительного комплекса без использования измерительных приборов. При инструментальной и иных видах проверок могут быть выявлены замечания, которые невозможно определить при визуальном осмотре. В случае выявления в дальнейшем таких замечаний, визуальная проверка не может служить основой для перерасчёта как «дата последней проверки».

**Гарантирующий поставщик** – коммерческая организация, обязанная в соответствии с Федеральным законом РФ «Об электроэнергетике» от 26.03.2003 № 35-ФЗ заключить договор энергоснабжения в отношении точек поставки лиц, энергопринимающие устройства которых находятся в границах зоны его деятельности.

**Граница балансовой принадлежности** – линия раздела объектов электроэнергетики между владельцами по признаку собственности или владения на ином предусмотренном федеральными законами основании.

**Измерительный комплекс** – совокупность приборов учета и измерительных трансформаторов тока или тока и напряжения, через которые такие приборы учета установлены (подключены), соединенных между собой по установленной схеме и предназначенных для измерения объемов электрической энергии (мощности) в одной точке поставки.

**Инструментальная проверка прибора учета, измерительного комплекса** – совокупность операций, выполняемых с использованием специализированного измерительного оборудования с целью определения и подтверждения соответствия прибора учета, измерительного комплекса установленным техническим требованиям, а также условиям договора.

/ О.В. Кострыкин

(Гарантирующий поставщик(подпись,ФИО))

/ В.В.Шуляк

(Потребитель(подпись,ФИО))

**Объект** – энергопринимающее устройство либо совокупность энергопринимающих устройств Потребителя, находящихся по единому адресу поставки, относящихся к единой группе, на которые в соответствии с действующим законодательством дифференцируются потребители электрической энергии, и имеющих единое организационно-хозяйственное назначение.

**Потребитель** – потребитель электрической энергии (мощности), приобретающий электрическую энергию (мощность) для собственных бытовых и (или) производственных нужд, либо юридическое лицо или индивидуальный предприниматель, предоставляющие в соответствии с законодательством коммунальную услугу по электроснабжению.

**Проверка прибора учета, измерительного комплекса** – инструментальная или визуальная проверка прибора учета, измерительного комплекса, проводимая в целях определения и подтверждения соответствия прибора учета, измерительного комплекса установленным техническим требованиям, а также условиям договора. Результаты проверки оформляются актом проверки. Снятие показаний СО (и (или) ГП, ИВС) в соответствии с условиями настоящего договора не является проверкой прибора учета, измерительного комплекса.

**Расчетный период (месяц)** – календарный месяц, начало которого определяется с 00.00 1-го (первого) дня календарного месяца и заканчивается в 24.00 последнего дня этого месяца. Первым расчетным периодом по настоящему Договору является период, начало которого определяется с даты вступления в силу настоящего Договора и заканчивается в 24.00 последнего дня этого месяца.

**Сетевая организация** – организация, владеющая на праве собственности или на ином установленном федеральными законами основании объектами электросетевого хозяйства, с использованием которых организация оказывает услуги по передаче электрической энергии, и осуществляет в установленном порядке технологическое присоединение энергопринимающих устройств (энергетических установок) юридических и физических лиц, в том числе индивидуальных предпринимателей, к электрическим сетям и осуществляющая право заключения договоров об оказании услуг по передаче электрической энергии с использованием объектов электросетевого хозяйства, принадлежащих другим собственникам и иным законным владельцам.

В рамках настоящего Договора в качестве Сетевой организации выступает \_\_\_\_\_.

**Система учета** – совокупность измерительных комплексов, связующих и вычислительных компонентов, устройств сбора и передачи данных, программных средств, предназначенная для измерения, хранения, удаленного сбора и передачи показаний приборов учета по одной и более точек поставки.

**Субпотребитель** – лицо, на законном основании владеющее энергопринимающим оборудованием, не имеющее договора энергоснабжения (купли-продажи электрической энергии) с ГУП РК «КРЫМЭНЕРГО» и получающее после согласованного с сетевой организацией присоединения через электрические сети Потребителя, электрическую энергию (мощность) с согласия ГУП РК «КРЫМЭНЕРГО», за исключением граждан-потребителей и иных лиц, приобретающих электрическую энергию (мощность) в помещениях многоквартирного дома или в жилых домах (домовладениях).

**Система коммерческого учета электрической энергии и мощности, приборы коммерческого учета, измерительные комплексы (далее - СКУЭ)** – совокупность технических средств учета (счетчиков энергии, трансформаторов тока и напряжения, цепей вторичной коммутации и т.д.), позволяющих учитывать количество принятой Потребителем энергии (мощности).

**Точка поставки** – место исполнения обязательств Сторон по настоящему Договору, а также услуг, оказание которых является неотъемлемой частью процесса поставки электрической энергии, используемое для определения объема взаимных обязательств Сторон, расположенное на границе балансовой принадлежности энергопринимающих устройств Потребителя, определенной в акте разграничения балансовой принадлежности, а до составления в установленном порядке акта разграничения балансовой принадлежности – в точке присоединения энергопринимающего устройства Потребителя к объектам электросетевого хозяйства субъекта электроэнергетики.

**Уведомление** – сообщение информации Стороне Договора или уполномоченному ею лицу одним из следующих способов: письмо, телефонограмма (с обязательным указанием лица, принявшего телефонограмму), факсимильное сообщение, с нарочным, электронной почтой, а также иным способом, позволяющим определить факт и время получения уведомления.

**Эксплуатация прибора учета (измерительного комплекса)** – выполнение действий, обеспечивающих функционирование прибора учета (измерительного комплекса) в соответствии с его назначением на всей стадии его жизненного цикла со дня допуска его в эксплуатацию до его выхода из строя, утраты или демонтажа, включающих, в том числе осмотры прибора учета (измерительного комплекса), техническое обслуживание (при необходимости), обеспечение своевременной поверки по истечении установленного межповерочного интервала и перепрограммирование.

Иные понятия, используемые в настоящем Договоре, имеют значения, определенные действующим законодательством.

## 2. Предмет договора:

2.1. Предметом Договора является отпуск (поставка) ГП электроэнергии (мощности) Потребителю.

2.2. ГП обязуется продавать электрическую энергию (мощность), а также, в определенных настоящим Договором либо действующим законодательством случаях, самостоятельно или через привлечение третьих лиц оказывать услуги по передаче электрической энергии и услуги, оказание которых является неотъемлемой частью процесса

\_\_\_\_\_  
О.В. Кострыкин  
(Гарантирующий поставщик (подпись, ФИО))

\_\_\_\_\_  
В.В. Шуляк  
(Потребитель (подпись, ФИО))

поставки электрической энергии, а Потребитель обязуется оплатить приобретаемую электрическую энергию, оказанные услуги и иные начисления в порядке, количестве (объеме) и сроки, предусмотренные настоящим Договором.

2.3. ГП отпускает (поставляет) Потребителю электроэнергию (мощность) только в точке (точках) поставки, указанной (указанных) в Приложении № 3.1 к настоящему Договору, на границе балансовой принадлежности в пределах максимальной мощности по каждой точке поставки. Отпуск (поставка) электроэнергии (мощности) по точкам поставки, установленным после заключения Договора, осуществляется путем заключения дополнительного соглашения к настоящему Договору.

2.4. Категория надежности снабжения электрической энергией по точкам поставки определяется в соответствии с требованиями Правил устройств электроустановок и иными нормативными актами и отражается в Приложении № 3.1 к Договору.

### 3. Права и обязанности Сторон

3.1 Сторона Договора, имущественные интересы (деловая репутация) которой нарушены в результате неисполнения или ненадлежащего исполнения обязательств по Договору либо предоставления недостоверной информации при заключении настоящего Договора другой стороной, вправе требовать полного возмещения ей этой стороной убытков под которыми в данном Договоре, понимаются расходы, которые сторона, чье право нарушено, произвела или произведет для восстановления своих прав и интересов, а также неполученные доходы, которые это лицо получило бы при обычных условиях, если бы его право не было нарушено.

#### 3.2. Гарантирующий поставщик обязан:

3.2.1. Осуществлять продажу электрической энергии и оказывать услуги по передаче энергии и иные услуги, оказание которых является неотъемлемой частью процесса поставки энергии в точки поставки (Приложение №3.1 к настоящему Договору), в согласованном сторонами количестве (Приложение №1 к настоящему Договору). Перечень точек поставки определяется в соответствии с Приложением № 3.1 и Актом (Актами) разграничения балансовой принадлежности электросетей и эксплуатационной ответственности сторон (далее – АРБП) (Приложение № 6), являющимися неотъемлемой частью настоящего Договора.

3.2.2. Обеспечить продажу энергии в точках поставки с показателями качества энергии, соответствующими требованиям государственных стандартов.

При получении от Потребителя сообщения об отклонении показателей качества энергии от показателей, установленных требованиями государственных стандартов, не позднее десятидневного срока, организовать (при необходимости – совместно с уполномоченными представителями сетевой организации) измерения по приборам контроля качества (последующим оформлением соответствующего акта и определением стороны, виновной в отклонении показателей качества энергии. Оплату расходов по измерению показателей качества энергии и возмещению причиненного ущерба осуществляет сторона, виновная в отклонении показателей качества энергии в соответствии с актом.

3.2.3. Урегулировать в интересах Потребителя отношения по передаче электрической энергии, а также отношения по оказанию иных, неразрывно связанных с процессом снабжения электроэнергией услуг, в соответствии с правилами установленными законодательством Российской Федерации в отношении договора оказания услуг по передаче электрической энергии и иных услуг.

3.2.4. Организовать проведение мероприятий при планируемом введении ограничения режима потребления энергии (мощности) в случаях, предусмотренных п. 3.3.4 настоящего Договора в порядке, предусмотренном законодательством РФ.

3.2.5. Обеспечить уведомление Потребителя о введении в действие графиков аварийного ограничения режима потребления для принятия мер по предотвращению аварии в сетях не позднее 14-00 часов суток, предшествующих дат ограничения (ограничение вводится с 00-00 часов). Введение в действие графиков аварийного ограничения (отключения) осуществляется в соответствии с Приложением № 8 к настоящему Договору.

3.2.6. Ежегодно доводить до сведения Потребителя графики аварийного ограничения режима потребления и действий противоаварийной автоматики. Графики разрабатываются на основании требований к объемам, времени и местам ввода аварийного ограничения, а также с учетом объемов технологической и аварийной брони и требований по категории надежности энергоснабжения.

3.2.7. Предоставлять Потребителю счета и счета-фактуры, оформленные в порядке и сроки, предусмотренные действующим законодательством и настоящим Договором.

3.2.8. Письменно либо через средства массовой информации сообщать в течение 3-х дней Потребителю об изменениях своего наименования, организационно-правовой формы, юридического либо почтового адреса, банковских реквизитов и другой информации, влияющей на надлежащее исполнение настоящего Договора.

3.2.9. Осуществлять действия, необходимые для реализации прав Потребителя, предусмотренных настоящим Договором.

#### 3.3. Гарантирующий поставщик имеет право:

3.3.1. Требовать от Потребителя плату за поставленную (проданную) электрическую энергию и другие платежи, обусловленные настоящим Договором.

3.3.2. При выявлении фактов безучетного, бездоговорного потребления энергии составлять акт о неучтенном потреблении энергии.

\_\_\_\_\_  
/ О.В. Кострыкин

(Гарантирующий поставщик(подпись,ФИО))

\_\_\_\_\_  
/ В.В. Шуляк

(Потребитель(подпись,ФИО))

3.3.3. Беспрепятственного доступа уполномоченного представителя Гарантирующего поставщика в рабочее время суток и часы максимума нагрузок к электрическим установкам и системам коммерческого учета электрической энергии и мощности, приборам коммерческого учета, измерительным комплексам Потребителя для:

- проверки условий эксплуатации и сохранности систем коммерческого учета электрической энергии и мощности, приборов коммерческого учета, измерительных комплексов, снятия контрольных показаний;
- составления акта о неучтенном или бездоговорном потреблении энергии (мощности);
- проведения замеров для определения качества энергии;
- контроля установленных режимов поставки электрической энергии;
- выполнения работ в электрических сетях и установках, находящихся на обслуживании сетевой организации (владельцев сетей);
- введения ограничения режима потребления энергии (мощности) согласно п. 3.3.4 настоящего Договора.
- контроля за соблюдением Потребителем режима ограничения потребления электрической энергии.

3.3.4. Осуществлять мероприятия по введению ограничения режима потребления энергии в порядке и случаях, предусмотренных действующим законодательством РФ и (или) настоящим Договором.

3.3.5. В случае отсутствия технической возможности введения сетевой организацией частичного ограничения режима потребления энергии и невыполнения (отказа) Потребителем действий по самостоятельному ограничению режима потребления в срок, установленный в уведомлении об ограничении режима потребления, ГП осуществляет действия по полному ограничению режима потребления энергопринимающих устройств Потребителя.

3.3.6. Полностью или частично прекращать (ограничивать) поставку электрической энергии Потребителю в случаях и порядке, предусмотренных настоящим Договором и действующим законодательством.

3.3.7. Вносить изменения в настоящий Договор в случаях изменения условий продажи и передачи энергии (мощности) для Гарантирующего поставщика.

3.3.8. В одностороннем порядке отказаться от исполнения настоящего договора полностью при неисполнении или ненадлежащим исполнением Потребителем обязательств по оплате энергии (мощности), уведомив Потребителя за 10 рабочих дней до заявляемой Гарантирующим поставщиком даты отказа от исполнения Договора.

#### **3.4. Потребитель обязан:**

3.4.1. Соблюдать установленные настоящим Договором условия и количество потребления энергии (мощности).

3.4.2. Производить оплату приобретенной энергии (мощности), оказанных услуг, а также иных начислений в порядке, сроки и размере, установленном настоящим Договором.

3.4.3. Для определения величины отпущенной за расчетный период Потребителю энергии (мощности) ежемесячно в срок с двадцать пятого по последнее число расчетного месяца (по объектам с максимальной мощностью не менее 670 кВт – не позднее 16-00 первого рабочего дня месяца, следующего за расчетным), а также дня, следующего за датой расторжения настоящего Договора в случаях, предусмотренных Договором, снимать показания СКУЭ (в том числе с почасовыми профилями электрической энергии по каждой точке поставки (учёта), в случае применения в расчётах второй - шестой ценовой категории), а также АИИ СКУЭ в отношении энергопринимающих устройств, максимальная мощность которых в границах балансовой принадлежности составляет не менее 670 кВт, в следующем порядке:

- по СКУЭ, установленным на РП, ТП 10-6/0,4 кВ ГП или сетевой организации (владельца сетей – в случае опосредованного присоединения), совместно с дежурным персоналом подстанции или уполномоченными представителями (в случае отсутствия дежурного персонала на подстанции) ГП (Владельца сетей);

- по СКУЭ, установленным на потребительских подстанциях, а также на линиях 0,4 кВ – самостоятельно;

- в случае невозможности участия представителя Потребителя в съёме показаний СКУЭ, установленной на РП, ТП 10-6/0,4 кВ ГП или сетевой организации (Владельца сетей – в случае опосредованного присоединения) в сроки, указанные в настоящем пункте, для определения величины потребленной за расчетный период энергии (мощности) следует использовать показания СКУЭ, зафиксированные персоналом ГП или сетевой организации. На основании показаний СКУЭ (АИИ СКУЭ) рассчитывать количество потребленной энергии (мощности) (в том числе о почасовом потреблении (Приложение 2а к настоящему Договору) по точкам поставки (учёта), оборудованным приборами учета, позволяющими получать данные о потреблении энергии по часам суток), и до 16 часов первого числа месяца, следующего за расчётным, по телефону, электронной почте или в письменном виде представлять ГП информацию о потреблении энергии (мощности) по форме ведомости показаний СКУЭ (далее – ведомость), в соответствии с Приложением № 2 к настоящему Договору за подписью уполномоченного лица. Ведомость должна быть скреплена печатью Потребителя. В случае предоставления данных по телефаксу или электронной почте продублировать предоставление информации в письменном виде в течение трех последующих дней. В случае если день снятия показаний приходится на выходной или праздничный день, снятие и передача показаний расчетных СКУЭ производится в предшествующий ему рабочий день. В период с 8-го по 12-е число месяца, следующего за расчетным, Потребитель должен получить у ГП акт приема-передачи электрической энергии и счет (счет-фактуру) на оплату потребленной электрической энергии.

3.4.4. В случае расхождения между данными о количестве принятой Потребителем электрической энергии, зафиксированными в одностороннем порядке Потребителем, и данными, зафиксированными ГП (Сетевой организацией), для определения фактического объема принятой и подлежащей оплате электроэнергии, принимаются данные ГП (Сетевой организации) до тех пор, пока не будет опровергнута их достоверность. Для этого Стороны не позднее пяти рабочих дней с момента обнаружения расхождения между данными о количестве принятой электроэнергии,

обязаны провести совместную фиксацию показаний СКУЭ, которые зафиксированы с расхождениями, с составлением двухстороннего Акта.

3.4.5. В течение семи рабочих дней с момента получения от ГП акта приема-передачи подписать и вернуть в адрес ГП один экземпляр оформленного акта либо направить мотивированный отказ от его подписания.

3.4.6. При условии неполной оплаты за потребленную электрическую энергию и (или) оказанные услуги по ее передаче ограничить собственное электропотребление до уровня технологической и (или) аварийной брони или полностью его прекратить в случае отсутствия таковой.

3.4.7. Уведомить ГП в письменной форме об изменении ценовой категории за 10 рабочих дней до начала расчетного периода, с которого предполагается изменение ценовой категории. Изменение выбранного на текущий период регулирования варианта расчета за услуги по передаче энергии не допускается.

3.4.8. Обеспечить оборудование точек поставки электроэнергии СКУЭ, соответствующими требованиями законодательства РФ, в зависимости от величины максимальной мощности энергопринимающего устройства, а также ценовой категории, применяемой в расчетах за энергию по точке поставки.

3.4.9. Обеспечивать эксплуатацию установленной и допущенной в эксплуатацию СКУЭ, сохранность и целостность СКУЭ, своевременную ее замену в случаях, предусмотренных законодательством РФ и настоящим Договором, а также пломб и (или) знаков визуального контроля. В течение 24 часов с момента выявления фактов неисправности или утраты СКУЭ и/или ее элементов, выявления нарушения пломбировки или знаков визуального контроля, направить уведомление ГП об утрате (неисправности) СКУЭ (элементов СКУЭ) или нарушении пломб и знаков визуального контроля. Неисполнение потребителем обязательств, указанных в этом пункте, является нарушением условий Договора по вине Потребителя.

3.4.10. Выполнять требования ГП (сетевой организации) по приведению СКУЭ, принадлежащих Потребителю, и схем их включения в соответствие к требованиям законодательства РФ и Договора.

3.4.11. Надлежащим образом обслуживать принадлежащие Потребителю и находящиеся согласно Акту разграничения балансовой принадлежности в его зоне эксплуатационной ответственности энергопринимающие устройства и объекты электросетевого хозяйства и нести ответственность за их состояние.

3.4.12. Поддерживать на границе балансовой принадлежности значения показателей качества энергии, обусловленные работой его энергопринимающих устройств, соответствующие техническим регламентам и иным обязательным требованиям.

3.4.13. Обеспечивать беспрепятственный доступ представителям Гарантирующего поставщика к элементам СКУЭ и электроустановкам Потребителя, расположенным на его территории, для проведения работ, указанных в п. 3.3.3.

3.4.14. Обеспечивать установку и допуск в эксплуатацию приборов учета, соответствующих установленным законодательством РФ требованиям, в отношении энергопринимающих устройств, которые на дату заключения настоящего договора не оборудованы приборами учета, либо установленные приборы учета не соответствуют требованиям законодательства РФ.

3.4.15. Обеспечивать эксплуатацию принадлежащих Потребителю на праве собственности или ином законном основании систем противоаварийной и режимной автоматики, к которым подключены энергопринимающие устройства Потребителя, находящиеся под их воздействием, а также возможность реализации такого воздействия систем противоаварийной и режимной автоматики.

3.4.16. Поддерживать в надлежащем техническом состоянии принадлежащие Потребителю средства релейной защиты и противоаварийной автоматики, приборы учета энергии (мощности), а также иные устройства, необходимые для поддержания требуемых параметров надежности и качества энергии.

3.4.17. Обеспечивать поддержание автономных резервных источников питания, установленных в соответствии с нормативно-технической документацией, в состоянии готовности к использованию при возникновении внеплановых отключений, введении аварийных ограничений режима потребления энергии (мощности) или использовании противоаварийной автоматики.

3.4.18. Поддерживать схему электроснабжения с выделением ответственных нагрузок на резервируемые внешние питающие линии, обеспечивающие отпуск энергии для покрытия технологической и аварийной брони.

3.4.19. В случае установки устройств автоматической частотной разгрузки (АЧР) в электроустановке, находящейся на балансе Потребителя, обеспечивать работоспособность устройства, соблюдать в течение всего срока действия Договора предъявляемые эксплуатационные требования и ежегодно до 1 августа предоставлять в адрес Сетевой организации протоколы настройки устройств.

3.4.20. Обеспечивать соблюдение установленного актом технологической брони режима потребления энергии (мощности), а также уровня нагрузки технологической и (или) аварийной брони и сроков завершения технологического процесса при введении ограничения режима потребления энергии.

3.4.21. По требованию ГП предоставлять технологическую информацию (главные электрические схемы, характеристики оборудования, схемы устройств релейной защиты и противоаварийной автоматики, оперативные данные о технологических режимах работы оборудования) в течение 5-ти рабочих дней с даты поступления запроса.

3.4.22. Информировать ГП/сетевую организацию (Владельца сетей – в случае опосредованного присоединения) о дате проведения плановых ремонтных работ, связанных с частичным или полным ограничением режима потребления энергии при проведении ремонтных работ в электроустановках сетевой организации (Владельца сетей – в случае опосредованного присоединения) в порядке оперативных взаимоотношений. Перерыв в электроснабжении Потребителя в случае срабатывания устройств релейной защиты и автоматики (РЗА) с успешным включением (АПВ,

АВР) не считается отключением Потребителя. При условии электроснабжения Потребителя от двух независимых источников питания аварийное отключение одного из источников от действия РЗА или отключение одного из источников по согласованию Сторон не является ограничением режима потребления.

3.4.23. Выполнять требования представителей ГП об ограничении режима потребления в соответствии с утвержденными графиками аварийного ограничения режима потребления электрической энергии (мощности) (Приложение № 8 к настоящему Договору) при возникновении или угрозе возникновения дефицита энергии и мощности, а также в иных случаях, предусмотренных законодательством РФ в качестве основания для введения полного или частичного ограничения режима потребления. Соблюдать оперативно-диспетчерскую дисциплину.

3.4.24. Обеспечить предоставление проекта акта согласования технологической и/или аварийной брони в адрес Сетевой организации в течение 30-ти дней с даты начала действия Договора, если на эту дату у Потребителя, ограничение режима потребления электрической энергии (мощности) которого может привести к экономическим, экологическим, социальным последствиям, категории которых определены в приложении к Правилам полного и/или частичного ограничения режима потребления электрической энергии, отсутствует акт согласования технологической и/или аварийной брони, или в течение 30-ти дней с даты возникновения установленных Правилами недискриминационного доступа к услугам по передаче электрической энергии и оказания этих услуг, оснований для изменения такого акта, а также передать Гарантирующему поставщику копию акта не позднее 5-ти дней со дня согласования с Сетевой организацией.

Порядок определения величины технологической и/или аварийной брони и требования к соответствующим энергопринимающим устройствам устанавливаются в соответствии с правилами разработки и применения графиков аварийного ограничения режима потребления электрической энергии и использования противоаварийной автоматики.

3.4.25. Направлять в Сетевую организацию (копию Гарантирующему поставщику) списки лиц, имеющих право проведения оперативных переговоров со стороны Потребителя, и ежегодно своим уведомлением подтверждать список таких лиц. В случае произошедших изменений либо пересмотра лиц наделенных правами проведения оперативных переговоров, сообщать о произошедших изменениях.

3.4.26. Незамедлительно уведомлять ГП:

- об авариях на энергопринимающих объектах, принадлежащих Потребителю, связанных с отключением питающих линий и повреждением основного оборудования;

- о поражениях электрическим током людей и животных, о пожарах, вызванных неисправностью электроустановок, в сетях Сетевой организации и зоне эксплуатационной ответственности Сетевой организации.

3.4.27. По запросу ГП и (или) сетевой организации, в том числе в соответствии с заданием субъекта оперативно-диспетчерского управления в электроэнергетике, проводить контрольные, внеочередные и иные замеры электрической энергии и мощности в следующие сроки:

- контрольные замеры – 2 (два) раза в год в третью среду июня и третью среду декабря;
- внеочередные замеры нагрузок по присоединениям и энергопринимающим устройствам, подключенным под действие противоаварийной автоматики и (или) включенным в графики аварийного ограничения режима потребления электрической энергии (мощности) – не чаще чем 1 (один) раз в месяц;
- иные замеры – не чаще чем 1 (один) раз в квартал.

Документально оформлять и в десятидневный срок со дня замера представлять Гарантирующему поставщику ведомость о почасовых расходах энергии (мощности). Точная дата контрольных замеров сообщается Гарантирующим поставщиком дополнительно.

3.4.28. Подключать к своим сетям субпотребителей только с соблюдением установленного порядка технологического присоединения при условии внесения соответствующих изменений в настоящий Договор. В течение 3-х дней после фактического подключения субпотребителя письменно уведомить об этом ГП.

3.4.29. Предпринять все необходимые действия для обеспечения поставки энергии субпотребителям, состоящим в договорных отношениях с ГП и подключенным к сетям Потребителя (за исключением случаев, указанных в п.п. 3.4.34), в количестве, установленном соответствующими договорами энергоснабжения (купли-продажи электрической энергии).

3.4.30. Представлять на согласование ГП в письменной форме не менее чем за 10 рабочих дней до предполагаемых изменений данные о возникновении необходимости изменения схем электроснабжения и включения СКУЭ, изменения величин мощности, в том числе и предусмотренных в актах аварийной и технологической брони.

3.4.31. Соблюдать порядок оформления изменения величины максимальной мощности энергопринимающих устройств, установленный законодательством РФ.

3.4.32. Принять меры к соблюдению значения соотношения потребления активной и реактивной мощности для отдельных энергопринимающих устройств (групп энергопринимающих устройств) Потребителя, определяемые в соответствии с Приказом Минпромэнерго РФ от 22.02.2007 № 49, при участии в регулировании мощности по соглашению с Сетевой организацией.

3.4.33. При получении от ГП уведомления о введении режима ограничения потребления Потребителю, либо субпотребителю, подключенному к сетям Потребителя, производить самостоятельно и (или) под контролем Сетевой организацией ограничение режима собственного потребления энергии (мощности) в объеме и в сроки, указанные в уведомлении.

  
/ О.В. Кострыкин  
(Гарантирующий поставщик(подпись,ФИО))

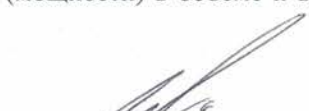
  
/ В.В. Шуляк  
(Потребитель(подпись,ФИО))

3.4.34. При получении от ГП уведомления на введение ограничения режима потребления субпотребителю, подключенному к сетям Потребителя, производить ограничение режима потребления энергии (мощности) в объеме и в сроки, указанные в уведомлении.

3.4.35. Оплачивать затраты ГП, не включенные в тариф на энергию (мощность), услуг по отключению, а также связанные с осуществлением представителями ГП по инициативе Потребителя проверок и обследований, подключению (за исключением проверки качества энергии в случае возникновения отклонений показателей качества энергии от норматива по вине Сетевой организации).

3.4.36. Уведомить ГП в письменной форме:

- об изменениях своего наименования, организационно-правовой формы, юридического либо почтового адреса, банковских реквизитов, ведомственной принадлежности, перечня должностных лиц (Приложение № 9), смены лица, ответственного за электрохозяйство Потребителя, об обстоятельствах отчуждения или перехода прав собственности либо пользования на точки, по которым осуществляется поставка электрической энергии (мощности) к третьим лицам, и других данных, влияющих на надлежащее исполнение настоящего Договора, в течение 3-х дней с момента наступления соответствующего события;

- о прекращении деятельности организации – за 30 дней до прекращения деятельности.

3.4.37. Уведомить ГП в письменной форме о переходе на обслуживание к другой энергосбытовой организации не менее чем за 20 рабочих дней до предполагаемой даты вступления в силу договора с иным продавцом электрической энергии. В случае неисполнения Потребителем указанных в настоящем пункте условий, настоящий Договор продолжает действовать, а Потребитель продолжает нести все установленные настоящим Договором обязательства, включая обязательство по оплате потребленной электрической энергии и оказанных услуг.

3.4.38. Осуществить полный расчет при расторжении настоящего Договора за фактически потребленную энергию (мощность), оказанные услуги, оплатить необходимые компенсации, а также возместить убытки ГП в порядке, предусмотренном законодательством РФ.

3.4.39. Ознакомиться с требованиями нормативных правовых документов, на которые содержатся ссылки в настоящем Договоре.

3.4.40. Потребители с присоединенной мощностью более 150 кВт в одной точке присоединения обязаны соблюдать соотношения потребленной активной и реактивной мощности и режим работы устройств, обеспечивающих регулирование реактивной мощности. В случае если Потребитель допустил отклонение от установленных в законодательном порядке значений соотношения потребления активной и реактивной мощности, он оплачивает отклонения от установленных величин потребления реактивной и активной мощности в соответствии с законодательством РФ.

3.4.41. Выполнять другие обязанности, предусмотренные законодательством РФ.

3.4.42. Незамедлительно через лиц, имеющих право ведения оперативных переговоров, сообщать ГП или Сетевой организации, к сетям которой непосредственно присоединены электроустановки Потребителя, обо всех нарушениях схемы учета, неисправности или утраты прибора учета, о нарушении (повреждении) пломб и (или) знаков визуального контроля, нанесенных на прибор учета (систему учета), об истечении межповерочного интервала прибора учета, с последующим письменным уведомлением об этом ГП и Сетевую организацию в течение 2-х рабочих дней со дня возникновения такого нарушения, неисправности, утраты и пр.

### **3.5. Потребитель имеет право:**

3.5.1. Заявлять ГП об ошибках, обнаруженных в документах по исполнению обязательств, и требовать произвести перерасчет. Подача заявления об ошибке в документах по исполнению обязательств не освобождает Потребителя от обязанности принять и оплатить в установленный срок документ в неоспариваемой им части.

3.5.2. Участвовать в проведении замеров качества энергии.

3.5.3. Осуществлять совместную с представителями ГП проверку правильности показаний СКУЭ, с соответствующим оформлением акта.

3.5.4. В установленные настоящим Договором сроки вносить предложения по изменению его условий.

3.5.5. Вносить предложения по изменению договорного количества потребления энергии (мощности) в период действия Договора в порядке и сроки, установленные Договором.

3.5.6. После получения письменного согласия ГП производить замену СКУЭ и ее составляющих элементов: счетчиков, измерительных трансформаторов тока и напряжения, датчиков, питающих цепей.

3.5.7. С даты утраты ГП его статуса перейти на обслуживание:

- к организации, которой присвоен статус Гарантирующего поставщика;

- к энергосбытовой (энергоснабжающей) организации или производителю электрической энергии (мощности) на розничном рынке при условии соблюдения установленных законодательством РФ условий заключения договоров с указанными субъектами.

3.5.8. В одностороннем порядке отказаться от исполнения Договора полностью, что влечет расторжение данного Договора, при условии письменного уведомления об этом ГП, а также соответствующей полной оплаты стоимости фактически потребленной энергии (мощности), не позднее чем за 10 дней до заявляемой Потребителем даты расторжения Договора, а также в случаях, предусмотренных законодательством РФ, начисленной ему ГП суммы компенсации в связи с полным отказом от исполнения договора, что может быть подтверждено оплатой счета, выставляемого Гарантирующим поставщиком.

/ О.В. Кострыкин

(Гарантирующий поставщик (подпись, ФИО))

/ В.В. Шуляк

(Потребитель (подпись, ФИО))

3.5.9. Выбирать ценовую категорию, условия почасового планирования потребления энергии (мощности), в случаях, определенных Основными положениями функционирования розничных рынков электрической энергии, утвержденных Постановлением Правительства РФ от 04.05.2012 № 442 (далее – ОПФРР).

#### 4. Порядок согласования и изменения количества энергии (мощности)

##### 4.1. Порядок согласования годового количества поставки энергии (мощности):

4.1.1. Количество поставки энергии (мощности) определяется на год, ежемесячно, с разбивкой по соответствующему уровню напряжения (при применении второй ценовой категории – с разбивкой по зонам суток, при применении третьей-шестой ценовой категории – с почасовой детализацией).

Договорные величины поставляемой электрической энергии Потребителю (с учетом Субпотребителей) устанавливаются в календарном году с разбивкой по месяцам.

4.1.2. Заявку на необходимое Потребителю количество энергии (мощности) в следующем году Потребитель обязан подать ГП по форме Приложения № 1.2 к настоящему Договору не позднее 15-го марта текущего года.

4.1.3. В случае если Потребитель не уведомил ГП о договорном объеме потребления электрической энергии (мощности) в сроки, предусмотренные п. 4.1.2 настоящего Договора, договорной объем для каждого месяца определяется равным договорному объему за соответствующий месяц предыдущего года, а в случае отсутствия указанных данных – фактическому объему потребления электрической энергии за соответствующий месяц предыдущего года.

4.1.4. В случае увеличения (уменьшения) договорного объема потребления электрической энергии на расчетный период Потребитель уведомляет ГП в срок не позднее, чем за 15 дней до начала соответствующего расчетного периода.

4.1.5. Вся переписка между Потребителем и ГП в части определения количества поставки энергии (мощности), а также их изменения производится заказными письмами с уведомлением о вручении либо иным способом, позволяющим определить факт и время получения документа.

#### 5. Коммерческий учет энергии (мощности) и порядок определения количества потребленной энергии (мощности)

5.1. Точки поставки энергии, отпускаемой Потребителю, должны быть оборудованы СКУЭ, соответствующими требованиям законодательства РФ в зависимости от величины максимальной мощности энергопринимающего устройства, а также ценовой категории, применяемой в расчетах за энергию по точке поставки (Приложение № 3.1 к настоящему Договору). Оборудование точек поставки приборами учета энергии обеспечивается Потребителем самостоятельно или с привлечением третьих лиц.

5.2. Потребитель обязан обеспечивать соблюдение установленного законодательством РФ (раздел X «Правила организации учета электрической энергии на розничных рынках» ОПФРРЭ) порядка взаимодействия Сторон Договора в процессе учета электрической энергии (мощности) с использованием приборов учета, в том числе в части:

- допуска установленного прибора учета в эксплуатацию;
- определения прибора учета, по которому осуществляются расчеты;
- эксплуатации прибора учета, в том числе обеспечения поверки прибора учета по истечении установленного межповерочного интервала;
- восстановления учета в случае выхода из строя или утраты прибора учета в срок не более одного месяца;
- сообщения Сетевой организации и Гарантирующему поставщику о выходе прибора учета из эксплуатации.

5.3. Требования к СКУЭ и порядок допуска СКУЭ в эксплуатацию определяются законодательством РФ.

5.4. Сведения об элементах СКУЭ, установленных в отношении энергопринимающих устройств и используемых для расчетов по Договору, с указанием ответственной стороны за эксплуатацию, мест их установки, заводских номеров, коэффициентов трансформации, даты предыдущей и очередной поверки, межповерочного интервала приведены в Приложении № 3.1 к настоящему Договору.

5.5. Все элементы СКУЭ подлежат обязательной пломбировке с составлением соответствующего акта.

5.6. Государственная поверка СКУЭ, замена и обслуживание элементов, входящих в СКУЭ в зоне ответственности Потребителя, обеспечивается Потребителем в установленные сроки за свой счет.

5.7. В случае установления представителем ГП факта безучетного потребления энергии (мощности) составляется акт о неучтенном потреблении энергии.

5.8. Определение количества потребленной Потребителем в расчетном периоде энергии производится ГП на основании ведомости (Приложение №2 к настоящему Договору), актов о неучтенном потреблении или в порядке, предусмотренном п. 5.11, или акта, оформленного по показаниям СКУЭ в соответствии с п. 3.4.3 настоящего Договора.

5.9. Потребитель оформляет и представляет ГП ведомость в двух экземплярах в соответствии с п. 3.4.3.

5.10. ГП при получении ведомости от Потребителя ставит отметку о ее получении на двух экземплярах.

5.11. При непредоставлении Потребителем сведений о потреблении энергии (мощности) за расчетный период расчет количества принятой энергии (мощности) осуществляется в порядке, предусмотренном ОПФРР (п. 166).

5.12. При наличии актов о неучтенном потреблении энергии (мощности), предусмотренных п.п. 5.7 и 5.8 настоящего Договора, количество поставленной и потребленной энергии (мощности) за соответствующий период определяется расчётным способом, предусмотренным ОПФРР.

5.13. В случае неисправности, утраты или истечения срока межповерочного интервала элементов СКУЭ либо их демонтажа в связи с поверкой, ремонтом или заменой определение количества потребления энергии (мощности) осуществляется в порядке, установленном ОПФРР (п. 179) при условии своевременного уведомления ГП.

5.14. При установке СКУЭ не в точке поставки количество учтенной энергии подлежит корректировке на величину потерь энергии, возникающих на участке сети от границы балансовой принадлежности энергопринимающих устройств до места установки СКУЭ. Расчет величины потерь осуществляется ГП (сетевой организацией) в соответствии с актом уполномоченного федерального органа, регламентирующим расчет нормативов технологических потерь энергии при ее передаче по электрическим сетям. Порядок расчета потерь указывается в Приложении № 7 к настоящему Договору после технической характеристики каждой СКУЭ, установленной не в точке поставки.

5.15. Спорные вопросы, касающиеся количества энергии (мощности), поставляемой Потребителю, урегулируются в соответствии с законодательством РФ.

## 6. Порядок расчетов за потребленную энергию (мощность)

6.1. Расчеты в рамках настоящего Договора осуществляются в порядке и по ценам, установленным положениями действующих федеральных законов и иных нормативных правовых актов. Вся информация о применяемых ценах размещается на официальном сайте ГП в сети Интернет по адресу: [www.gup-krymenergo.crimea.ru](http://www.gup-krymenergo.crimea.ru)

6.2. В случае если в ходе исполнения настоящего Договора вступит в силу нормативный правовой акт, изменяющий порядок определения цены по договору, или уполномоченным органом исполнительной власти субъекта Российской Федерации в области государственного регулирования тарифов будет принят акт об установлении новой цены в отношении потребителей, Стороны с момента введения его в действие при осуществлении расчётов по договору обязаны применять новый порядок определения цен и (или) новую цену (тариф). При этом Договор не перезаключается.

6.3. Стоимость потребленной энергии в расчетном периоде определяется исходя из сложившихся за расчетный период фактических цен, размещенных ГП на официальном сайте, по соответствующей ценовой категории и уровню напряжения в точке поставки, определенному в Приложении № 3.1 к настоящему Договору, и количества потребления энергии (мощности), определенного согласно разделу 5 настоящего Договора.

В случае применения в расчетах за энергию, потребленную во всех или некоторых точках поставки, регулируемых тарифов, утвержденных органом исполнительной власти субъекта Российской Федерации в области государственного регулирования тарифов, стоимость потребленной энергии в расчетном периоде в соответствующих точках поставки определяется исходя из регулируемых тарифов, установленных для объектов соответствующей категории, и количества потребленной энергии, определенного согласно разделу 6 настоящего Договора.

6.4. Выбор ценовой категории, применяемой в расчетах за потребленную энергию (мощность), осуществляется Потребителем самостоятельно, кроме случаев, предусмотренных ОПФРРЭЭ. В случае отсутствия уведомления о выборе ценовой категории на каждый последующий календарный год расчеты осуществляются по ценовой категории, которая применялась в предыдущем календарном году.

6.5. Расчёт стоимости энергии (мощности), выявленной по акту о неучтенном потреблении энергии, осуществляется по цене, действующей на момент составления акта о неучтенном потреблении энергии.

6.6. При применении в расчетах пятой - шестой ценовых категорий оплачивать стоимость энергии в суммарном за расчетный период объеме превышений фактических почасовых объемов покупки энергии над соответствующими плановыми почасовыми объемами потребления энергии, заявленными Потребителем, и в объеме превышений фактических почасовых объемов потребления энергии над соответствующими фактическими почасовыми объемами покупки энергии в случаях и порядке, установленных действующим законодательством.

6.7. Оплата Потребителем за потребленную электрическую энергию и мощность осуществляется в соответствии с «Порядком оплаты» (Приложение № 4 к настоящему Договору).

6.8. ГП до 12-го числа месяца, следующего за месяцем, за который осуществляется оплата, выдает (направляет) Потребителю счет (счет-фактуру) и Акт приема-передачи электрической энергии (мощности). Акт приема-передачи электрической энергии (мощности) должен быть рассмотрен, подписан и направлен Потребителем Гарантирующему поставщику в течение семи дней с момента получения. В случае невозврата в установленный срок акта приема-передачи электрической энергии (мощности) либо отсутствия мотивированных возражений по нему, акт приема-передачи электрической энергии (мощности) считается принятым без разногласий. В случае неполучения Потребителем акта приема-передачи, направленного ГП посредством почтовой связи (с нарочным) по адресу Потребителя, указанному в настоящем Договоре или сообщенному Потребителем Гарантирующему поставщику в письменной форме до направления акта приема-передачи, по причине отсутствия Потребителя по указанному адресу, выбытия, отказа в принятии корреспонденции, неполучения ее в установленный срок от организации почтовой связи и другим подобным причинам, акт приема-передачи считается полученным и согласованным (принятым) Потребителем с момента возврата в адрес ГП акта приёма-передачи, неполученного Потребителем по вышеуказанным причинам.

6.9. В случае изменения количества принятой Потребителем энергии (мощности) после оформления актов приема-передачи за истекшие расчетные периоды, ГП формирует корректировочные акты приема-передачи и направляет их Потребителю.

ГП выставляет Потребителю корректировочный счет-фактуру не позднее пяти календарных дней после подписания корректировочного акта приема-передачи обеими Сторонами.

6.10. Расчеты за энергию осуществляются в безналичном порядке по платежным документам Потребителя на расчетный счет, указанный в п. 12 настоящего Договора, или иной расчётный счёт, по указанию ГП, в ином порядке, предусмотренном действующим законодательством РФ.

В платежном поручении Потребитель указывает: назначение платежа, номер и дату настоящего Договора, период, за который производится платеж, НДС. В случае невыполнения указанного требования ГП оставляет за собой право самостоятельного решения вопроса о распределении денежных средств в рамках исполнения условий настоящего Договора.

6.11. Несвоевременное внесение платы за потребленную электроэнергию влечет за собой начисление пени в размере одной трехсотой ставки рефинансирования Центрального банка Российской Федерации, действующей на момент оплаты, от не оплаченных в срок сумм, за каждый день просрочки начиная со следующего дня после наступления установленного срока оплаты по день фактической оплаты включительно.

6.12. Для подтверждения задолженности за потребленную энергию (мощность) любая из Сторон по настоящему Договору вправе потребовать произвести сверку расчетов с последующим подписанием акта сверки расчётов в пятидневный срок после его получения. При наличии разногласий по результатам сверки расчетов Потребитель направляет к ГП своего уполномоченного представителя с обоснованием разногласий по расчётам и доверенностью на право урегулирования разногласий и подписания акта сверки. Допускается урегулирование разногласий Сторон путем обмена письмами.

6.13. Стороны пришли к соглашению о возможности использования факсимильного воспроизведения подписей своих уполномоченных представителей при подписании дополнительных соглашений и приложений к Договору, а также иных оформляемых в рамках исполнения настоящего Договора документов, требующих наличия подписи уполномоченных представителей Сторон.

Факсимильное воспроизведение подписей своих уполномоченных представителей на документах, перечисленных в настоящем пункте Договора, стороны признают аналогом собственноручных подписей таких лиц.

По требованию одной из Стороны документ, подписанный с использованием факсимильного воспроизведения подписи, подлежит замене на документ, подписанный собственноручной подписью, в течение 10 рабочих дней с момента предъявления соответствующего письменного требования Стороны. Стороны пришли к согласию о возможности направления и получения счетов, счетов-фактур, Актов приема-передачи электрической энергии (мощности), актов сверок и иных документов в электронном виде с использованием электронной цифровой подписи. Порядок электронного документооборота с использованием электронной цифровой подписи оформляется отдельным соглашением к настоящему Договору.

## 7. Ограничение режима потребления

7.1. ГП вправе выступать инициатором введения ограничения режима потребления (полного отключения) электрической энергии (мощности) Потребителя по следующим основаниям:

а) неисполнение или ненадлежащее исполнение Потребителем обязательств по оплате электрической энергии (мощности) и услуг, оказание которых является неотъемлемой частью процесса поставки электрической энергии по настоящему Договору, в том числе по предварительной оплате, если это привело к образованию задолженности Потребителя в размере, соответствующем денежным обязательствам Потребителя не менее чем за один период между установленными Договором сроками платежа;

б) выявление факта осуществления Потребителем неучтенного (бездоговорного) потребления электрической энергии;

в) неисполнение Потребителем условий Договора, касающихся обеспечения функционирования устройств релейной защиты, противоаварийной и режимной автоматики, устройств компенсации реактивной мощности;

г) выявление факта ненадлежащего технологического присоединения энергопринимающих устройств Потребителя к объектам электросетевого хозяйства, в случае если настоящий Договор был заключен в отсутствие документов, подтверждающих технологическое присоединение и (или) разграничение балансовой принадлежности;

д) нарушение Потребителем введенного ранее в отношении него частичного ограничения режима потребления при сохранении обстоятельств, послуживших основанием для его введения;

е) соглашение Сторон в рамках условий настоящего Договора;

ж) прекращение исполнения обязательств Сторон по настоящему Договору;

з) введение ограничения режима потребления (полного отключения) электрической энергии на территорию Республики Крым.

В установленных законодательством случаях ограничение режима потребления может вводиться по инициативе иных субъектов электроэнергетики (сетевой организации, органа государственного энергетического надзора).

7.2. Порядок введения ограничения режима потребления Потребителем электрической энергии (мощности), а также особенности введения ограничения режима потребления в отношении Потребителя или его отдельных объектов, для которых установлены величины аварийной (технологической) брони и (или) ограничение режима потребления электрической энергии которого может привести к экономическим, экологическим и социальным последствиям, устанавливается Правилами полного и (или) частичного ограничения режима потребления электрической энергии (Постановление Правительства Российской Федерации от 4.05.2012 N 442).

7.3. В ситуации, когда к электрическим сетям, принадлежащим Потребителю (Владельцу сетей), подключены субпотребители электрической энергии (мощности), своевременно оплачивающие потребленную электрическую энергию (мощность), услуги, оказание которых является неотъемлемой частью процесса энергоснабжения, а также исполняющие иные предусмотренные законодательством обязательства, Потребитель (Владелец сетей) обязан:

- заблаговременно до момента введения ограничения режима потребления уведомлять о наличии таких лиц ГП при введении ограничения по основаниям, предусмотренным п. 3.4.22 настоящего Договора, и Сетевую организацию по иным основаниям, предусмотренным Правилами полного и (или) частичного ограничения режима потребления электрической энергии;

- по соглашению с ГП обеспечить подачу электрической энергии (мощности) в необходимых для указанных лиц объемах.

## 8. Ответственность Сторон

8.1. Ответственность Сторон определяется законодательством РФ и настоящим договором, включая ответственность за нарушение порядка полного и (или) частичного ограничения режима потребления энергии, за нарушение условий поставки, за нарушение порядка оплаты.

8.2. В случае если Потребитель - владелец сетей не обеспечил поставку энергии субпотребителям, состоящим в договорных отношениях с ГП и подключенным к сетям Потребителя – владельца сетей, последний возмещает субпотребителям, надлежащим образом исполняющим свои обязательства по оплате энергии и услуг по передаче электрической энергии, убытки, возникшие вследствие допущенного нарушения.

8.3. За неисполнение или ненадлежащее исполнение уведомления на введение ограничения режима потребления Потребитель несет ответственность перед ГП в размере, равном стоимости энергии, отпущенной субпотребителю после предполагаемой даты введения ограничения режима потребления, указанной в уведомлении о полном и (или) частичном ограничении режима потребления.

8.4. ГП несет ответственность за неисполнение или ненадлежащее исполнение обязательств по настоящему Договору (за надежность снабжения покупателей электрической энергией (мощности) и ее качество в соответствии с техническими регламентами и иными обязательными требованиями).

8.5. ГП, при наличии своей вины, в случаях нарушения (несоблюдения) предусмотренного действующим законодательством и настоящим Договором порядка введения ограничения режима потребления, возмещает причиненный Потребителю реальный ущерб в порядке и размере, установленных действующим законодательством РФ.

8.6. ГП не несет ответственности за нарушение энергоснабжения энергопринимающего оборудования Потребителя при включении автоматических устройств по восстановлению энергоснабжения либо при включении резервного питания, а также при аварийных снижениях (посадках) напряжения ниже гарантируемого, связанных с работой противоаварийной автоматики и релейной защиты, а также при введении в действие в установленном порядке графиков ограничений и отключений.

8.7. Потребитель несет ответственность за убытки, возникшие у ГП, сетевой организации, Потребителя, третьих лиц вследствие неисполнения Потребителем предусмотренного действующим законодательством порядка ограничения.

8.8. Стороны не несут ответственности в том случае, если надлежащее исполнение обязательств оказалось невозможным вследствие обстоятельств непреодолимой силы (форс-мажор). К обстоятельствам непреодолимой силы стороны настоящего Договора отнесли природные явления стихийного характера (землетрясение, наводнение, иные природные условия, исключаяющие нормальную жизнедеятельность человека); решения органов власти и управления; забастовки; военные действия, вооруженные конфликты, общественные беспорядки; снижение частоты электроэнергии в единой энергосистеме по причинам, не зависящим от действий сторон, и другие обстоятельства, которые могут быть определены как непреодолимая сила, препятствующая надлежащему исполнению обязательств.

Сторона, для которой выполнение обязательств стало невозможным в результате действия обстоятельств непреодолимой силы, должна не позже чем через десять календарных дней с момента наступления таких обстоятельств в письменном виде либо через средства массовой информации сообщить другой Стороне о начале, длительности и вероятной дате прекращения действия обстоятельств непреодолимой силы. Несвоевременное извещение об обстоятельствах непреодолимой силы лишает соответствующую сторону права ссылаться на них в будущем.

Наступление обстоятельств непреодолимой силы подтверждается справкой (иным документом) Торгово-промышленной палаты либо иного органа, уполномоченного подтверждать наступление таких обстоятельств.



/ О.В. Кострыкин  
(Гарантирующий поставщик (подпись, ФИО))



/ В.В. Шуляк  
(Потребитель (подпись, ФИО))

## 9. Разрешение споров

9.1. Все споры, разногласия и требования, вытекающие из настоящего Договора или в связи с ним, в том числе связанные с его заключением, изменением, исполнением, нарушением, расторжением, прекращением и действительностью, не решенные Сторонами путем переговоров, подлежат разрешению в Арбитражном суде в соответствии с законодательством РФ.

## 10. Прочие условия

10.1. Настоящий Договор заключен в соответствии с положениями законов и (или) иных нормативных правовых актов, действующих на момент его заключения. В случае принятия после заключения договоров и (или) иных нормативных правовых актов, устанавливающих иные правила исполнения публичных договоров или содержащих иные правила деятельности ГП, установленные такими документами новые нормы обязательны для сторон с момента их вступления в силу, если самими нормативными правовыми актами не установлен иной срок. В целях приведения действующего Договора в соответствие с новыми нормами ГП в течение одного месяца с момента вступления в силу нормативных правовых актов направляет Потребителю уведомление об изменении условий Договора.

10.2. В случае если новая норма предусматривает положение, которое может быть изменено соглашением Сторон, то Стороны обязуются достичь соглашения в течение двух недель с момента получения Потребителем соответствующего уведомления от ГП. При недостижении согласия в указанный срок согласованным является условие, определенное в нормативном правовом акте. Действие такого условия распространяется на отношения сторон, возникшие с даты вступления в силу нормативного правового акта, независимо от даты достижения соглашения по нему.

10.3. Сведения о деятельности Сторон, полученные ими при заключении, изменении (дополнении), исполнении и расторжении Договора, а также сведения, вытекающие из содержания Договора, являются конфиденциальной информацией и не подлежат разглашению третьим лицам (кроме как в случаях, предусмотренных действующим законодательством или по соглашению Сторон) в течение срока действия Договора и в течение трех лет после его окончания. Перечень конфиденциальной информации устанавливается по согласованию Сторон.

10.4. Представители Потребителя, имеющие право осуществлять юридические действия, связанные с реализацией условий настоящего Договора, приведены в Приложении № 9 настоящего Договора.

10.5. При наличии технической возможности стороны могут организовать электронный документооборот с использованием электронной подписи, при условии оформления дополнительного соглашения о применении электронной подписи.

10.6. Стороны договорились о том, что вся переписка между ними по всем вытекающим из Договора обязательствам производится по адресам, указанным в Договоре. Сторона, адрес и (или) банковские реквизиты которой изменились, обязана в 3-дневный срок с момента наступления указанных обстоятельств надлежащим образом уведомить другую сторону о соответствующих изменениях. В случае несвоевременного и (или) ненадлежащего уведомления стороной об указанных изменениях переписка с использованием реквизитов, указанных в Договоре, является надлежащей.

10.7. Стороны договорились, что уведомления (сообщения), переданные Потребителю как в письменной форме, так и по телефону (факсу, E-mail), считаются надлежащим уведомлением (сообщением) Потребителя со стороны ГП и его представителей.

10.8. В случае неполучения Потребителем корреспонденции, направленной ГП посредством почтовой связи (курьерской службой) по адресу Потребителя указанному, в п. 12 настоящего Договора, или сообщенному Потребителем ГП в письменной форме до момента отправления корреспонденции, по причине отсутствия Потребителя по указанному адресу отправки корреспонденции, отказа в принятии, неполучения в установленные сроки организацией почтовой связи, указанная корреспонденция считается полученной Потребителем надлежащим образом, при условии наличия у ГП документального подтверждения изложенных обстоятельств от организации почтовой связи либо курьерской службы.

10.9. С момента заключения настоящего Договора, все предшествующие переписки, переговоры, заключенные договоры и соглашения, регулирующие взаимоотношения сторон в части отпуска и потребления (поставки) энергии, прекращают свое действие, за исключением обязательств Потребителя по погашению задолженности, убытков, компенсаций и иных каких-либо связанных требований перед Гарантирующим поставщиком.

10.10. Обязательства финансового характера, возникшие в рамках ранее действующего Договора № \_\_\_\_\_ от «\_\_\_\_\_» \_\_\_\_\_, принимаются соответствующей обязанной Стороной, как такие, которые подлежат исполнению в рамках настоящего Договора и подтверждаются Актом-сверки взаимных расчетов.

10.11. Потребитель ознакомлен с требованиями законодательства об электроэнергетике и нормативных правовых актов, на которые содержатся ссылки в настоящем Договоре.



О.В. Кострыкин  
(Гарантирующий поставщик (подпись, ФИО))



В.В. Шуляк  
(Потребитель (подпись, ФИО))

## 11. Срок действия договора

11.1. Настоящий Договор вступает в силу с «\_\_\_» 18 МАЙ 2015 2015 г., и заключается на срок до «31» 12 2015г., а в части расчетов до полного их завершения.

Настоящий Договор считается продленным на (ненужное зачеркнуть):

- календарный год;

- период продления действия договора аренды (предоставления услуг, концессии, \_\_\_\_\_);

(указать документ, являвшийся основанием при заключении Договора)

настоящий Договор считается продленным на каждый последующий календарный год на тех же условиях, если ни одна из Сторон не позднее 30 дней до окончания срока действия Договора не заявит о его прекращении или изменении либо о заключении нового договора или пересмотре его условий.

11.2. В случае если период аренды или иного законного основания владения (пользования) объектом(ми), снабжаемым(ми) электроэнергией по настоящему Договору, заканчивается ранее срока действия настоящего Договора, и Потребителем не предоставлены Гарантирующему поставщику документы, подтверждающие продление периода аренды или иного законного основания владения (пользования) объектом(ами), объект(ы) исключается(ются) из Договора. При этом настоящий Договор считается прекращенным и/или измененным в части исключения объекта(ов) из Договора со дня, следующего за днем прекращения периода аренды или иного законного основания владения (пользования) объектом(ами) (энергопринимающими устройствами) либо дня, когда Поставщику стало известно о наступлении вышеуказанных событий.

11.3. Настоящий Договор может быть расторгнут Гарантирующим поставщиком в одностороннем внесудебном порядке:

- при отсутствии у Потребителя энергопринимающего устройства;
- в соответствии с п. 3.3.8 настоящего Договора;
- в случае, если энергопринимающее устройство Потребителя было присоединено к электрическим сетям сетевой организацией с нарушением порядка технологического присоединения;
- в иных случаях, предусмотренных законодательством РФ.

В случае, когда Потребитель утратил право на энергопринимающее устройство или иное необходимое оборудование, Гарантирующий поставщик уведомляет Потребителя о расторжении договора не менее, чем за 5 дней до его расторжения. Днем расторжения Договора считается день, указанный в уведомлении.

11.4. Расторжение Договора возможно по соглашению Сторон на основании письменного обращения одной из сторон, направленного за месяц до даты расторжения, при отсутствии задолженности Потребителя в оплате за потребленную электроэнергию и при условии отключения объектов, включенных в Договор, от электросети, либо передачи их в установленном порядке в Договор энергоснабжения (купли-продажи электроэнергии) нового владельца (балансодержателя/собственника).

При переоформлении Договора стороны руководствуются условиями настоящего Договора до момента заключения нового.

11.5. При прекращении потребления энергии (мощности) в связи с расторжением Договора по инициативе Потребителя о расторжении настоящего Договора, по каждому энергоснабжающему объекту Потребитель:

- уведомляет об этом ГП за семь дней до прекращения потребления;
- обеспечивает отключение своих энергопринимающих устройств от сетей Сетевой организации на границе балансовой принадлежности с предварительной фиксацией показаний путем оформления двухстороннего акта;
- сдает владельцам приборы учета, принадлежащие ГП или Сетевой организации.

О прекращении потребления и соблюдении указанного порядка Стороны составляют двухсторонний акт.

11.6. При передаче объекта новому владельцу Договор может быть расторгнут без выполнения условий по отключению энергопринимающих устройств и сдаче приборов учета, указанных в пункте 11.5 настоящего Договора, в случае одновременного заключения Договора энергоснабжения с новым владельцем.

11.7. В случае отчуждения Потребителем права собственности, пользования, владения и иного законного права на объект энергоснабжения по данному Договору любым незапрещенным действующим законодательством способом, ГП имеет право отказаться от исполнения договора полностью или частично.

11.8. Обязательства ГП по настоящему Договору прекращаются с даты лишения последнего статуса гарантирующего поставщика в установленном законодательством РФ порядке.

11.9. Изменения и дополнения в настоящий Договор вносятся в порядке, предусмотренном действующим законодательством РФ, а также путем их согласования сторонами в результате договорной переписки.

11.10. Прекращение обязательств по настоящему Договору в связи с невозможностью исполнения не лишает права одной Стороны требовать от другой Стороны возмещения причиненных убытков.

11.11. Обязательства, возникшие из настоящего Договора и на момент его расторжения/прекращения не исполненные надлежащим образом, сохраняют свою силу до момента их исполнения в полном объеме.

11.12. Настоящий Договор и приложения к нему составлены в двух экземплярах, один из которых находится у Гарантирующего поставщика, другой – у Потребителя.

/ О.В. Кострыкин

(Гарантирующий поставщик (подпись, ФИО))

/ В.В. Шуляк

(Потребитель (подпись, ФИО))

Все приложения к настоящему Договору составляют его неотъемлемую часть:

**Основными приложениями являются:**

Приложение № 1 – Объемы договорных величин поставки энергии (заявленной мощности);

Приложение № 3.1 – Перечень точек поставки, по которым производится расчет за отпущенную электроэнергию и мощность;

Приложение № 9 – Список лиц, ответственных за электрохозяйство;

Приложение № 6,7 – Акт разграничения балансовой принадлежности электросетей и эксплуатационной ответственности сторон;

Приложение № 4 - Порядок оплаты.

**Дополнительными приложениями являются:**

Приложение № 7.1 – Порядок расчета потерь;

Приложение № 8 – Графики аварийного ограничения режима потребления и временного отключения электрической энергии (мощности);

Приложение № 11 – Соглашение взаимоотношений с владельцем сетей при опосредованном технологическом присоединении потребителя

**12. Адреса, реквизиты и подписи сторон:**

**«Гарантирующий поставщик»**

**ГУП РК «Крымэнерго»**

Юридический адрес:	295034, Республика Крым, г. Симферополь, ул. Киевская, 74/6
Почтовый адрес для отправки корреспонденции	295034, Республика Крым, г. Симферополь, ул. Киевская, 74/6
телефон/факс	(3652) 59-13-59/(3652) 60-00-91
ИНН/КПП	9102002878/910201001

**Евпаторийское РОЭ ГУП РК «Крымэнерго»**

Почтовый адрес РОЭ:	297400, Республика Крым, г. Евпатория, ул. Леси Украинки, 4
телефон/факс	(36569) 311-32
ОКПО	00121070
ОГРН	1149102003423
ИНН/КПП	9102002878/911045001
Р/С	40602810000230070007
БАНК	АО «ГЕНБАНК»
Корреспондентский счет	30101810835100000110
БАНК	Отделение РК ЦБ РФ
БИК	043510110
ОКВЭД	40.10
Сайт:	<a href="http://www.gup-krymenergo.crimea.ru">www.gup-krymenergo.crimea.ru</a>

**Режим работы**

Понедельник-Четверг	с 8:00 до 17:00
Пятница	с 8:00 до 16:00
Перерыв	с 12:00 до 12:48

**«Потребитель»**

**ИП Шуляк В.В.**

Юридический адрес:	299015 г. Севастополь ул. Курчатова д.5, кв.39
телефон/факс	+79788871345
ОКПО	0197452000
ОГРНИП	314920434300887
ИНН	920300094102
Р/С	40802810042600001498
Корреспондентский счет	30101810400000000607
БИК	044525607
БАНК	РНКБ (ОАО) г. Москва
ОКВЭД	52.12
E-mail:	-
Паспорт номер и серия	46 14 473263
Кем и когда выдан	ФМС РФ 07.05.2014г.
Код подразделения	900-002

Заместитель начальника по тех.обеспечению продаж ЕРЭС  
ГУП РК «Крымэнерго»



(должность)

О.В. Кострыкин

(подпись, Ф.И.О.)

«    »    20    г.

М.П.

18 МАЙ 2015

Индивидуальный предприниматель



ОГРН (должность)

314920434300887

ШУЛЯК

В.В. Шуляк

(подпись, Ф.И.О.)

«    »    20    г.

М.П.

18 МАЙ 2015





Приложение № 3.1  
к договору энергоснабжения  
№ 2572 от " 20 г.

18 МАЙ 2015

**Перечень**

точек поставки, по которым производится расчет за опущенную электроэнергию и мощность

1	2	3	4	5		6	7	8	9	10		11	12	13	14	15	16	17	18	19	20
				Тип	№					Принятая эксплуатационная ответственность (потребитель/ТП)	ПУ										
1.	База энергоснабжения	г. Евпатория, Черноморское шоссе, 17	Тарифный уровень напряжения (ВН, СН1, СН2, НН)	СЕ-301	008841028005314	Третья	20,0	-	потребит.	-	Дата государственной проверки расчетного прибора учета	Межповерочный интервал, дата очередной проверки расчетного прибора учета электроэнергии	Место установки расчетных приборов учета (№ ТП, рубильник, фидер)	Трансформатор тока (Т.Т.) очередной проверки.	гос. пов (факт) /план	Кт.Т.	Трансформатор напряжения (Т.Н.). Межповерочный интервал, дата очередной поверки.	К.т.н.	Расчетный коэффициент (К)	Потери (начисляются/ не начисляются)	

**Гарантирующий поставщик:**

Заместитель начальника по тех. обеспечению  
продаж ЕРЭС ГУП РК «Крымэнерго»  
О.В. Кострыкин  
(должность, Ф.И.О., подпись)  
« » 20 г.



**Потребитель:**

Индивидуальный предприниматель  
В.В. Шуляк  
(должность, Ф.И.О., подпись)  
В.В. ДИМИТРОВИЧ  
М.П.  
« » 20 г.



18 МАЙ 2015

18 МАЙ 2015

### Порядок оплаты

1. Оплата Потребителем за потребленную электрическую энергию и мощность может осуществляться по одному из следующих вариантов:

1.1. Путем внесения фактической оплаты полной стоимости объема потребленной энергии за расчетный период до 15-го числа месяца, следующего за этим расчетным периодом (применяется только для исполнителей коммунальных услуг).

1.2. Путем применения плановых платежей в следующем порядке:

- до 10 числа расчетного месяца в размере 30% стоимости электрической энергии (мощности) в подлежащем оплате объеме покупки в месяце, за который осуществляется оплата;

- до 25 числа расчетного месяца в размере 40% стоимости электрической энергии (мощности) в подлежащем оплате объеме покупки в месяце, за который осуществляется оплата.

- до 18 числа следующего расчетного периода – окончательный расчет за истекший расчетный период на основании ежемесячно выставляемых ГП счетов, счетов-фактур.

В случае если размер предварительной оплаты превысит стоимость объема покупки электрической энергии (мощности) в месяце, за который осуществляется оплата, излишне уплаченная сумма зачитывается в счет платежа за месяц, следующий за месяцем, в котором была осуществлена такая оплата.

2. Стороны договорились о том, что в рамках настоящего Договора расчеты осуществляются в порядке, предусмотренном подпунктом 1.2 настоящего Приложения.

#### Гарантирующий поставщик:

Заместитель начальника по тех. обеспечению  
продаж ЕРЭС ГУП РК «Крымэнерго»

(должность)

О.В. Кострыкин

(подпись, Ф.И.О.)

20\_\_ г.

М.П.



#### Потребитель:

Индивидуальный предприниматель

(должность)

В.В. Шуляк

(подпись, Ф.И.О.)

20\_\_ г.

М.П.



18 МАЙ 2015

18 МАЙ 2015

18 МАЙ 2015

## ПОРЯДОК РАСЧЕТА ПОТЕРЬ электроэнергии в сетях Потребителя

Расчет осуществляется на основе Приказа Министерства энергетики РФ от 30 декабря 2008 г. №326 « Об организации в Министерстве энергетики Российской Федерации работы по утверждению нормативов технологических потерь электроэнергии при ее передаче по электрическим сетям».

### 1. Исходные данные для расчета потерь в трансформаторах

Диспетчерское наименование ТП	Паспортные данные трансформатора*				Количество часов использования токоприемников в сутки, час		Количество рабочих дней в неделю
	Номинальная мощность, S <sub>н</sub> , кВА	Номинальное напряжение, U <sub>н</sub> , кВ	Потери, кВт		В рабочие дни	В нерабочие дни	
			$\Delta P_{XX}$	$\Delta P_{K3}$			
1	2	3	4	5	6	7	8
-							

### 2. Исходные данные для расчета потерь в линиях электропередач

№ участка	Номер расчетного прибора учета	Паспортные данные линии электропередач *				Количество часов использования токоприемников в сутки, час		Количество рабочих дней в неделю
		U <sub>н</sub> , кВ	Марка провода, сечение (мм <sup>2</sup> )	Удельное сопротивление, R <sub>0</sub> , Ом/км	Длина, км	В рабочие дни	В нерабочие дни	
1	2	3	4	5	6	7	8	9
1.	008841028005314	0,4	4АПВ-1*35	0,890	0,001	12	12	6

\*При отсутствии паспортных данных стороны применяют справочные характеристики силовых трансформаторов и линий электропередач.

### 3. Порядок расчета потерь в силовых трансформаторах

3.1.1 Расчет потерь активной энергии в двухобмоточном трансформаторе в кВт\*ч производится по формулам:

$$\Delta W_T^{(P)} = K_3^2 \cdot \Delta P_{K.3.} \cdot k_\phi^2 \cdot T_P + \Delta P_{X.X.} \cdot T_P, \quad (3.1)$$

где  $k_\phi^2$  – квадрат коэффициента формы графика рассчитывается потребителем по формулам в соответствии с Приказом Министерства энергетики РФ от 30 декабря 2008 г. №326, при отсутствии предоставленного потребителем и согласованного ГП расчета  $k_\phi^2$  принимается равным 1,33.

$K_3^2$  - коэффициент загрузки трансформатора, который определяется формулой :

$$K_3^2 = \frac{(W_A)^2 + (W_P)^2}{T_P^2 \cdot S_H^2}, \text{ о.е.} \quad (3.2)$$

$\Delta P_{X.X.}$  - потери холостого хода трансформатора, кВт;

$\Delta P_{K.З.}$  - потери короткого замыкания трансформатора, кВт

$W_A$  - значение активной составляющей потребляемой электроэнергии за расчетный период, кВтч;

$W_P$  - значение реактивной составляющей потребляемой электроэнергии за расчетный период, кВарч;

$T_P$  - количество часов работы трансформатора под нагрузкой в течении расчетного периода, час;

$T_{II}$  - календарное число часов в расчетном периоде, час;

$S_H$  - номинальная мощность силового трансформатора, кВА.

#### 4. Порядок расчета потерь электроэнергии в воздушных и кабельных линиях электропередач

Потери активной электроэнергии в ВЛ и КЛ рассчитывают по формуле:

$$\Delta W_{II}^{(P)} = \frac{(W_A)^2 + (W_P)^2}{T_P \cdot U^2_H} \cdot R_{ЭК} \cdot k_\phi^2 \cdot 10^{-3}, \quad (4.1)$$

где  $R_{ЭК} = \sum_{m=1}^n R_{II m} l_m$  - эквивалентное активное сопротивление фаз ЛЭП, Ом;

$R_{II m}$  - удельное сопротивление фазы  $m$ -ого участка ЛЭП с одинаковым сечением провода (кабеля), Ом/км;

$l_m$  - длина  $m$ -ого участка ЛЭП с одинаковым сечением провода (кабеля) одинаковым сечением провода (кабеля), км;

$n$  - количество участков ЛЭП с одинаковым сечением провода (кабеля);

$W_A$  - значение активной составляющей потребляемой электроэнергии за рассчитываемый период, кВтч;

$W_P$  - значение реактивной составляющей потребляемой электроэнергии за рассчитываемый период, кВарч;

$k_\phi^2$  - квадрат коэффициента формы графика, рассчитывается потребителем по формулам в соответствии с Приказом Министерства энергетики РФ от 30 декабря 2008 г. №326, при отсутствии предоставленного потребителем и согласованного ГП расчета  $k_\phi^2$  принимается равным 1,33.

$T_P$  - количество часов работы линии под нагрузкой в течении расчетного периода, час.

При отсутствии приборов учета реактивной энергии объем потребления реактивной электроэнергии определяется как:

- для точки присоединения напряжением 110 кВ 0,5 от потребляемой активной энергии ( $tg\phi = 0,5$ );
- для точки присоединения напряжением 35, 6-20 кВ 0,4 от потребляемой активной энергии ( $tg\phi = 0,4$ );
- для точки присоединения напряжением 0,4 кВ 0,35 от потребляемой активной энергии ( $tg\phi = 0,35$ ).

#### Гарантирующий поставщик:

Заместитель начальника по тех.обеспечению  
продаж ЕРЭС ГУП РК «Крымэнерго»

(должность)

О.В. Кострыкин

(подпись, Ф.И.О.)

М.П.

«\_\_» \_\_\_\_\_ 20\_\_ г.

18 МАЙ 2015

#### Потребитель:

Индивидуальный предприниматель

(должность)

В.В.Шуляк

(подпись, Ф.И.О.)

М.П.

«\_\_» \_\_\_\_\_ 20\_\_ г.

18 МАЙ 2015

## Графики аварийного ограничения режима потребления и временного отключения электрической энергии (мощности)

В соответствии с Гражданским кодексом РФ (п.3 ст.546), «Основными положениями функционирования розничных рынков электрической энергии», утвержденными постановлением Правительства РФ от 04.05.2012 № 442, «Правилами разработки и применения графиков аварийного ограничения режима потребления электрической энергии и использования противоаварийной автоматики», утвержденными приказом Минпромэнерго РФ от 06.06.2013 № 290, в целях предотвращения возникновения и развития аварий в энергосистеме, для исключения неорганизованных отключений потребителей разработаны, согласованы и утверждены графики ограничения режима потребления и временного отключения электрической энергии (мощности) на период с 01 октября 2014 года по 30 сентября 2015 года.

1. При снижении запасов топлива на тепловых электростанциях или недостатке гидроресурсов гидравлических электростанций в энергосистеме будет применяться **график ограничения потребления электрической энергии.**

«Потребителю» ограничено **суточное** потребление электрической энергии (тыс.кВтч):

№ режима (очереди)	1	2	3	4	5	6	7	8	9	10
Величина ограничения электрической энергии, тыс. кВтч	-	-	-	-	-	-	-	-	-	-

2. При недостатке электрической мощности в энергосистеме будет применяться **график ограничения потребления электрической мощности.**

«Потребителю» ограничен предельный уровень потребляемой электрической мощности (кВт):

№ режима (очереди)	1	2	3	4	5	6	7	8	9	10
Величина ограничения электрической мощности, кВт	-	-	-	-	-	-	-	-	-	-

3. «Потребитель» несёт ответственность за отказ самостоятельно произвести ограничение режима потребления путём отключения собственных энергетических устройств в соответствии с п. 3.3.10 договора энергоснабжения.

4. При внезапном возникновении аварийного дефицита мощности в энергосистеме будет применяться без предупреждения, но с последующим уведомлением, **график временного отключения электрической энергии (мощности).**

«Потребитель» задействован в графике временного отключения электрической энергии с 1 очереди, путем отключения с подстанции Евпатория

Аварийная броня электроснабжения будет обеспечиваться с подстанции \_\_\_\_\_ по адресу \_\_\_\_\_.

В случае превышения «Потребителем» величины аварийной брони электроснабжения или разрешенной нагрузки по резервной линии, «Потребитель» будет полностью отключен до окончания срока действия графика.

5. При снижении частоты при больших внезапных дефицитах активной мощности будут использоваться **устройства автоматической частотной разгрузки (АЧР).**

«Потребитель» подключен к устройству АЧР на подстанции Евпатория по фидеру 5 и будет отключаться без предупреждения при частоте 49,2 Гц.

6. При аварийном режиме работы систем электроснабжения на временное отключение части нагрузки, в целях предотвращения разделения энергосистемы на части будут применяться **устройства специальной автоматики отключения нагрузки (САОН).**

«Потребитель» подключен под устройство САОН \_\_\_\_\_

7. В случае возникновения (угрозы возникновения) аварийных электроэнергетических режимов по причине возникновения (угрозы возникновения) дефицита электрической энергии и мощности и (или) недопустимых отклонений напряжения, перегрузки электротехнического оборудования и в иных чрезвычайных ситуациях допускается введение ограничения режима потребления, в том числе без согласования с Потребителем, при необходимости принятия неотложных мер и невозможности предотвращения указанных обстоятельств путем использования технологических резервов мощности.

Аварийные ограничения осуществляются в соответствии с графиками аварийного ограничения режима потребления электрической энергии (мощности) в порядке, определенном действующим законодательством, а также посредством действия аппаратуры противоаварийной автоматики.

**К графикам аварийного ограничения относятся:**

а) графики ограничения режима потребления электрической энергии и графики ограничения режима потребления электрической мощности (далее - графики ограничения режима потребления), в соответствии с которыми Потребитель заранее уведомляется о необходимости ограничить потребление электрической энергии (мощности) и самостоятельно выполняет технические (технологические) мероприятия, обеспечивающие снижение потребления в объемах и в периоды суток, которые указаны в уведомлении.

б) графики временного отключения потребления, в соответствии с которыми без предварительного уведомления Потребителя сетевая организация или системный оператор производит отключение линий электропередачи. При этом также может предусматриваться отключение электроустановок непосредственно Потребителем. Графики временного отключения потребления вводятся в случаях, предусмотренных действующим законодательством.

Утвержденные сетевой организацией графики аварийного ограничения доводятся ГП до сведения Потребителя в письменной форме с уведомлением о вручении не позднее, чем за 10 (десять) дней до начала очередного периода их действия (не позднее 01 (первого) октября).

Потребитель обязуется выполнять требования ГП и/или сетевой организации и субъекта оперативно-диспетчерского управления в электроэнергетике по реализации графиков аварийного ограничения режима потребления электрической энергии (мощности) и несет ответственность за убытки, причиненные ГП, сетевой организации, а также иным субъектам электроэнергетики и третьим лицам в связи с их неисполнением (ненадлежащим исполнением).

Графики ограничения режима потребления вводятся начиная с 0 часов 00 минут следующих суток с уведомлением об этом Потребителя не позднее 14 часов 00 минут текущих суток (по местному времени).

О введении в действие графиков временного отключения потребления Потребитель оповещается ГП (Сетевой организацией) незамедлительно после их введения.

Информация о причинах, основаниях и сроках введения аварийных и внеплановых отключений может быть получена Потребителем по запросу от сетевой организации или субъекта оперативно-диспетчерского управления.

8. «Гарантирующий поставщик» уведомляет «Потребителя» о введении в действие графиков ограничения потребления электрической энергии (мощности) телефонограммой или иным сообщением.

Справки о вводимых ограничениях и временных отключениях электрической энергии (мощности) на текущие или последующие сутки можно получить по телефону: (36569) 3-11-32.

**Гарантирующий поставщик:**

Заместитель начальника по тех. обеспечению продаж  
ЕРЕС ГУП РК «Крымэнерго»

(должность)

О.В. Кострыкин

(подпись, Ф.И.О.)

«  »    20   г.

М.П.



**Потребитель:**

Индивидуальный предприниматель

(должность)

В.В. Шуляк

(подпись, Ф.И.О.)

«  »    20   г.

М.П.



18 МАЙ 2015

18 МАЙ 2015

Приложение № 9  
к договору энергоснабжения  
№ 2572 от «    »    20   г.  
18 МАЙ 2015

**ПОТРЕБИТЕЛЬ:** Индивидуальный предприниматель Шуляк В.В.  
Юридическое лицо: 299015, г. Севастополь, ул. Курчатова, д.5, кв.39  
**ОБЪЕКТ:** База  
Адрес: г. Евпатория, Черноморское шоссе, 17

Список лиц, ответственных за электрохозяйство, за эксплуатацию приборов учета, лиц, имеющих правоведения оперативных переговоров, подписания заявок, отчетов, актов снятия показаний расчетных приборов учета, актов о неучтенном потреблении электрической энергии и иных актов и документов

№ п/п	Фамилия, Имя, Отчество	Должность	Приказ	телефон	факс	E-Mail
1.	Шуляк Вадим Владимирович	Индивидуальный предприниматель	-	+79788871345	-	-
2.	Ежов Константин Альбертович	ответственный за электрохозяйство	№1 от 02.03.2015	+79788204166	-	-

Примечание:

1. В списке также необходимо указать персонал, имеющий право подписания договорных почасовых объемов потребления, сведений о фактическом расходе электроэнергии, а также других документов необходимых при исполнении настоящего договора.
2. При отсутствии круглосуточного дежурства оперативного электротехнического персонала дополнительно в списке указать номер телефона дежурного по предприятию.

**Гарантирующий поставщик:**

**Потребитель:**

Заместитель начальника по тех. обеспечению продаж  
ЕРЕС ГУП РК «Крымэнерго»  
(должность)

О.В. Кострыкин  
(подпись, Ф.И.О.)

«    »    20   г.  
М.П.

Индивидуальный предприниматель  
(должность)  
В.В. Шуляк  
(подпись, Ф.И.О.)

   20   г.

18 МАЙ 2015

18 МАЙ 2015

АКТ № 31/958/290 от «09» апреля 2015г.  
разграничения балансовой принадлежности сторон (далее АРБПС)

АО «Стройкомплекс» именуемое в дальнейшем владельцем сетей,  
в лице, \_\_\_\_\_ генерального директора – Гоян В.З.  
действующего на основании \_\_\_\_\_ устава \_\_\_\_\_,  
(устава, доверенности, иных документов)

с одной стороны, и ИП Шуляк В.В. \_\_\_\_\_,  
(Ф.И.О. заявителя – физического лица)

именуемый в дальнейшем заявителем, в лице Шуляка Вадима Владимировича \_\_\_\_\_  
(Ф.И.О. лица – представителя заявителя)

действующего на основании свидетельства о государственной регистрации физического  
лица в качестве индивидуального предпринимателя серия 34 № 004246317 \_\_\_\_\_  
(устава, доверенности, иных документов)

с другой стороны, в дальнейшем именуемые сторонами, оформили и подписали настоящий  
акт, определяющий границы балансовой принадлежности электроустановок сторон.

Электроустановки сторон, в отношении которых настоящим актом устанавливаются  
границы балансовой принадлежности, находятся по адресу: База, г. Евпатория,  
Черноморское шоссе, 17 \_\_\_\_\_

Акт о технологическом присоединении от \_\_\_\_\_ № \_\_\_\_\_.

Характеристики присоединения:

- максимальная мощность 20,0 кВт;
- совокупная величина номинальной мощности присоединенных к электрической сети трансформаторов ---- кВА.

Перечень точек присоединения:

Точка присоединения	Источник питания (наименование питающих линий)	Описание точки присоединения	Уровень напряжения (кВ)	Максимальная мощность (кВт)	Величина номинальной мощности присоединенных трансформаторов (кВА)	Категория надежности электроснабжения
1	2	3	4	5	6	7
ШС-0,4кВ столовой АО «Стройкомплекс»	ПС «Евпатория», Л-5, ТП-290	ШС-0,4кВ столовой АО «Стройкомплекс»	0,4	20,0	----	третья

У сторон на границе балансовой принадлежности находятся следующие технологически соединенные элементы электрической сети:

Наименование электроустановки (оборудования), владельца сетей	Наименование электроустановки (оборудования) заявителя
1	2
ТП-290; КЛ-0,4кВ: ТП-290 РУ-0,4кВ – ТП-238 РУ-0,4кВ – марки ВВГ 4*95 мм <sup>2</sup> L=225м; ТП-238 РУ-0,4кВ – ШС АБК – марки АВВГ 4*185 мм <sup>2</sup> L=57м; ШС АБК – ШС столовой – марки АВВГ 4*50 мм <sup>2</sup> L=21м; ТП-238 РУ-0,4кВ; ШС АБК; ШС столовой	КЛ-0,4кВ: ШС столовой – щит учета – марки 4АПВ 1*35 мм <sup>2</sup> L=1м; щит учета; ГРЩ базы

Границы балансовой принадлежности сторон установлены:

установить на кабельных наконечниках КЛ-0,4кВ в ШС столовой в сторону щита учета и ГРЩ базы

(описание границ балансовой принадлежности)

Схематично границы балансовой принадлежности указаны в приведённой ниже схеме соединения электроустановок.

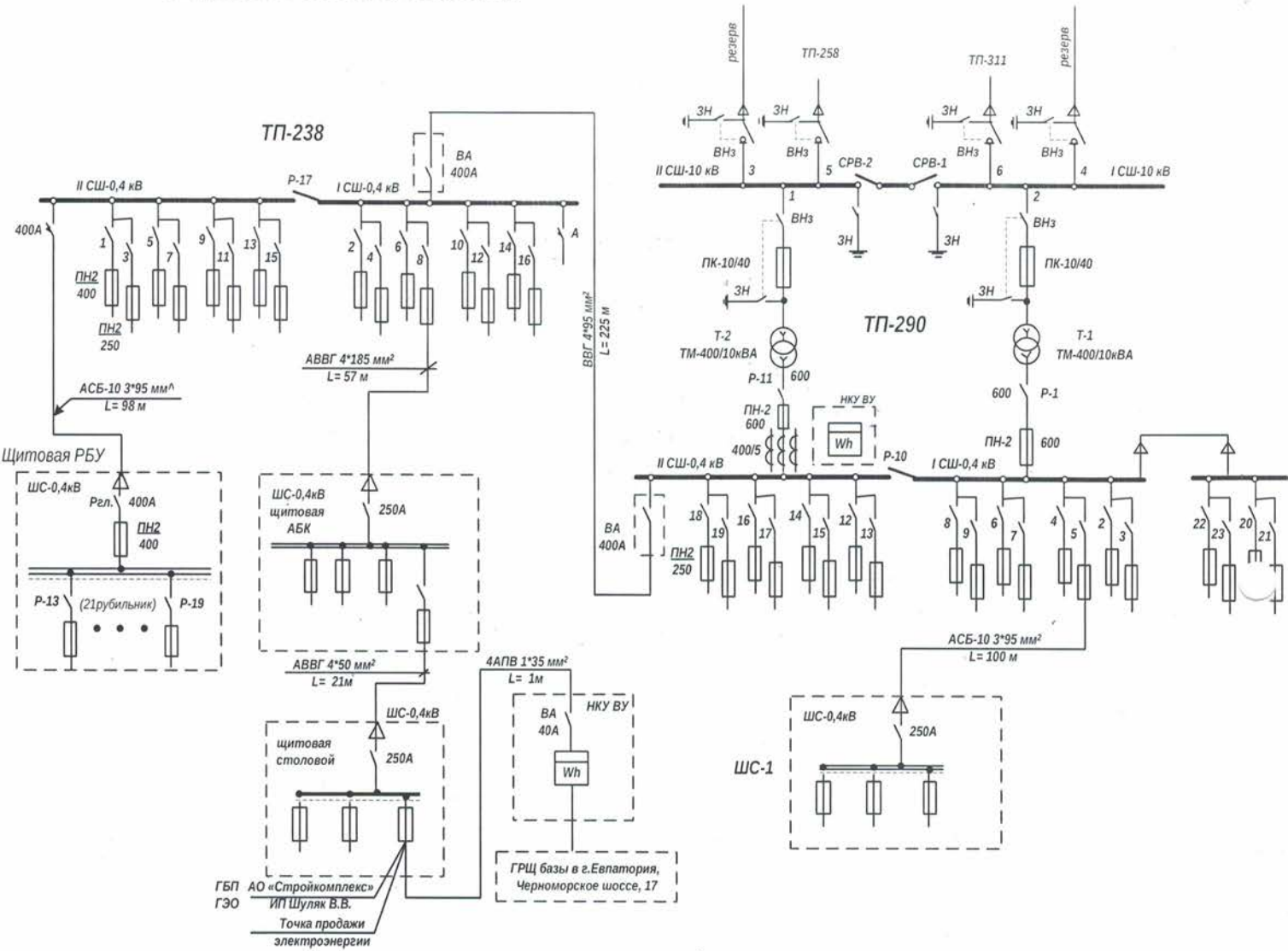

Прочее:

Подписи сторон:

Ген. директор АО «Стройкомплекс»

Индивидуальный предприниматель



Точка продажи согласована

Начальник ЕРЭС ГУП РК «Крымэнерго» К.И. Бидинский

СОГЛАСОВАНО:

Главный инженер ЕРЭС, С.В. Кузуб

Инженер ПТГ ЕРЭС, К.И. Бидинский

Инженер ТА ЕРЭС, Тришова Н.А.

АКТ № 31/958/290 от «09» апреля 2015г.  
разграничения эксплуатационной ответственности сторон

АО «Стройкомплекс» именуемое в дальнейшем владельцем сетей,  
в лице, \_\_\_\_\_ генерального директора – Гоян В.З.  
действующего на основании \_\_\_\_\_ устава \_\_\_\_\_,  
(устава, доверенности, иных документов)

с одной стороны, и \_\_\_\_\_ ИП Шуляк В.В.,  
(Ф.И.О. заявителя – физического лица)

именуемый в дальнейшем заявителем, в лице \_\_\_\_\_ Шуляка Вадима Владимировича  
(Ф.И.О. лица – представителя заявителя)

действующего на основании \_\_\_\_\_ свидетельства о государственной регистрации физического  
лица в качестве индивидуального предпринимателя серия 34 № 004246317  
(устава, доверенности, иных документов)

с другой стороны, в дальнейшем именуемые сторонами, оформили и подписали настоящий акт, определяющий границы балансовой принадлежности электроустановок сторон.

Электроустановки сторон, в отношении которых настоящим актом устанавливаются границы балансовой принадлежности, находятся по адресу: База, г. Евпатория, Черноморское шоссе, 17

Акт о технологическом присоединении от \_\_\_\_\_ № \_\_\_\_\_.

Характеристики присоединения:

- максимальная мощность 20,0 кВт;
- совокупная величина номинальной мощности присоединенных к электрической сети трансформаторов ---- кВА.

Перечень точек присоединения:

Точка присоединения	Источник питания (наименование питающих линий)	Описание точки присоединения	Уровень напряжения (кВ)	Максимальная мощность (кВт)	Величина номинальной мощности присоединенных трансформаторов (кВА)	Категория надежности электроснабжения
1	2	3	4	5	6	7
КЛ-0,4кВ столовой «Стройкомплекс»	ПС «Евпатория», Л-5, ТП-290	ШС-0,4кВ столовой АО «Стройкомплекс»	0,4	20,0	----	третья

У сторон на границе эксплуатационной ответственности находятся следующие технологически соединенные элементы электрической сети:

Наименование электроустановки (оборудования), владельца сетей	Наименование электроустановки (оборудования) заявителя
1	2
ТП-290; КЛ-0,4кВ: ТП-290 РУ-0,4кВ – ТП-238 РУ-0,4кВ – марки ВВГ 4*95 мм <sup>2</sup> L=225м; ТП-238 РУ-0,4кВ – ШС АБК – марки АВВГ 4*185 мм <sup>2</sup> L=57м; ШС АБК – ШС столовой – марки АВВГ 4*50 мм <sup>2</sup> L=21м; ТП-238 РУ-0,4кВ; ШС АБК; ШС столовой	КЛ-0,4кВ: ШС столовой – щит учета – марки 4АПВ 1*35 мм <sup>2</sup> L=1м; щит учета; ГРЩ базы

Границы эксплуатационной ответственности сторон установлены:  
установить на кабельных наконечниках КЛ-0,4кВ в ШС столовой в сторону щита учета и ГРЩ базы

(описание границ эксплуатационной ответственности)

Схематично границы эксплуатационной ответственности сторон указаны в приведённой ниже схеме соединения электроустановок.

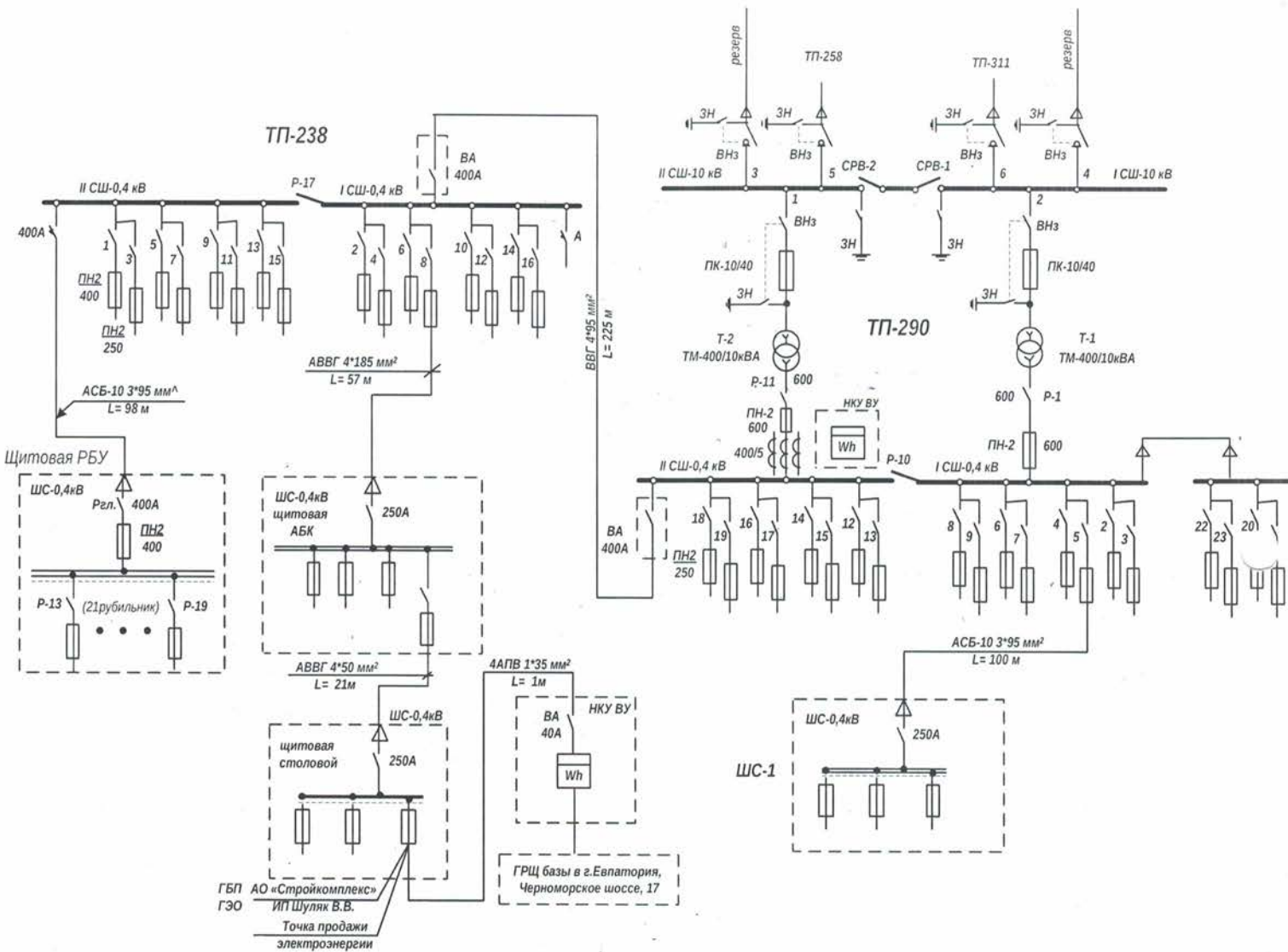

Прочее:

Подписи сторон  
 Ген. директор АО «Стройкомплекс»

Индивидуальный предприниматель

Точка продажи электроэнергии  
 Начальник ЕРЭС 1-го ПК «Крымэнерго»

СОГЛАСОВАНО:

Главный инженер ЕРЭС \_\_\_\_\_ С.В. Кузуб

Инженер ПТГ ЕРЭС \_\_\_\_\_ К.И. Бидинский

Инженер ТА ЕРЭС \_\_\_\_\_



## ДОГОВОР ЭНЕРГОСНАБЖЕНИЯ

№ 2572

«19» МАЙ 2015 года

г. Евпатория

(место заключения договора)

**ГОСУДАРСТВЕННОЕ УНИТАРНОЕ ПРЕДПРИЯТИЕ РЕСПУБЛИКИ КРЫМ «КРЫМЭНЕРГО»**, именуемое в дальнейшем «Гарантирующий поставщик» (далее-ГП), в лице заместителя начальника по техническому обеспечению продаж Евпаторийского РЭС ГУП РК «Крымэнерго» Кострыкина Олега Владимировича, действующего на основании Доверенности № 143-Д от 01.04.2015г., с одной стороны, и **Индивидуальный предприниматель Шуляк Вадим Владимирович**, именуемый в дальнейшем - «Потребитель», действующий на основании Свидетельства о государственной регистрации серия 34 №004246317 от 09.12.2014г., с другой стороны, при совместном упоминании именуемые в дальнейшем- «Стороны», заключили настоящий договор энергоснабжения (далее- Договор) о нижеследующем:

### 1. Общие положения:

1.1. Стороны договорились понимать используемые в Договоре термины в следующем значении:

**Акт разграничения балансовой принадлежности электросетей** - документ, составленный в процессе технологического присоединения энергопринимающих устройств (энергетических установок) юридических и физических лиц, в том числе индивидуальных предпринимателей, к электрическим сетям (далее - энергопринимающие устройства), определяющий границы балансовой принадлежности.

**Акт разграничения эксплуатационной ответственности сторон** - документ, составленный сетевой организацией и потребителем электрической энергии в процессе технологического присоединения энергопринимающих устройств, определяющий границы ответственности сторон за эксплуатацию соответствующих энергопринимающих устройств и объектов электросетевого хозяйства.

**Автоматизированная информационно-измерительная система коммерческого учёта электроэнергии (далее – АИИ СКУЭ)** — совокупность аппаратных и программных средств, обеспечивающих дистанционный сбор, хранение и обработку данных об энергетических потоках в электросетях.

**Бездоговорное потребление электрической энергии** – самовольное подключение энергопринимающих устройств к объектам электросетевого хозяйства и (или) потребление электрической энергии в отсутствие заключенного в установленном порядке договора, обеспечивающего продажу электрической энергии (мощности) на розничных рынках, кроме случаев потребления электрической энергии в отсутствие такого договора в течение 2 месяцев с даты, установленной для принятия гарантирующим поставщиком на обслуживание потребителей.

**Безучетное потребление электрической энергии (мощности)** – потребление электрической энергии (мощности) с нарушением установленного настоящим Договором и действующим законодательством порядка учета, выражающееся во вмешательстве в работу прибора учета (измерительного комплекса, системы учета), используемого для определения объемов поставленной по Договору электроэнергии, в том числе в нарушении (повреждении) пломб и (или) знаков визуального контроля, нанесенных на прибор учета (измерительный комплекс, систему учета), в несоблюдении установленных Договором сроков извещения об утрате (неисправности) прибора учета (измерительного комплекса, системы учета), а также в совершении иных действий (бездействий), которые привели к искажению данных об объеме потребления электрической энергии (мощности).

**Владельцы сетей** - организации, владеющие на праве собственности или на ином законном основании объектами электросетевого хозяйства, технологически присоединёнными к электрическим сетям сетевой организации, в том числе опосредованно, но не оказывающие услуги по передаче электрической энергии Потребителям, состоящим в договорных отношениях с Гарантирующим поставщиком.

**Визуальная проверка прибора учета, измерительного комплекса** – визуальный осмотр прибора учета, измерительного комплекса без использования измерительных приборов. При инструментальной и иных видах проверок могут быть выявлены замечания, которые невозможно определить при визуальном осмотре. В случае выявления в дальнейшем таких замечаний, визуальная проверка не может служить основой для перерасчёта как «дата последней проверки».

**Гарантирующий поставщик** – коммерческая организация, обязанная в соответствии с Федеральным законом РФ «Об электроэнергетике» от 26.03.2003 № 35-ФЗ заключить договор энергоснабжения в отношении точек поставки лиц, энергопринимающие устройства которых находятся в границах зоны его деятельности.

**Граница балансовой принадлежности** – линия раздела объектов электроэнергетики между владельцами по признаку собственности или владения на ином предусмотренном федеральными законами основании.

**Измерительный комплекс** – совокупность приборов учета и измерительных трансформаторов тока или тока и напряжения, через которые такие приборы учета установлены (подключены), соединенных между собой по установленной схеме и предназначенных для измерения объемов электрической энергии (мощности) в одной точке поставки.

**Инструментальная проверка прибора учета, измерительного комплекса** – совокупность операций, выполняемых с использованием специализированного измерительного оборудования с целью определения и подтверждения соответствия прибора учета, измерительного комплекса установленным техническим требованиям, а также условиям договора.

/ О.В. Кострыкин

(Гарантирующий поставщик(подпись,ФИО))

/ В.В.Шуляк

(Потребитель(подпись,ФИО))

**Объект** – энергопринимающее устройство либо совокупность энергопринимающих устройств Потребителя, находящихся по единому адресу поставки, относящихся к единой группе, на которые в соответствии с действующим законодательством дифференцируются потребители электрической энергии, и имеющих единое организационно-хозяйственное назначение.

**Потребитель** – потребитель электрической энергии (мощности), приобретающий электрическую энергию (мощность) для собственных бытовых и (или) производственных нужд, либо юридическое лицо или индивидуальный предприниматель, предоставляющие в соответствии с законодательством коммунальную услугу по электроснабжению.

**Проверка прибора учета, измерительного комплекса** – инструментальная или визуальная проверка прибора учета, измерительного комплекса, проводимая в целях определения и подтверждения соответствия прибора учета, измерительного комплекса установленным техническим требованиям, а также условиям договора. Результаты проверки оформляются актом проверки. Снятие показаний СО (и (или) ГП, ИВС) в соответствии с условиями настоящего договора не является проверкой прибора учета, измерительного комплекса.

**Расчетный период (месяц)** – календарный месяц, начало которого определяется с 00.00 1-го (первого) дня календарного месяца и заканчивается в 24.00 последнего дня этого месяца. Первым расчетным периодом по настоящему Договору является период, начало которого определяется с даты вступления в силу настоящего Договора и заканчивается в 24.00 последнего дня этого месяца.

**Сетевая организация** – организация, владеющая на праве собственности или на ином установленном федеральными законами основании объектами электросетевого хозяйства, с использованием которых организация оказывает услуги по передаче электрической энергии, и осуществляет в установленном порядке технологическое присоединение энергопринимающих устройств (энергетических установок) юридических и физических лиц, в том числе индивидуальных предпринимателей, к электрическим сетям и осуществляющая право заключения договоров об оказании услуг по передаче электрической энергии с использованием объектов электросетевого хозяйства, принадлежащих другим собственникам и иным законным владельцам.

В рамках настоящего Договора в качестве Сетевой организации выступает \_\_\_\_\_.

**Система учета** – совокупность измерительных комплексов, связующих и вычислительных компонентов, устройств сбора и передачи данных, программных средств, предназначенная для измерения, хранения, удаленного сбора и передачи показаний приборов учета по одной и более точек поставки.

**Субпотребитель** – лицо, на законном основании владеющее энергопринимающим оборудованием, не имеющее договора энергоснабжения (купли-продажи электрической энергии) с ГУП РК «КРЫМЭНЕРГО» и получающее после согласованного с сетевой организацией присоединения через электрические сети Потребителя, электрическую энергию (мощность) с согласия ГУП РК «КРЫМЭНЕРГО», за исключением граждан-потребителей и иных лиц, приобретающих электрическую энергию (мощность) в помещениях многоквартирного дома или в жилых домах (домовладениях).

**Система коммерческого учета электрической энергии и мощности, приборы коммерческого учета, измерительные комплексы (далее - СКУЭ)** – совокупность технических средств учета (счетчиков энергии, трансформаторов тока и напряжения, цепей вторичной коммутации и т.д.), позволяющих учитывать количество принятой Потребителем энергии (мощности).

**Точка поставки** – место исполнения обязательств Сторон по настоящему Договору, а также услуг, оказание которых является неотъемлемой частью процесса поставки электрической энергии, используемое для определения объема взаимных обязательств Сторон, расположенное на границе балансовой принадлежности энергопринимающих устройств Потребителя, определенной в акте разграничения балансовой принадлежности, а до составления в установленном порядке акта разграничения балансовой принадлежности – в точке присоединения энергопринимающего устройства Потребителя к объектам электросетевого хозяйства субъекта электроэнергетики.

**Уведомление** – сообщение информации Стороне Договора или уполномоченному ею лицу одним из следующих способов: письмо, телефонограмма (с обязательным указанием лица, принявшего телефонограмму), факсимильное сообщение, с нарочным, электронной почтой, а также иным способом, позволяющим определить факт и время получения уведомления.

**Эксплуатация прибора учета (измерительного комплекса)** – выполнение действий, обеспечивающих функционирование прибора учета (измерительного комплекса) в соответствии с его назначением на всей стадии его жизненного цикла со дня допуска его в эксплуатацию до его выхода из строя, утраты или демонтажа, включающих, в том числе осмотры прибора учета (измерительного комплекса), техническое обслуживание (при необходимости), обеспечение своевременной поверки по истечении установленного межповерочного интервала и перепрограммирование.

Иные понятия, используемые в настоящем Договоре, имеют значения, определенные действующим законодательством.

## 2. Предмет договора:

2.1. Предметом Договора является отпуск (поставка) ГП электроэнергии (мощности) Потребителю.

2.2. ГП обязуется продавать электрическую энергию (мощность), а также, в определенных настоящим Договором либо действующим законодательством случаях, самостоятельно или через привлечение третьих лиц оказывать услуги по передаче электрической энергии и услуги, оказание которых является неотъемлемой частью процесса

\_\_\_\_\_  
О.В. Кострыкин  
(Гарантирующий поставщик (подпись, ФИО))

\_\_\_\_\_  
В.В. Шуляк  
(Потребитель (подпись, ФИО))

поставки электрической энергии, а Потребитель обязуется оплатить приобретаемую электрическую энергию, оказанные услуги и иные начисления в порядке, количестве (объеме) и сроки, предусмотренные настоящим Договором.

2.3. ГП отпускает (поставляет) Потребителю электроэнергию (мощность) только в точке (точках) поставки, указанной (указанных) в Приложении № 3.1 к настоящему Договору, на границе балансовой принадлежности в пределах максимальной мощности по каждой точке поставки. Отпуск (поставка) электроэнергии (мощности) по точкам поставки, установленным после заключения Договора, осуществляется путем заключения дополнительного соглашения к настоящему Договору.

2.4. Категория надежности снабжения электрической энергией по точкам поставки определяется в соответствии с требованиями Правил устройств электроустановок и иными нормативными актами и отражается в Приложении № 3.1 к Договору.

### 3. Права и обязанности Сторон

3.1 Сторона Договора, имущественные интересы (деловая репутация) которой нарушены в результате неисполнения или ненадлежащего исполнения обязательств по Договору либо предоставления недостоверной информации при заключении настоящего Договора другой стороной, вправе требовать полного возмещения ей этой стороной убытков под которыми в данном Договоре, понимаются расходы, которые сторона, чье право нарушено, произвела или произведет для восстановления своих прав и интересов, а также неполученные доходы, которые это лицо получило бы при обычных условиях, если бы его право не было нарушено.

#### 3.2. Гарантирующий поставщик обязан:

3.2.1. Осуществлять продажу электрической энергии и оказывать услуги по передаче энергии и иные услуги, оказание которых является неотъемлемой частью процесса поставки энергии в точки поставки (Приложение №3.1 к настоящему Договору), в согласованном сторонами количестве (Приложение №1 к настоящему Договору). Перечень точек поставки определяется в соответствии с Приложением № 3.1 и Актом (Актами) разграничения балансовой принадлежности электросетей и эксплуатационной ответственности сторон (далее – АРБП) (Приложение № 6), являющимися неотъемлемой частью настоящего Договора.

3.2.2. Обеспечить продажу энергии в точках поставки с показателями качества энергии, соответствующими требованиям государственных стандартов.

При получении от Потребителя сообщения об отклонении показателей качества энергии от показателей, установленных требованиями государственных стандартов, не позднее десятидневного срока, организовать (при необходимости – совместно с уполномоченными представителями сетевой организации) измерения по приборам контроля качества (последующим оформлением соответствующего акта и определением стороны, виновной в отклонении показателей качества энергии. Оплату расходов по измерению показателей качества энергии и возмещению причиненного ущерба осуществляет сторона, виновная в отклонении показателей качества энергии в соответствии с актом.

3.2.3. Урегулировать в интересах Потребителя отношения по передаче электрической энергии, а также отношения по оказанию иных, неразрывно связанных с процессом снабжения электроэнергией услуг, в соответствии с правилами установленными законодательством Российской Федерации в отношении договора оказания услуг по передаче электрической энергии и иных услуг.

3.2.4. Организовать проведение мероприятий при планируемом введении ограничения режима потребления энергии (мощности) в случаях, предусмотренных п. 3.3.4 настоящего Договора в порядке, предусмотренном законодательством РФ.

3.2.5. Обеспечить уведомление Потребителя о введении в действие графиков аварийного ограничения режима потребления для принятия мер по предотвращению аварии в сетях не позднее 14-00 часов суток, предшествующих дат ограничения (ограничение вводится с 00-00 часов). Введение в действие графиков аварийного ограничения (отключения) осуществляется в соответствии с Приложением № 8 к настоящему Договору.

3.2.6. Ежегодно доводить до сведения Потребителя графики аварийного ограничения режима потребления и действий противоаварийной автоматики. Графики разрабатываются на основании требований к объемам, времени и местам ввода аварийного ограничения, а также с учетом объемов технологической и аварийной брони и требований по категории надежности энергоснабжения.

3.2.7. Предоставлять Потребителю счета и счета-фактуры, оформленные в порядке и сроки, предусмотренные действующим законодательством и настоящим Договором.

3.2.8. Письменно либо через средства массовой информации сообщать в течение 3-х дней Потребителю об изменениях своего наименования, организационно-правовой формы, юридического либо почтового адреса, банковских реквизитов и другой информации, влияющей на надлежащее исполнение настоящего Договора.

3.2.9. Осуществлять действия, необходимые для реализации прав Потребителя, предусмотренных настоящим Договором.

#### 3.3. Гарантирующий поставщик имеет право:

3.3.1. Требовать от Потребителя плату за поставленную (проданную) электрическую энергию и другие платежи, обусловленные настоящим Договором.

3.3.2. При выявлении фактов безучетного, бездоговорного потребления энергии составлять акт о неучтенном потреблении энергии.

/ О.В. Кострыкин

(Гарантирующий поставщик(подпись,ФИО))

/ В.В. Шуляк

(Потребитель(подпись,ФИО))

3.3.3. Беспрепятственного доступа уполномоченного представителя Гарантирующего поставщика в рабочее время суток и часы максимума нагрузок к электрическим установкам и системам коммерческого учета электрической энергии и мощности, приборам коммерческого учета, измерительным комплексам Потребителя для:

- проверки условий эксплуатации и сохранности систем коммерческого учета электрической энергии и мощности, приборов коммерческого учета, измерительных комплексов, снятия контрольных показаний;
- составления акта о неучтенном или бездоговорном потреблении энергии (мощности);
- проведения замеров для определения качества энергии;
- контроля установленных режимов поставки электрической энергии;
- выполнения работ в электрических сетях и установках, находящихся на обслуживании сетевой организации (владельцев сетей);
- введения ограничения режима потребления энергии (мощности) согласно п. 3.3.4 настоящего Договора.
- контроля за соблюдением Потребителем режима ограничения потребления электрической энергии.

3.3.4. Осуществлять мероприятия по введению ограничения режима потребления энергии в порядке и случаях, предусмотренных действующим законодательством РФ и (или) настоящим Договором.

3.3.5. В случае отсутствия технической возможности введения сетевой организацией частичного ограничения режима потребления энергии и невыполнения (отказа) Потребителем действий по самостоятельному ограничению режима потребления в срок, установленный в уведомлении об ограничении режима потребления, ГП осуществляет действия по полному ограничению режима потребления энергопринимающих устройств Потребителя.

3.3.6. Полностью или частично прекращать (ограничивать) поставку электрической энергии Потребителю в случаях и порядке, предусмотренных настоящим Договором и действующим законодательством.

3.3.7. Вносить изменения в настоящий Договор в случаях изменения условий продажи и передачи энергии (мощности) для Гарантирующего поставщика.

3.3.8. В одностороннем порядке отказаться от исполнения настоящего договора полностью при неисполнении или ненадлежащем исполнении Потребителем обязательств по оплате энергии (мощности), уведомив Потребителя за 10 рабочих дней до заявляемой Гарантирующим поставщиком даты отказа от исполнения Договора.

#### **3.4. Потребитель обязан:**

3.4.1. Соблюдать установленные настоящим Договором условия и количество потребления энергии (мощности).

3.4.2. Производить оплату приобретенной энергии (мощности), оказанных услуг, а также иных начислений в порядке, сроки и размере, установленном настоящим Договором.

3.4.3. Для определения величины отпущенной за расчетный период Потребителю энергии (мощности) ежемесячно в срок с двадцать пятого по последнее число расчетного месяца (по объектам с максимальной мощностью не менее 670 кВт – не позднее 16-00 первого рабочего дня месяца, следующего за расчетным), а также дня, следующего за датой расторжения настоящего Договора в случаях, предусмотренных Договором, снимать показания СКУЭ (в том числе с почасовыми профилями электрической энергии по каждой точке поставки (учёта), в случае применения в расчётах второй - шестой ценовой категории), а также АИИ СКУЭ в отношении энергопринимающих устройств, максимальная мощность которых в границах балансовой принадлежности составляет не менее 670 кВт, в следующем порядке:

- по СКУЭ, установленным на РП, ТП 10-6/0,4 кВ ГП или сетевой организации (владельца сетей – в случае опосредованного присоединения), совместно с дежурным персоналом подстанции или уполномоченными представителями (в случае отсутствия дежурного персонала на подстанции) ГП (Владельца сетей);

- по СКУЭ, установленным на потребительских подстанциях, а также на линиях 0,4 кВ – самостоятельно;

- в случае невозможности участия представителя Потребителя в съёме показаний СКУЭ, установленной на РП, ТП 10-6/0,4 кВ ГП или сетевой организации (Владельца сетей – в случае опосредованного присоединения) в сроки, указанные в настоящем пункте, для определения величины потребленной за расчетный период энергии (мощности) следует использовать показания СКУЭ, зафиксированные персоналом ГП или сетевой организации. На основании показаний СКУЭ (АИИ СКУЭ) рассчитывать количество потребленной энергии (мощности) (в том числе о почасовом потреблении (Приложение 2а к настоящему Договору) по точкам поставки (учёта), оборудованным приборами учета, позволяющими получать данные о потреблении энергии по часам суток), и до 16 часов первого числа месяца, следующего за расчётным, по телефону, электронной почте или в письменном виде представлять ГП информацию о потреблении энергии (мощности) по форме ведомости показаний СКУЭ (далее – ведомость), в соответствии с Приложением № 2 к настоящему Договору за подписью уполномоченного лица. Ведомость должна быть скреплена печатью Потребителя. В случае предоставления данных по телефаксу или электронной почте продублировать предоставление информации в письменном виде в течение трех последующих дней. В случае если день снятия показаний приходится на выходной или праздничный день, снятие и передача показаний расчетных СКУЭ производится в предшествующий ему рабочий день. В период с 8-го по 12-е число месяца, следующего за расчетным, Потребитель должен получить у ГП акт приема-передачи электрической энергии и счет (счет-фактуру) на оплату потребленной электрической энергии.

3.4.4. В случае расхождения между данными о количестве принятой Потребителем электрической энергии, зафиксированными в одностороннем порядке Потребителем, и данными, зафиксированными ГП (Сетевой организацией), для определения фактического объема принятой и подлежащей оплате электроэнергии, принимаются данные ГП (Сетевой организации) до тех пор, пока не будет опровергнута их достоверность. Для этого Стороны не позднее пяти рабочих дней с момента обнаружения расхождения между данными о количестве принятой электроэнергии,

обязаны провести совместную фиксацию показаний СКУЭ, которые зафиксированы с расхождениями, с составлением двухстороннего Акта.

3.4.5. В течение семи рабочих дней с момента получения от ГП акта приема-передачи подписать и вернуть в адрес ГП один экземпляр оформленного акта либо направить мотивированный отказ от его подписания.

3.4.6. При условии неполной оплаты за потребленную электрическую энергию и (или) оказанные услуги по ее передаче ограничить собственное электропотребление до уровня технологической и (или) аварийной брони или полностью его прекратить в случае отсутствия таковой.

3.4.7. Уведомить ГП в письменной форме об изменении ценовой категории за 10 рабочих дней до начала расчетного периода, с которого предполагается изменение ценовой категории. Изменение выбранного на текущий период регулирования варианта расчета за услуги по передаче энергии не допускается.

3.4.8. Обеспечить оборудование точек поставки электроэнергии СКУЭ, соответствующими требованиями законодательства РФ, в зависимости от величины максимальной мощности энергопринимающего устройства, а также ценовой категории, применяемой в расчетах за энергию по точке поставки.

3.4.9. Обеспечивать эксплуатацию установленной и допущенной в эксплуатацию СКУЭ, сохранность и целостность СКУЭ, своевременную ее замену в случаях, предусмотренных законодательством РФ и настоящим Договором, а также пломб и (или) знаков визуального контроля. В течение 24 часов с момента выявления фактов неисправности или утраты СКУЭ и/или ее элементов, выявления нарушения пломбировки или знаков визуального контроля, направить уведомление ГП об утрате (неисправности) СКУЭ (элементов СКУЭ) или нарушении пломб и знаков визуального контроля. Неисполнение потребителем обязательств, указанных в этом пункте, является нарушением условий Договора по вине Потребителя.

3.4.10. Выполнять требования ГП (сетевой организации) по приведению СКУЭ, принадлежащих Потребителю, и схем их включения в соответствие к требованиям законодательства РФ и Договора.

3.4.11. Надлежащим образом обслуживать принадлежащие Потребителю и находящиеся согласно Акту разграничения балансовой принадлежности в его зоне эксплуатационной ответственности энергопринимающие устройства и объекты электросетевого хозяйства и нести ответственность за их состояние.

3.4.12. Поддерживать на границе балансовой принадлежности значения показателей качества энергии, обусловленные работой его энергопринимающих устройств, соответствующие техническим регламентам и иным обязательным требованиям.

3.4.13. Обеспечивать беспрепятственный доступ представителям Гарантирующего поставщика к элементам СКУЭ и электроустановкам Потребителя, расположенным на его территории, для проведения работ, указанных в п. 3.3.3.

3.4.14. Обеспечивать установку и допуск в эксплуатацию приборов учета, соответствующих установленным законодательством РФ требованиям, в отношении энергопринимающих устройств, которые на дату заключения настоящего договора не оборудованы приборами учета, либо установленные приборы учета не соответствуют требованиям законодательства РФ.

3.4.15. Обеспечивать эксплуатацию принадлежащих Потребителю на праве собственности или ином законном основании систем противоаварийной и режимной автоматики, к которым подключены энергопринимающие устройства Потребителя, находящиеся под их воздействием, а также возможность реализации такого воздействия систем противоаварийной и режимной автоматики.

3.4.16. Поддерживать в надлежащем техническом состоянии принадлежащие Потребителю средства релейной защиты и противоаварийной автоматики, приборы учета энергии (мощности), а также иные устройства, необходимые для поддержания требуемых параметров надежности и качества энергии.

3.4.17. Обеспечивать поддержание автономных резервных источников питания, установленных в соответствии с нормативно-технической документацией, в состоянии готовности к использованию при возникновении внеплановых отключений, введении аварийных ограничений режима потребления энергии (мощности) или использовании противоаварийной автоматики.

3.4.18. Поддерживать схему электроснабжения с выделением ответственных нагрузок на резервируемые внешние питающие линии, обеспечивающие отпуск энергии для покрытия технологической и аварийной брони.

3.4.19. В случае установки устройств автоматической частотной разгрузки (АЧР) в электроустановке, находящейся на балансе Потребителя, обеспечивать работоспособность устройства, соблюдать в течение всего срока действия Договора предъявляемые эксплуатационные требования и ежегодно до 1 августа предоставлять в адрес Сетевой организации протоколы настройки устройств.

3.4.20. Обеспечивать соблюдение установленного актом технологической брони режима потребления энергии (мощности), а также уровня нагрузки технологической и (или) аварийной брони и сроков завершения технологического процесса при введении ограничения режима потребления энергии.

3.4.21. По требованию ГП предоставлять технологическую информацию (главные электрические схемы, характеристики оборудования, схемы устройств релейной защиты и противоаварийной автоматики, оперативные данные о технологических режимах работы оборудования) в течение 5-ти рабочих дней с даты поступления запроса.

3.4.22. Информировать ГП/сетевую организацию (Владельца сетей – в случае опосредованного присоединения) о дате проведения плановых ремонтных работ, связанных с частичным или полным ограничением режима потребления энергии при проведении ремонтных работ в электроустановках сетевой организации (Владельца сетей – в случае опосредованного присоединения) в порядке оперативных взаимоотношений. Перерыв в электроснабжении Потребителя в случае срабатывания устройств релейной защиты и автоматики (РЗА) с успешным включением (АПВ,

АВР) не считается отключением Потребителя. При условии электроснабжения Потребителя от двух независимых источников питания аварийное отключение одного из источников от действия РЗА или отключение одного из источников по согласованию Сторон не является ограничением режима потребления.

3.4.23. Выполнять требования представителей ГП об ограничении режима потребления в соответствии с утвержденными графиками аварийного ограничения режима потребления электрической энергии (мощности) (Приложение № 8 к настоящему Договору) при возникновении или угрозе возникновения дефицита энергии и мощности, а также в иных случаях, предусмотренных законодательством РФ в качестве основания для введения полного или частичного ограничения режима потребления. Соблюдать оперативно-диспетчерскую дисциплину.

3.4.24. Обеспечить предоставление проекта акта согласования технологической и/или аварийной брони в адрес Сетевой организации в течение 30-ти дней с даты начала действия Договора, если на эту дату у Потребителя, ограничение режима потребления электрической энергии (мощности) которого может привести к экономическим, экологическим, социальным последствиям, категории которых определены в приложении к Правилам полного и/или частичного ограничения режима потребления электрической энергии, отсутствует акт согласования технологической и/или аварийной брони, или в течение 30-ти дней с даты возникновения установленных Правилами недискриминационного доступа к услугам по передаче электрической энергии и оказания этих услуг, оснований для изменения такого акта, а также передать Гарантирующему поставщику копию акта не позднее 5-ти дней со дня согласования с Сетевой организацией.

Порядок определения величины технологической и/или аварийной брони и требования к соответствующим энергопринимающим устройствам устанавливаются в соответствии с правилами разработки и применения графиков аварийного ограничения режима потребления электрической энергии и использования противоаварийной автоматики.

3.4.25. Направлять в Сетевую организацию (копию Гарантирующему поставщику) списки лиц, имеющих право проведения оперативных переговоров со стороны Потребителя, и ежегодно своим уведомлением подтверждать список таких лиц. В случае произошедших изменений либо пересмотра лиц наделенных правами проведения оперативных переговоров, сообщать о произошедших изменениях.

3.4.26. Незамедлительно уведомлять ГП:

- об авариях на энергопринимающих объектах, принадлежащих Потребителю, связанных с отключением питающих линий и повреждением основного оборудования;

- о поражениях электрическим током людей и животных, о пожарах, вызванных неисправностью электроустановок, в сетях Сетевой организации и зоне эксплуатационной ответственности Сетевой организации.

3.4.27. По запросу ГП и (или) сетевой организации, в том числе в соответствии с заданием субъекта оперативно-диспетчерского управления в электроэнергетике, проводить контрольные, внеочередные и иные замеры электрической энергии и мощности в следующие сроки:

- контрольные замеры – 2 (два) раза в год в третью среду июня и третью среду декабря;
- внеочередные замеры нагрузок по присоединениям и энергопринимающим устройствам, подключенным под действие противоаварийной автоматики и (или) включенным в графики аварийного ограничения режима потребления электрической энергии (мощности) – не чаще чем 1 (один) раз в месяц;
- иные замеры – не чаще чем 1 (один) раз в квартал.

Документально оформлять и в десятидневный срок со дня замера представлять Гарантирующему поставщику ведомость о почасовых расходах энергии (мощности). Точная дата контрольных замеров сообщается Гарантирующим поставщиком дополнительно.

3.4.28. Подключать к своим сетям субпотребителей только с соблюдением установленного порядка технологического присоединения при условии внесения соответствующих изменений в настоящий Договор. В течение 3-х дней после фактического подключения субпотребителя письменно уведомить об этом ГП.

3.4.29. Предпринять все необходимые действия для обеспечения поставки энергии субпотребителям, состоящим в договорных отношениях с ГП и подключенным к сетям Потребителя (за исключением случаев, указанных в п.п. 3.4.34), в количестве, установленном соответствующими договорами энергоснабжения (купли-продажи электрической энергии).

3.4.30. Представлять на согласование ГП в письменной форме не менее чем за 10 рабочих дней до предполагаемых изменений данные о возникновении необходимости изменения схем электроснабжения и включения СКУЭ, изменения величин мощности, в том числе и предусмотренных в актах аварийной и технологической брони.

3.4.31. Соблюдать порядок оформления изменения величины максимальной мощности энергопринимающих устройств, установленный законодательством РФ.

3.4.32. Принять меры к соблюдению значения соотношения потребления активной и реактивной мощности для отдельных энергопринимающих устройств (групп энергопринимающих устройств) Потребителя, определяемые в соответствии с Приказом Минпромэнерго РФ от 22.02.2007 № 49, при участии в регулировании мощности по соглашению с Сетевой организацией.

3.4.33. При получении от ГП уведомления о введении режима ограничения потребления Потребителю, либо субпотребителю, подключенному к сетям Потребителя, производить самостоятельно и (или) под контролем Сетевой организацией ограничение режима собственного потребления энергии (мощности) в объеме и в сроки, указанные в уведомлении.

  
/ О.В. Кострыкин  
(Гарантирующий поставщик (подпись, ФИО))

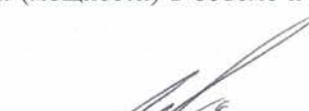
  
/ В.В. Шуляк  
(Потребитель (подпись, ФИО))

3.4.34. При получении от ГП уведомления на введение ограничения режима потребления субпотребителю, подключенному к сетям Потребителя, производить ограничение режима потребления энергии (мощности) в объеме и в сроки, указанные в уведомлении.

3.4.35. Оплачивать затраты ГП, не включенные в тариф на энергию (мощность), услуг по отключению, а также связанные с осуществлением представителями ГП по инициативе Потребителя проверок и обследований, подключению (за исключением проверки качества энергии в случае возникновения отклонений показателей качества энергии от норматива по вине Сетевой организации).

3.4.36. Уведомить ГП в письменной форме:

- об изменениях своего наименования, организационно-правовой формы, юридического либо почтового адреса, банковских реквизитов, ведомственной принадлежности, перечня должностных лиц (Приложение № 9), смены лица, ответственного за электрохозяйство Потребителя, об обстоятельствах отчуждения или перехода прав собственности либо пользования на точки, по которым осуществляется поставка электрической энергии (мощности) к третьим лицам, и других данных, влияющих на надлежащее исполнение настоящего Договора, в течение 3-х дней с момента наступления соответствующего события;

- о прекращении деятельности организации – за 30 дней до прекращения деятельности.

3.4.37. Уведомить ГП в письменной форме о переходе на обслуживание к другой энергосбытовой организации не менее чем за 20 рабочих дней до предполагаемой даты вступления в силу договора с иным продавцом электрической энергии. В случае неисполнения Потребителем указанных в настоящем пункте условий, настоящий Договор продолжает действовать, а Потребитель продолжает нести все установленные настоящим Договором обязательства, включая обязательство по оплате потребленной электрической энергии и оказанных услуг.

3.4.38. Осуществить полный расчет при расторжении настоящего Договора за фактически потребленную энергию (мощность), оказанные услуги, оплатить необходимые компенсации, а также возместить убытки ГП в порядке, предусмотренном законодательством РФ.

3.4.39. Ознакомиться с требованиями нормативных правовых документов, на которые содержатся ссылки в настоящем Договоре.

3.4.40. Потребители с присоединенной мощностью более 150 кВт в одной точке присоединения обязаны соблюдать соотношения потребленной активной и реактивной мощности и режим работы устройств, обеспечивающих регулирование реактивной мощности. В случае если Потребитель допустил отклонение от установленных в законодательном порядке значений соотношения потребления активной и реактивной мощности, он оплачивает отклонения от установленных величин потребления реактивной и активной мощности в соответствии с законодательством РФ.

3.4.41. Выполнять другие обязанности, предусмотренные законодательством РФ.

3.4.42. Незамедлительно через лиц, имеющих право ведения оперативных переговоров, сообщать ГП или Сетевой организации, к сетям которой непосредственно присоединены электроустановки Потребителя, обо всех нарушениях схемы учета, неисправности или утраты прибора учета, о нарушении (повреждении) пломб и (или) знаков визуального контроля, нанесенных на прибор учета (систему учета), об истечении межповерочного интервала прибора учета, с последующим письменным уведомлением об этом ГП и Сетевую организацию в течение 2-х рабочих дней со дня возникновения такого нарушения, неисправности, утраты и пр.

### **3.5. Потребитель имеет право:**

3.5.1. Заявлять ГП об ошибках, обнаруженных в документах по исполнению обязательств, и требовать произвести перерасчет. Подача заявления об ошибке в документах по исполнению обязательств не освобождает Потребителя от обязанности принять и оплатить в установленный срок документ в неоспариваемой им части.

3.5.2. Участвовать в проведении замеров качества энергии.

3.5.3. Осуществлять совместную с представителями ГП проверку правильности показаний СКУЭ, с соответствующим оформлением акта.

3.5.4. В установленные настоящим Договором сроки вносить предложения по изменению его условий.

3.5.5. Вносить предложения по изменению договорного количества потребления энергии (мощности) в период действия Договора в порядке и сроки, установленные Договором.

3.5.6. После получения письменного согласия ГП производить замену СКУЭ и ее составляющих элементов: счетчиков, измерительных трансформаторов тока и напряжения, датчиков, питающих цепей.

3.5.7. С даты утраты ГП его статуса перейти на обслуживание:

- к организации, которой присвоен статус Гарантирующего поставщика;

- к энергосбытовой (энергоснабжающей) организации или производителю электрической энергии (мощности) на розничном рынке при условии соблюдения установленных законодательством РФ условий заключения договоров с указанными субъектами.

3.5.8. В одностороннем порядке отказаться от исполнения Договора полностью, что влечет расторжение данного Договора, при условии письменного уведомления об этом ГП, а также соответствующей полной оплаты стоимости фактически потребленной энергии (мощности), не позднее чем за 10 дней до заявляемой Потребителем даты расторжения Договора, а также в случаях, предусмотренных законодательством РФ, начисленной ему ГП суммы компенсации в связи с полным отказом от исполнения договора, что может быть подтверждено оплатой счета, выставляемого Гарантирующим поставщиком.

/ О.В. Кострыкин

(Гарантирующий поставщик (подпись, ФИО))

/ В.В. Шуляк

(Потребитель (подпись, ФИО))

3.5.9. Выбирать ценовую категорию, условия почасового планирования потребления энергии (мощности), в случаях, определенных Основными положениями функционирования розничных рынков электрической энергии, утвержденных Постановлением Правительства РФ от 04.05.2012 № 442 (далее – ОПФРР).

#### 4. Порядок согласования и изменения количества энергии (мощности)

##### 4.1. Порядок согласования годового количества поставки энергии (мощности):

4.1.1. Количество поставки энергии (мощности) определяется на год, ежемесячно, с разбивкой по соответствующему уровню напряжения (при применении второй ценовой категории – с разбивкой по зонам суток, при применении третьей-шестой ценовой категории – с почасовой детализацией).

Договорные величины поставляемой электрической энергии Потребителю (с учетом Субпотребителей) устанавливаются в календарном году с разбивкой по месяцам.

4.1.2. Заявку на необходимое Потребителю количество энергии (мощности) в следующем году Потребитель обязан подать ГП по форме Приложения № 1.2 к настоящему Договору не позднее 15-го марта текущего года.

4.1.3. В случае если Потребитель не уведомил ГП о договорном объеме потребления электрической энергии (мощности) в сроки, предусмотренные п. 4.1.2 настоящего Договора, договорной объем для каждого месяца определяется равным договорному объему за соответствующий месяц предыдущего года, а в случае отсутствия указанных данных – фактическому объему потребления электрической энергии за соответствующий месяц предыдущего года.

4.1.4. В случае увеличения (уменьшения) договорного объема потребления электрической энергии на расчетный период Потребитель уведомляет ГП в срок не позднее, чем за 15 дней до начала соответствующего расчетного периода.

4.1.5. Вся переписка между Потребителем и ГП в части определения количества поставки энергии (мощности), а также их изменения производится заказными письмами с уведомлением о вручении либо иным способом, позволяющим определить факт и время получения документа.

#### 5. Коммерческий учет энергии (мощности) и порядок определения количества потребленной энергии (мощности)

5.1. Точки поставки энергии, отпускаемой Потребителю, должны быть оборудованы СКУЭ, соответствующими требованиям законодательства РФ в зависимости от величины максимальной мощности энергопринимающего устройства, а также ценовой категории, применяемой в расчетах за энергию по точке поставки (Приложение № 3.1 к настоящему Договору). Оборудование точек поставки приборами учета энергии обеспечивается Потребителем самостоятельно или с привлечением третьих лиц.

5.2. Потребитель обязан обеспечивать соблюдение установленного законодательством РФ (раздел X «Правила организации учета электрической энергии на розничных рынках» ОПФРРЭ) порядка взаимодействия Сторон Договора в процессе учета электрической энергии (мощности) с использованием приборов учета, в том числе в части:

- допуска установленного прибора учета в эксплуатацию;
- определения прибора учета, по которому осуществляются расчеты;
- эксплуатации прибора учета, в том числе обеспечения поверки прибора учета по истечении установленного им межповерочного интервала;
- восстановления учета в случае выхода из строя или утраты прибора учета в срок не более одного месяца;
- сообщения Сетевой организации и Гарантирующему поставщику о выходе прибора учета из эксплуатации.

5.3. Требования к СКУЭ и порядок допуска СКУЭ в эксплуатацию определяются законодательством РФ.

5.4. Сведения об элементах СКУЭ, установленных в отношении энергопринимающих устройств и используемых для расчетов по Договору, с указанием ответственной стороны за эксплуатацию, мест их установки, заводских номеров, коэффициентов трансформации, даты предыдущей и очередной поверки, межповерочного интервала приведены в Приложении № 3.1 к настоящему Договору.

5.5. Все элементы СКУЭ подлежат обязательной пломбировке с составлением соответствующего акта.

5.6. Государственная поверка СКУЭ, замена и обслуживание элементов, входящих в СКУЭ в зоне ответственности Потребителя, обеспечивается Потребителем в установленные сроки за свой счет.

5.7. В случае установления представителем ГП факта безучетного потребления энергии (мощности) составляется акт о неучтенном потреблении энергии.

5.8. Определение количества потребленной Потребителем в расчетном периоде энергии производится ГП на основании ведомости (Приложение №2 к настоящему Договору), актов о неучтенном потреблении или в порядке, предусмотренном п. 5.11, или акта, оформленного по показаниям СКУЭ в соответствии с п. 3.4.3 настоящего Договора.

5.9. Потребитель оформляет и представляет ГП ведомость в двух экземплярах в соответствии с п. 3.4.3.

5.10. ГП при получении ведомости от Потребителя ставит отметку о ее получении на двух экземплярах.

5.11. При непредоставлении Потребителем сведений о потреблении энергии (мощности) за расчетный период расчет количества принятой энергии (мощности) осуществляется в порядке, предусмотренном ОПФРР (п. 166).

5.12. При наличии актов о неучтенном потреблении энергии (мощности), предусмотренных п.п. 5.7 и 5.8 настоящего Договора, количество поставленной и потребленной энергии (мощности) за соответствующий период определяется расчётным способом, предусмотренным ОПФРР.

5.13. В случае неисправности, утраты или истечения срока межповерочного интервала элементов СКУЭ либо их демонтажа в связи с поверкой, ремонтом или заменой определение количества потребления энергии (мощности) осуществляется в порядке, установленном ОПФРР (п. 179) при условии своевременного уведомления ГП.

5.14. При установке СКУЭ не в точке поставки количество учтенной энергии подлежит корректировке на величину потерь энергии, возникающих на участке сети от границы балансовой принадлежности энергопринимающих устройств до места установки СКУЭ. Расчет величины потерь осуществляется ГП (сетевой организацией) в соответствии с актом уполномоченного федерального органа, регламентирующим расчет нормативов технологических потерь энергии при ее передаче по электрическим сетям. Порядок расчета потерь указывается в Приложении № 7 к настоящему Договору после технической характеристики каждой СКУЭ, установленной не в точке поставки.

5.15. Спорные вопросы, касающиеся количества энергии (мощности), поставляемой Потребителю, урегулируются в соответствии с законодательством РФ.

## 6. Порядок расчетов за потребленную энергию (мощность)

6.1. Расчеты в рамках настоящего Договора осуществляются в порядке и по ценам, установленным положениями действующих федеральных законов и иных нормативных правовых актов. Вся информация о применяемых ценах размещается на официальном сайте ГП в сети Интернет по адресу: [www.gup-krymenergo.crimea.ru](http://www.gup-krymenergo.crimea.ru)

6.2. В случае если в ходе исполнения настоящего Договора вступит в силу нормативный правовой акт, изменяющий порядок определения цены по договору, или уполномоченным органом исполнительной власти субъекта Российской Федерации в области государственного регулирования тарифов будет принят акт об установлении новой цены в отношении потребителей, Стороны с момента введения его в действие при осуществлении расчётов по договору обязаны применять новый порядок определения цен и (или) новую цену (тариф). При этом Договор не перезаключается.

6.3. Стоимость потребленной энергии в расчетном периоде определяется исходя из сложившихся за расчетный период фактических цен, размещенных ГП на официальном сайте, по соответствующей ценовой категории и уровню напряжения в точке поставки, определенному в Приложении № 3.1 к настоящему Договору, и количества потребления энергии (мощности), определенного согласно разделу 5 настоящего Договора.

В случае применения в расчетах за энергию, потребленную во всех или некоторых точках поставки, регулируемых тарифов, утвержденных органом исполнительной власти субъекта Российской Федерации в области государственного регулирования тарифов, стоимость потребленной энергии в расчетном периоде в соответствующих точках поставки определяется исходя из регулируемых тарифов, установленных для объектов соответствующей категории, и количества потребленной энергии, определенного согласно разделу 6 настоящего Договора.

6.4. Выбор ценовой категории, применяемой в расчетах за потребленную энергию (мощность), осуществляется Потребителем самостоятельно, кроме случаев, предусмотренных ОПФРРЭЭ. В случае отсутствия уведомления о выборе ценовой категории на каждый последующий календарный год расчеты осуществляются по ценовой категории, которая применялась в предыдущем календарном году.

6.5. Расчёт стоимости энергии (мощности), выявленной по акту о неучтенном потреблении энергии, осуществляется по цене, действующей на момент составления акта о неучтенном потреблении энергии.

6.6. При применении в расчетах пятой - шестой ценовых категорий оплачивать стоимость энергии в суммарном за расчетный период объеме превышений фактических почасовых объемов покупки энергии над соответствующими плановыми почасовыми объемами потребления энергии, заявленными Потребителем, и в объеме превышений фактических почасовых объемов потребления энергии над соответствующими фактическими почасовыми объемами покупки энергии в случаях и порядке, установленных действующим законодательством.

6.7. Оплата Потребителем за потребленную электрическую энергию и мощность осуществляется в соответствии с «Порядком оплаты» (Приложение № 4 к настоящему Договору).

6.8. ГП до 12-го числа месяца, следующего за месяцем, за который осуществляется оплата, выдает (направляет) Потребителю счет (счет-фактуру) и Акт приема-передачи электрической энергии (мощности). Акт приема-передачи электрической энергии (мощности) должен быть рассмотрен, подписан и направлен Потребителем Гарантирующему поставщику в течение семи дней с момента получения. В случае невозврата в установленный срок акта приема-передачи электрической энергии (мощности) либо отсутствия мотивированных возражений по нему, акт приема-передачи электрической энергии (мощности) считается принятым без разногласий. В случае неполучения Потребителем акта приема-передачи, направленного ГП посредством почтовой связи (с нарочным) по адресу Потребителя, указанному в настоящем Договоре или сообщенному Потребителем Гарантирующему поставщику в письменной форме до направления акта приема-передачи, по причине отсутствия Потребителя по указанному адресу, выбытия, отказа в принятии корреспонденции, неполучения ее в установленный срок от организации почтовой связи и другим подобным причинам, акт приема-передачи считается полученным и согласованным (принятым) Потребителем с момента возврата в адрес ГП акта приёма-передачи, неполученного Потребителем по вышеуказанным причинам.

6.9. В случае изменения количества принятой Потребителем энергии (мощности) после оформления актов приема-передачи за истекшие расчетные периоды, ГП формирует корректировочные акты приема-передачи и направляет их Потребителю.

ГП выставляет Потребителю корректировочный счет-фактуру не позднее пяти календарных дней после подписания корректировочного акта приема-передачи обеими Сторонами.

6.10. Расчеты за энергию осуществляются в безналичном порядке по платежным документам Потребителя на расчетный счет, указанный в п. 12 настоящего Договора, или иной расчётный счёт, по указанию ГП, в ином порядке, предусмотренном действующим законодательством РФ.

В платежном поручении Потребитель указывает: назначение платежа, номер и дату настоящего Договора, период, за который производится платеж, НДС. В случае невыполнения указанного требования ГП оставляет за собой право самостоятельного решения вопроса о распределении денежных средств в рамках исполнения условий настоящего Договора.

6.11. Несвоевременное внесение платы за потребленную электроэнергию влечет за собой начисление пени в размере одной трехсотой ставки рефинансирования Центрального банка Российской Федерации, действующей на момент оплаты, от не оплаченных в срок сумм, за каждый день просрочки начиная со следующего дня после наступления установленного срока оплаты по день фактической оплаты включительно.

6.12. Для подтверждения задолженности за потребленную энергию (мощность) любая из Сторон по настоящему Договору вправе потребовать произвести сверку расчетов с последующим подписанием акта сверки расчётов в пятидневный срок после его получения. При наличии разногласий по результатам сверки расчетов Потребитель направляет к ГП своего уполномоченного представителя с обоснованием разногласий по расчётам и доверенностью на право урегулирования разногласий и подписания акта сверки. Допускается урегулирование разногласий Сторон путем обмена письмами.

6.13. Стороны пришли к соглашению о возможности использования факсимильного воспроизведения подписей своих уполномоченных представителей при подписании дополнительных соглашений и приложений к Договору, а также иных оформляемых в рамках исполнения настоящего Договора документов, требующих наличия подписи уполномоченных представителей Сторон.

Факсимильное воспроизведение подписей своих уполномоченных представителей на документах, перечисленных в настоящем пункте Договора, стороны признают аналогом собственноручных подписей таких лиц.

По требованию одной из Стороны документ, подписанный с использованием факсимильного воспроизведения подписи, подлежит замене на документ, подписанный собственноручной подписью, в течение 10 рабочих дней с момента предъявления соответствующего письменного требования Стороны. Стороны пришли к согласию о возможности направления и получения счетов, счетов-фактур, Актов приема-передачи электрической энергии (мощности), актов сверок и иных документов в электронном виде с использованием электронной цифровой подписи. Порядок электронного документооборота с использованием электронной цифровой подписи оформляется отдельным соглашением к настоящему Договору.

## 7. Ограничение режима потребления

7.1. ГП вправе выступать инициатором введения ограничения режима потребления (полного отключения) электрической энергии (мощности) Потребителя по следующим основаниям:

а) неисполнение или ненадлежащее исполнение Потребителем обязательств по оплате электрической энергии (мощности) и услуг, оказание которых является неотъемлемой частью процесса поставки электрической энергии по настоящему Договору, в том числе по предварительной оплате, если это привело к образованию задолженности Потребителя в размере, соответствующем денежным обязательствам Потребителя не менее чем за один период между установленными Договором сроками платежа;

б) выявление факта осуществления Потребителем неучтенного (бездоговорного) потребления электрической энергии;

в) неисполнение Потребителем условий Договора, касающихся обеспечения функционирования устройств релейной защиты, противоаварийной и режимной автоматики, устройств компенсации реактивной мощности;

г) выявление факта ненадлежащего технологического присоединения энергопринимающих устройств Потребителя к объектам электросетевого хозяйства, в случае если настоящий Договор был заключен в отсутствие документов, подтверждающих технологическое присоединение и (или) разграничение балансовой принадлежности;

д) нарушение Потребителем введенного ранее в отношении него частичного ограничения режима потребления при сохранении обстоятельств, послуживших основанием для его введения;

е) соглашение Сторон в рамках условий настоящего Договора;

ж) прекращение исполнения обязательств Сторон по настоящему Договору;

з) введение ограничения режима потребления (полного отключения) электрической энергии на территорию Республики Крым.

В установленных законодательством случаях ограничение режима потребления может вводиться по инициативе иных субъектов электроэнергетики (сетевой организации, органа государственного энергетического надзора).

7.2. Порядок введения ограничения режима потребления Потребителем электрической энергии (мощности), а также особенности введения ограничения режима потребления в отношении Потребителя или его отдельных объектов, для которых установлены величины аварийной (технологической) брони и (или) ограничение режима потребления электрической энергии которого может привести к экономическим, экологическим и социальным последствиям, устанавливается Правилами полного и (или) частичного ограничения режима потребления электрической энергии (Постановление Правительства Российской Федерации от 4.05.2012 N 442).

7.3. В ситуации, когда к электрическим сетям, принадлежащим Потребителю (Владельцу сетей), подключены субпотребители электрической энергии (мощности), своевременно оплачивающие потребленную электрическую энергию (мощность), услуги, оказание которых является неотъемлемой частью процесса энергоснабжения, а также исполняющие иные предусмотренные законодательством обязательства, Потребитель (Владелец сетей) обязан:

- заблаговременно до момента введения ограничения режима потребления уведомлять о наличии таких лиц ГП при введении ограничения по основаниям, предусмотренным п. 3.4.22 настоящего Договора, и Сетевую организацию по иным основаниям, предусмотренным Правилами полного и (или) частичного ограничения режима потребления электрической энергии;

- по соглашению с ГП обеспечить подачу электрической энергии (мощности) в необходимых для указанных лиц объемах.

## 8. Ответственность Сторон

8.1. Ответственность Сторон определяется законодательством РФ и настоящим договором, включая ответственность за нарушение порядка полного и (или) частичного ограничения режима потребления энергии, за нарушение условий поставки, за нарушение порядка оплаты.

8.2. В случае если Потребитель - владелец сетей не обеспечил поставку энергии субпотребителям, состоящим в договорных отношениях с ГП и подключенным к сетям Потребителя – владельца сетей, последний возмещает субпотребителям, надлежащим образом исполняющим свои обязательства по оплате энергии и услуг по передаче электрической энергии, убытки, возникшие вследствие допущенного нарушения.

8.3. За неисполнение или ненадлежащее исполнение уведомления на введение ограничения режима потребления Потребитель несет ответственность перед ГП в размере, равном стоимости энергии, отпущенной субпотребителю после предполагаемой даты введения ограничения режима потребления, указанной в уведомлении о полном и (или) частичном ограничении режима потребления.

8.4. ГП несет ответственность за неисполнение или ненадлежащее исполнение обязательств по настоящему Договору (за надежность снабжения покупателей электрической энергией (мощности) и ее качество в соответствии с техническими регламентами и иными обязательными требованиями).

8.5. ГП, при наличии своей вины, в случаях нарушения (несоблюдения) предусмотренного действующим законодательством и настоящим Договором порядка введения ограничения режима потребления, возмещает причиненный Потребителю реальный ущерб в порядке и размере, установленных действующим законодательством РФ.

8.6. ГП не несет ответственности за нарушение энергоснабжения энергопринимающего оборудования Потребителя при включении автоматических устройств по восстановлению энергоснабжения либо при включении резервного питания, а также при аварийных снижениях (посадках) напряжения ниже гарантируемого, связанных с работой противоаварийной автоматики и релейной защиты, а также при введении в действие в установленном порядке графиков ограничений и отключений.

8.7. Потребитель несет ответственность за убытки, возникшие у ГП, сетевой организации, Потребителя, третьих лиц вследствие неисполнения Потребителем предусмотренного действующим законодательством порядка ограничения.

8.8. Стороны не несут ответственности в том случае, если надлежащее исполнение обязательств оказалось невозможным вследствие обстоятельств непреодолимой силы (форс-мажор). К обстоятельствам непреодолимой силы стороны настоящего Договора отнесли природные явления стихийного характера (землетрясение, наводнение, иные природные условия, исключаяющие нормальную жизнедеятельность человека); решения органов власти и управления; забастовки; военные действия, вооруженные конфликты, общественные беспорядки; снижение частоты электроэнергии в единой энергосистеме по причинам, не зависящим от действий сторон, и другие обстоятельства, которые могут быть определены как непреодолимая сила, препятствующая надлежащему исполнению обязательств.

Сторона, для которой выполнение обязательств стало невозможным в результате действия обстоятельств непреодолимой силы, должна не позже чем через десять календарных дней с момента наступления таких обстоятельств в письменном виде либо через средства массовой информации сообщить другой Стороне о начале, длительности и вероятной дате прекращения действия обстоятельств непреодолимой силы. Несвоевременное извещение об обстоятельствах непреодолимой силы лишает соответствующую сторону права ссылаться на них в будущем.

Наступление обстоятельств непреодолимой силы подтверждается справкой (иным документом) Торгово-промышленной палаты либо иного органа, уполномоченного подтверждать наступление таких обстоятельств.



/ О.В. Кострыкин  
(Гарантирующий поставщик (подпись, ФИО))



/ В.В. Шуляк  
(Потребитель (подпись, ФИО))

## 9. Разрешение споров

9.1. Все споры, разногласия и требования, вытекающие из настоящего Договора или в связи с ним, в том числе связанные с его заключением, изменением, исполнением, нарушением, расторжением, прекращением и действительностью, не решенные Сторонами путем переговоров, подлежат разрешению в Арбитражном суде в соответствии с законодательством РФ.

## 10. Прочие условия

10.1. Настоящий Договор заключен в соответствии с положениями законов и (или) иных нормативных правовых актов, действующих на момент его заключения. В случае принятия после заключения договоров и (или) иных нормативных правовых актов, устанавливающих иные правила исполнения публичных договоров или содержащих иные правила деятельности ГП, установленные такими документами новые нормы обязательны для сторон с момента их вступления в силу, если самими нормативными правовыми актами не установлен иной срок. В целях приведения действующего Договора в соответствие с новыми нормами ГП в течение одного месяца с момента вступления в силу нормативных правовых актов направляет Потребителю уведомление об изменении условий Договора.

10.2. В случае если новая норма предусматривает положение, которое может быть изменено соглашением Сторон, то Стороны обязуются достичь соглашения в течение двух недель с момента получения Потребителем соответствующего уведомления от ГП. При недостижении согласия в указанный срок согласованным является условие, определенное в нормативном правовом акте. Действие такого условия распространяется на отношения сторон, возникшие с даты вступления в силу нормативного правового акта, независимо от даты достижения соглашения по нему.

10.3. Сведения о деятельности Сторон, полученные ими при заключении, изменении (дополнении), исполнении и расторжении Договора, а также сведения, вытекающие из содержания Договора, являются конфиденциальной информацией и не подлежат разглашению третьим лицам (кроме как в случаях, предусмотренных действующим законодательством или по соглашению Сторон) в течение срока действия Договора и в течение трех лет после его окончания. Перечень конфиденциальной информации устанавливается по согласованию Сторон.

10.4. Представители Потребителя, имеющие право осуществлять юридические действия, связанные с реализацией условий настоящего Договора, приведены в Приложении № 9 настоящего Договора.

10.5. При наличии технической возможности стороны могут организовать электронный документооборот с использованием электронной подписи, при условии оформления дополнительного соглашения о применении электронной подписи.

10.6. Стороны договорились о том, что вся переписка между ними по всем вытекающим из Договора обязательствам производится по адресам, указанным в Договоре. Сторона, адрес и (или) банковские реквизиты которой изменились, обязана в 3-дневный срок с момента наступления указанных обстоятельств надлежащим образом уведомить другую сторону о соответствующих изменениях. В случае несвоевременного и (или) ненадлежащего уведомления стороной об указанных изменениях переписка с использованием реквизитов, указанных в Договоре, является надлежащей.

10.7. Стороны договорились, что уведомления (сообщения), переданные Потребителю как в письменной форме, так и по телефону (факсу, E-mail), считаются надлежащим уведомлением (сообщением) Потребителя со стороны ГП и его представителей.

10.8. В случае неполучения Потребителем корреспонденции, направленной ГП посредством почтовой связи (курьерской службой) по адресу Потребителя указанному, в п. 12 настоящего Договора, или сообщенному Потребителем ГП в письменной форме до момента отправления корреспонденции, по причине отсутствия Потребителя по указанному адресу отправки корреспонденции, отказа в принятии, неполучения в установленные сроки организацией почтовой связи, указанная корреспонденция считается полученной Потребителем надлежащим образом, при условии наличия у ГП документального подтверждения изложенных обстоятельств от организации почтовой связи либо курьерской службы.

10.9. С момента заключения настоящего Договора, все предшествующие переписки, переговоры, заключенные договоры и соглашения, регулирующие взаимоотношения сторон в части отпуска и потребления (поставки) энергии, прекращают свое действие, за исключением обязательств Потребителя по погашению задолженности, убытков, компенсаций и иных каких-либо связанных требований перед Гарантирующим поставщиком.

10.10. Обязательства финансового характера, возникшие в рамках ранее действующего Договора № \_\_\_\_\_ от «\_\_\_\_\_» \_\_\_\_\_, принимаются соответствующей обязанной Стороной, как такие, которые подлежат исполнению в рамках настоящего Договора и подтверждаются Актом-сверки взаимных расчетов.

10.11. Потребитель ознакомлен с требованиями законодательства об электроэнергетике и нормативных правовых актов, на которые содержатся ссылки в настоящем Договоре.



О.В. Кострыкин  
(Гарантирующий поставщик (подпись, ФИО))



В.В. Шуляк  
(Потребитель (подпись, ФИО))

## 11. Срок действия договора

11.1. Настоящий Договор вступает в силу с «\_\_\_» 18 МАЙ 2015 2015 г., и заключается на срок до «31» 12 2015г., а в части расчетов до полного их завершения.

Настоящий Договор считается продленным на (ненужное зачеркнуть):

- календарный год;

- период продления действия договора аренды (предоставления услуг, концессии, \_\_\_\_\_);

(указать документ, являвшийся основанием при заключении Договора)

настоящий Договор считается продленным на каждый последующий календарный год на тех же условиях, если ни одна из Сторон не позднее 30 дней до окончания срока действия Договора не заявит о его прекращении или изменении либо о заключении нового договора или пересмотре его условий.

11.2. В случае если период аренды или иного законного основания владения (пользования) объектом(ми), снабжаемым(ми) электроэнергией по настоящему Договору, заканчивается ранее срока действия настоящего Договора, и Потребителем не предоставлены Гарантирующему поставщику документы, подтверждающие продление периода аренды или иного законного основания владения (пользования) объектом(ами), объект(ы) исключается(ются) из Договора. При этом настоящий Договор считается прекращенным и/или измененным в части исключения объекта(ов) из Договора со дня, следующего за днем прекращения периода аренды или иного законного основания владения (пользования) объектом(ами) (энергопринимающими устройствами) либо дня, когда Поставщику стало известно о наступлении вышеуказанных событий.

11.3. Настоящий Договор может быть расторгнут Гарантирующим поставщиком в одностороннем внесудебном порядке:

- при отсутствии у Потребителя энергопринимающего устройства;
- в соответствии с п. 3.3.8 настоящего Договора;
- в случае, если энергопринимающее устройство Потребителя было присоединено к электрическим сетям сетевой организацией с нарушением порядка технологического присоединения;
- в иных случаях, предусмотренных законодательством РФ.

В случае, когда Потребитель утратил право на энергопринимающее устройство или иное необходимое оборудование, Гарантирующий поставщик уведомляет Потребителя о расторжении договора не менее, чем за 5 дней до его расторжения. Днем расторжения Договора считается день, указанный в уведомлении.

11.4. Расторжение Договора возможно по соглашению Сторон на основании письменного обращения одной из сторон, направленного за месяц до даты расторжения, при отсутствии задолженности Потребителя в оплате за потребленную электроэнергию и при условии отключения объектов, включенных в Договор, от электросети, либо передачи их в установленном порядке в Договор энергоснабжения (купли-продажи электроэнергии) нового владельца (балансодержателя/собственника).

При переоформлении Договора стороны руководствуются условиями настоящего Договора до момента заключения нового.

11.5. При прекращении потребления энергии (мощности) в связи с расторжением Договора по инициативе Потребителя о расторжении настоящего Договора, по каждому энергоснабжающему объекту Потребитель:

- уведомляет об этом ГП за семь дней до прекращения потребления;
- обеспечивает отключение своих энергопринимающих устройств от сетей Сетевой организации на границе балансовой принадлежности с предварительной фиксацией показаний путем оформления двухстороннего акта;
- сдает владельцам приборы учета, принадлежащие ГП или Сетевой организации.

О прекращении потребления и соблюдении указанного порядка Стороны составляют двухсторонний акт.

11.6. При передаче объекта новому владельцу Договор может быть расторгнут без выполнения условий по отключению энергопринимающих устройств и сдаче приборов учета, указанных в пункте 11.5 настоящего Договора, в случае одновременного заключения Договора энергоснабжения с новым владельцем.

11.7. В случае отчуждения Потребителем права собственности, пользования, владения и иного законного права на объект энергоснабжения по данному Договору любым незапрещенным действующим законодательством способом, ГП имеет право отказаться от исполнения договора полностью или частично.

11.8. Обязательства ГП по настоящему Договору прекращаются с даты лишения последнего статуса гарантирующего поставщика в установленном законодательством РФ порядке.

11.9. Изменения и дополнения в настоящий Договор вносятся в порядке, предусмотренном действующим законодательством РФ, а также путем их согласования сторонами в результате договорной переписки.

11.10. Прекращение обязательств по настоящему Договору в связи с невозможностью исполнения не лишает права одной Стороны требовать от другой Стороны возмещения причиненных убытков.

11.11. Обязательства, возникшие из настоящего Договора и на момент его расторжения/прекращения не исполненные надлежащим образом, сохраняют свою силу до момента их исполнения в полном объеме.

11.12. Настоящий Договор и приложения к нему составлены в двух экземплярах, один из которых находится у Гарантирующего поставщика, другой – у Потребителя.

/ О.В. Кострыкин

(Гарантирующий поставщик (подпись, ФИО))

/ В.В. Шуляк

(Потребитель (подпись, ФИО))







Приложение № 3.1  
к договору энергоснабжения  
№ 2572 от " 20 г.

18 МАЙ 2015

**Перечень**

точек поставки, по которым производится расчет за опущенную электроэнергию и мощность

1	2	3	4	5		6	7	8	9	10		11	12	13	14	15		16	17		18	19	20
				Тип	№					Принятая эксплуатационная ответственность (потребитель/ТП)	ПУ					ТТ(ТН)	гос. пов (факт) /план		Кт.т. (факт) /план	гос. пов (факт) /план			
1.	База	г. Евпатория, Черноморское шоссе, 17	Тарифный уровень напряжения (ВН, СН1, СН2, НН)	СЕ-301	Тип, заводской № расчетного прибора учета.	008841028005314	Третья	20,0	-	потребит.	-	1-2010	1-2026	Межповоротный интервал, дата очередной проверки расчетного прибора учета электроэнергии	Место установки расчетных приборов учета (№ ТП, рубильник, фидер)	Трансформатор тока (Т.Т.) очередной проверки.	гос. пов (факт) /план	Кт.т. (факт) /план	Трансформатор напряжения (Т.Н.). Межповоротный интервал, дата очередной поверки.	К.т.н.	Расчетный коэффициент (К)	Потери (начисляются/ не начисляются)	

Гарантирующий поставщик:

Заместитель начальника по тех. обеспечению  
продаж ЕРЭС ГУП РК «Крымэнерго»

О.В. Кострыкин

(должность, Ф.И.О., подпись)

« » 20 г.

М.П. Кострыкин

18 МАЙ 2015

Потребитель:

Индивидуальный предприниматель

П.В. ШУЛЯК

В.В. Шуляк

(должность, Ф.И.О., подпись)

« » 20 г.

М.П.

18 МАЙ 2015



© ГУП РК «Крымэнерго», 2015 г.

### Порядок оплаты

1. Оплата Потребителем за потребленную электрическую энергию и мощность может осуществляться по одному из следующих вариантов:

1.1. Путем внесения фактической оплаты полной стоимости объема потребленной энергии за расчетный период до 15-го числа месяца, следующего за этим расчетным периодом (применяется только для исполнителей коммунальных услуг).

1.2. Путем применения плановых платежей в следующем порядке:

- до 10 числа расчетного месяца в размере 30% стоимости электрической энергии (мощности) в подлежащем оплате объеме покупки в месяце, за который осуществляется оплата;

- до 25 числа расчетного месяца в размере 40% стоимости электрической энергии (мощности) в подлежащем оплате объеме покупки в месяце, за который осуществляется оплата.

- до 18 числа следующего расчетного периода – окончательный расчет за истекший расчетный период на основании ежемесячно выставляемых ГП счетов, счетов-фактур.

В случае если размер предварительной оплаты превысит стоимость объема покупки электрической энергии (мощности) в месяце, за который осуществляется оплата, излишне уплаченная сумма зачитывается в счет платежа за месяц, следующий за месяцем, в котором была осуществлена такая оплата.

2. Стороны договорились о том, что в рамках настоящего Договора расчеты осуществляются в порядке, предусмотренном подпунктом 1.2 настоящего Приложения.

#### Гарантирующий поставщик:

Заместитель начальника по тех. обеспечению  
продаж ЕРЭС ГУП РК «Крымэнерго»

(должность)

О.В. Кострыкин

(подпись, Ф.И.О.)

20\_\_ г.

М.П.



#### Потребитель:

Индивидуальный предприниматель  
(должность)

В.В. Шуляк

(подпись, Ф.И.О.)

20\_\_ г.

М.П.



18 МАЙ 2015

18 МАЙ 2015

18 МАЙ 2015

## ПОРЯДОК РАСЧЕТА ПОТЕРЬ электроэнергии в сетях Потребителя

Расчет осуществляется на основе Приказа Министерства энергетики РФ от 30 декабря 2008 г. №326 « Об организации в Министерстве энергетики Российской Федерации работы по утверждению нормативов технологических потерь электроэнергии при ее передаче по электрическим сетям».

### 1. Исходные данные для расчета потерь в трансформаторах

Диспетчерское наименование ТП	Паспортные данные трансформатора*				Количество часов использования токоприемников в сутки, час		Количество рабочих дней в неделю
	Номинальная мощность, S <sub>н</sub> , кВА	Номинальное напряжение, U <sub>н</sub> , кВ	Потери, кВт		В рабочие дни	В нерабочие дни	
			$\Delta P_{XX}$	$\Delta P_{K3}$			
1	2	3	4	5	6	7	8
-							

### 2. Исходные данные для расчета потерь в линиях электропередач

№ участка	Номер расчетного прибора учета	Паспортные данные линии электропередач *				Количество часов использования токоприемников в сутки, час		Количество рабочих дней в неделю
		U <sub>н</sub> , кВ	Марка провода, сечение (мм <sup>2</sup> )	Удельное сопротивление, R <sub>0</sub> , Ом/км	Длина, км	В рабочие дни	В нерабочие дни	
1	2	3	4	5	6	7	8	9
1.	008841028005314	0,4	4АПВ-1*35	0,890	0,001	12	12	6

\*При отсутствии паспортных данных стороны применяют справочные характеристики силовых трансформаторов и линий электропередач.

### 3. Порядок расчета потерь в силовых трансформаторах

3.1.1 Расчет потерь активной энергии в двухобмоточном трансформаторе в кВт\*ч производится по формулам:

$$\Delta W_T^{(P)} = K_3^2 \cdot \Delta P_{K.3.} \cdot k_\phi^2 \cdot T_P + \Delta P_{X.X.} \cdot T_P, \quad (3.1)$$

где  $k_\phi^2$  – квадрат коэффициента формы графика рассчитывается потребителем по формулам в соответствии с Приказом Министерства энергетики РФ от 30 декабря 2008 г. №326, при отсутствии предоставленного потребителем и согласованного ГП расчета  $k_\phi^2$  принимается равным 1,33.

$K_3^2$  - коэффициент загрузки трансформатора, который определяется формулой :

$$K_3^2 = \frac{(W_A)^2 + (W_P)^2}{T_P^2 \cdot S_H^2}, \text{ о.е.} \quad (3.2)$$

$\Delta P_{X.X.}$  - потери холостого хода трансформатора, кВт;

$\Delta P_{K.З.}$  - потери короткого замыкания трансформатора, кВт

$W_A$  - значение активной составляющей потребляемой электроэнергии за расчетный период, кВтч;

$W_P$  - значение реактивной составляющей потребляемой электроэнергии за расчетный период, кВарч;

$T_P$  - количество часов работы трансформатора под нагрузкой в течении расчетного периода, час;

$T_{II}$  - календарное число часов в расчетном периоде, час;

$S_H$  - номинальная мощность силового трансформатора, кВА.

#### 4. Порядок расчета потерь электроэнергии в воздушных и кабельных линиях электропередач

Потери активной электроэнергии в ВЛ и КЛ рассчитывают по формуле:

$$\Delta W_{II}^{(P)} = \frac{(W_A)^2 + (W_P)^2}{T_P \cdot U_H^2} \cdot R_{ЭК} \cdot k_\phi^2 \cdot 10^{-3}, \quad (4.1)$$

где  $R_{ЭК} = \sum_{m=1}^n R_{II m} l_m$  - эквивалентное активное сопротивление фаз ЛЭП, Ом;

$R_{II m}$  - удельное сопротивление фазы  $m$ -ого участка ЛЭП с одинаковым сечением провода (кабеля), Ом/км;

$l_m$  - длина  $m$ -ого участка ЛЭП с одинаковым сечением провода (кабеля) одинаковым сечением провода (кабеля), км;

$n$  - количество участков ЛЭП с одинаковым сечением провода (кабеля);

$W_A$  - значение активной составляющей потребляемой электроэнергии за рассчитываемый период, кВтч;

$W_P$  - значение реактивной составляющей потребляемой электроэнергии за рассчитываемый период, кВарч;

$k_\phi^2$  - квадрат коэффициента формы графика, рассчитывается потребителем по формулам в соответствии с Приказом Министерства энергетики РФ от 30 декабря 2008 г. №326, при отсутствии предоставленного потребителем и согласованного ГП расчета  $k_\phi^2$  принимается равным 1,33.

$T_P$  - количество часов работы линии под нагрузкой в течении расчетного периода, час.

При отсутствии приборов учета реактивной энергии объем потребления реактивной электроэнергии определяется как:

- для точки присоединения напряжением 110 кВ 0,5 от потребляемой активной энергии ( $tg\phi = 0,5$ );
- для точки присоединения напряжением 35, 6-20 кВ 0,4 от потребляемой активной энергии ( $tg\phi = 0,4$ );
- для точки присоединения напряжением 0,4 кВ 0,35 от потребляемой активной энергии ( $tg\phi = 0,35$ ).

#### Гарантирующий поставщик:

Заместитель начальника по тех.обеспечению  
продаж ЕРЭС ГУП РК «Крымэнерго»

(должность)

О.В. Кострыкин

(подпись, Ф.И.О.)

М.П.

«\_\_» \_\_\_\_\_ 20\_\_ г.

#### Потребитель:

Индивидуальный предприниматель

(должность)

В.В.Шуляк

М.П.

«\_\_» \_\_\_\_\_ 20\_\_ г.

18 МАЙ 2015

18 МАЙ 2015

## Графики аварийного ограничения режима потребления и временного отключения электрической энергии (мощности)

В соответствии с Гражданским кодексом РФ (п.3 ст.546), «Основными положениями функционирования розничных рынков электрической энергии», утвержденными постановлением Правительства РФ от 04.05.2012 № 442, «Правилами разработки и применения графиков аварийного ограничения режима потребления электрической энергии и использования противоаварийной автоматики», утвержденными приказом Минпромэнерго РФ от 06.06.2013 № 290, в целях предотвращения возникновения и развития аварий в энергосистеме, для исключения неорганизованных отключений потребителей разработаны, согласованы и утверждены графики ограничения режима потребления и временного отключения электрической энергии (мощности) на период с 01 октября 2014 года по 30 сентября 2015 года.

1. При снижении запасов топлива на тепловых электростанциях или недостатке гидроресурсов гидравлических электростанций в энергосистеме будет применяться **график ограничения потребления электрической энергии.**

«Потребителю» ограничено **суточное** потребление электрической энергии (тыс.кВтч):

№ режима (очереди)	1	2	3	4	5	6	7	8	9	10
Величина ограничения электрической энергии, тыс. кВтч	-	-	-	-	-	-	-	-	-	-

2. При недостатке электрической мощности в энергосистеме будет применяться **график ограничения потребления электрической мощности.**

«Потребителю» ограничен предельный уровень потребляемой электрической мощности (кВт):

№ режима (очереди)	1	2	3	4	5	6	7	8	9	10
Величина ограничения электрической мощности, кВт	-	-	-	-	-	-	-	-	-	-

3. «Потребитель» несёт ответственность за отказ самостоятельно произвести ограничение режима потребления путём отключения собственных энергетических устройств в соответствии с п. 3.3.10 договора энергоснабжения.

4. При внезапном возникновении аварийного дефицита мощности в энергосистеме будет применяться без предупреждения, но с последующим уведомлением, **график временного отключения электрической энергии (мощности).**

«Потребитель» задействован в графике временного отключения электрической энергии с 1 очереди, путем отключения с подстанции Евпатория

Аварийная броня электроснабжения будет обеспечиваться с подстанции \_\_\_\_\_ по адресу \_\_\_\_\_.

В случае превышения «Потребителем» величины аварийной брони электроснабжения или разрешенной нагрузки по резервной линии, «Потребитель» будет полностью отключен до окончания срока действия графика.

5. При снижении частоты при больших внезапных дефицитах активной мощности будут использоваться **устройства автоматической частотной разгрузки (АЧР).**

«Потребитель» подключен к устройству АЧР на подстанции Евпатория по фидеру 5 и будет отключаться без предупреждения при частоте 49,2 Гц.

6. При аварийном режиме работы систем электроснабжения на временное отключение части нагрузки, в целях предотвращения разделения энергосистемы на части будут применяться **устройства специальной автоматики отключения нагрузки (САОН).**

«Потребитель» подключен под устройство САОН \_\_\_\_\_

7. В случае возникновения (угрозы возникновения) аварийных электроэнергетических режимов по причине возникновения (угрозы возникновения) дефицита электрической энергии и мощности и (или) недопустимых отклонений напряжения, перегрузки электротехнического оборудования и в иных чрезвычайных ситуациях допускается введение ограничения режима потребления, в том числе без согласования с Потребителем, при необходимости принятия неотложных мер и невозможности предотвращения указанных обстоятельств путем использования технологических резервов мощности.

Аварийные ограничения осуществляются в соответствии с графиками аварийного ограничения режима потребления электрической энергии (мощности) в порядке, определенном действующим законодательством, а также посредством действия аппаратуры противоаварийной автоматики.

**К графикам аварийного ограничения относятся:**

а) графики ограничения режима потребления электрической энергии и графики ограничения режима потребления электрической мощности (далее - графики ограничения режима потребления), в соответствии с которыми Потребитель заранее уведомляется о необходимости ограничить потребление электрической энергии (мощности) и самостоятельно выполняет технические (технологические) мероприятия, обеспечивающие снижение потребления в объемах и в периоды суток, которые указаны в уведомлении.

б) графики временного отключения потребления, в соответствии с которыми без предварительного уведомления Потребителя сетевая организация или системный оператор производит отключение линий электропередачи. При этом также может предусматриваться отключение электроустановок непосредственно Потребителем. Графики временного отключения потребления вводятся в случаях, предусмотренных действующим законодательством.

Утвержденные сетевой организацией графики аварийного ограничения доводятся ГП до сведения Потребителя в письменной форме с уведомлением о вручении не позднее, чем за 10 (десять) дней до начала очередного периода их действия (не позднее 01 (первого) октября).

Потребитель обязуется выполнять требования ГП и/или сетевой организации и субъекта оперативно-диспетчерского управления в электроэнергетике по реализации графиков аварийного ограничения режима потребления электрической энергии (мощности) и несет ответственность за убытки, причиненные ГП, сетевой организации, а также иным субъектам электроэнергетики и третьим лицам в связи с их неисполнением (ненадлежащим исполнением).

Графики ограничения режима потребления вводятся начиная с 0 часов 00 минут следующих суток с уведомлением об этом Потребителя не позднее 14 часов 00 минут текущих суток (по местному времени).

О введении в действие графиков временного отключения потребления Потребитель оповещается ГП (Сетевой организацией) незамедлительно после их введения.

Информация о причинах, основаниях и сроках введения аварийных и внеплановых отключений может быть получена Потребителем по запросу от сетевой организации или субъекта оперативно-диспетчерского управления.

8. «Гарантирующий поставщик» уведомляет «Потребителя» о введении в действие графиков ограничения потребления электрической энергии (мощности) телефонограммой или иным сообщением.

Справки о вводимых ограничениях и временных отключениях электрической энергии (мощности) на текущие или последующие сутки можно получить по телефону: (36569) 3-11-32.

**Гарантирующий поставщик:**

Заместитель начальника по тех. обеспечению продаж  
ЕРЕС ГУП РК «Крымэнерго»

(должность)

О.В. Кострыкин

(подпись, Ф.И.О.)

«  »    20   г.

М.П.



**Потребитель:**

Индивидуальный предприниматель

(должность)

В.В. Шуляк

(подпись, Ф.И.О.)

«  »    20   г.

М.П.



18 МАЯ 2015

18 МАЯ 2015

Приложение № 9  
к договору энергоснабжения  
№ 2572 от «    »    20   г.  
18 МАЙ 2015

**ПОТРЕБИТЕЛЬ:** Индивидуальный предприниматель Шуляк В.В.  
Юридическое лицо: 299015, г. Севастополь, ул. Курчатова, д.5, кв.39  
**ОБЪЕКТ:** База  
Адрес: г. Евпатория, Черноморское шоссе, 17

Список лиц, ответственных за электрохозяйство, за эксплуатацию приборов учета, лиц, имеющих правоведения оперативных переговоров, подписания заявок, отчетов, актов снятия показаний расчетных приборов учета, актов о неучтенном потреблении электрической энергии и иных актов и документов

№ п/п	Фамилия, Имя, Отчество	Должность	Приказ	телефон	факс	E-Mail
1.	Шуляк Вадим Владимирович	Индивидуальный предприниматель	-	+79788871345	-	-
2.	Ежов Константин Альбертович	ответственный за электрохозяйство	№1 от 02.03.2015	+79788204166	-	-

Примечание:

1. В списке также необходимо указать персонал, имеющий право подписания договорных почасовых объемов потребления, сведений о фактическом расходе электроэнергии, а также других документов необходимых при исполнении настоящего договора.
2. При отсутствии круглосуточного дежурства оперативного электротехнического персонала дополнительно в списке указать номер телефона дежурного по предприятию.

**Гарантирующий поставщик:**

**Потребитель:**

Заместитель начальника по тех. обеспечению продаж  
ЕРЕС ГУП РК «Крымэнерго»  
(должность)

Индивидуальный предприниматель  
(должность)  
ШУЛЯК В.В.  
(подпись, Ф.И.О.)  
20\_\_ г.

О.В. Кострыкин  
(подпись, Ф.И.О.)

«\_\_» \_\_\_\_\_ 20\_\_ г.  
М.П.

18 МАЙ 2015

18 МАЙ 2015

АКТ № 31/958/290 от «09» апреля 2015г.  
разграничения балансовой принадлежности сторон (далее АРБПС)

АО «Стройкомплекс» именуемое в дальнейшем владельцем сетей,  
в лице, \_\_\_\_\_ генерального директора – Гоян В.З.  
действующего на основании \_\_\_\_\_ устава \_\_\_\_\_,  
(устава, доверенности, иных документов)

с одной стороны, и ИП Шуляк В.В. \_\_\_\_\_,  
(Ф.И.О. заявителя – физического лица)

именуемый в дальнейшем заявителем, в лице Шуляка Вадима Владимировича \_\_\_\_\_  
(Ф.И.О. лица – представителя заявителя)

действующего на основании свидетельства о государственной регистрации физического  
лица в качестве индивидуального предпринимателя серия 34 № 004246317 \_\_\_\_\_  
(устава, доверенности, иных документов)

с другой стороны, в дальнейшем именуемые сторонами, оформили и подписали настоящий  
акт, определяющий границы балансовой принадлежности электроустановок сторон.

Электроустановки сторон, в отношении которых настоящим актом устанавливаются  
границы балансовой принадлежности, находятся по адресу: База, г. Евпатория,  
Черноморское шоссе, 17 \_\_\_\_\_

Акт о технологическом присоединении от \_\_\_\_\_ № \_\_\_\_.

Характеристики присоединения:

- максимальная мощность 20,0 кВт;
- совокупная величина номинальной мощности присоединенных к электрической сети трансформаторов ---- кВА.

Перечень точек присоединения:

Точка присоединения	Источник питания (наименование питающих линий)	Описание точки присоединения	Уровень напряжения (кВ)	Максимальная мощность (кВт)	Величина номинальной мощности присоединенных трансформаторов (кВА)	Категория надежности электроснабжения
1	2	3	4	5	6	7
ШС-0,4кВ столовой АО «Стройкомплекс»	ПС «Евпатория», Л-5, ТП-290	ШС-0,4кВ столовой АО «Стройкомплекс»	0,4	20,0	----	третья

У сторон на границе балансовой принадлежности находятся следующие технологически соединенные элементы электрической сети:

Наименование электроустановки (оборудования), владельца сетей	Наименование электроустановки (оборудования) заявителя
1	2
ТП-290; КЛ-0,4кВ: ТП-290 РУ-0,4кВ – ТП-238 РУ-0,4кВ – марки ВВГ 4*95 мм <sup>2</sup> L=225м; ТП-238 РУ-0,4кВ – ШС АБК – марки АВВГ 4*185 мм <sup>2</sup> L=57м; ШС АБК – ШС столовой – марки АВВГ 4*50 мм <sup>2</sup> L=21м; ТП-238 РУ-0,4кВ; ШС АБК; ШС столовой	КЛ-0,4кВ: ШС столовой – щит учета – марки 4АПВ 1*35 мм <sup>2</sup> L=1м; щит учета; ГРЩ базы

Границы балансовой принадлежности сторон установлены:

установить на кабельных наконечниках КЛ-0,4кВ в ШС столовой в сторону щита учета и ГРЩ базы

(описание границ балансовой принадлежности)

Схематично границы балансовой принадлежности указаны в приведённой ниже схеме соединения электроустановок.

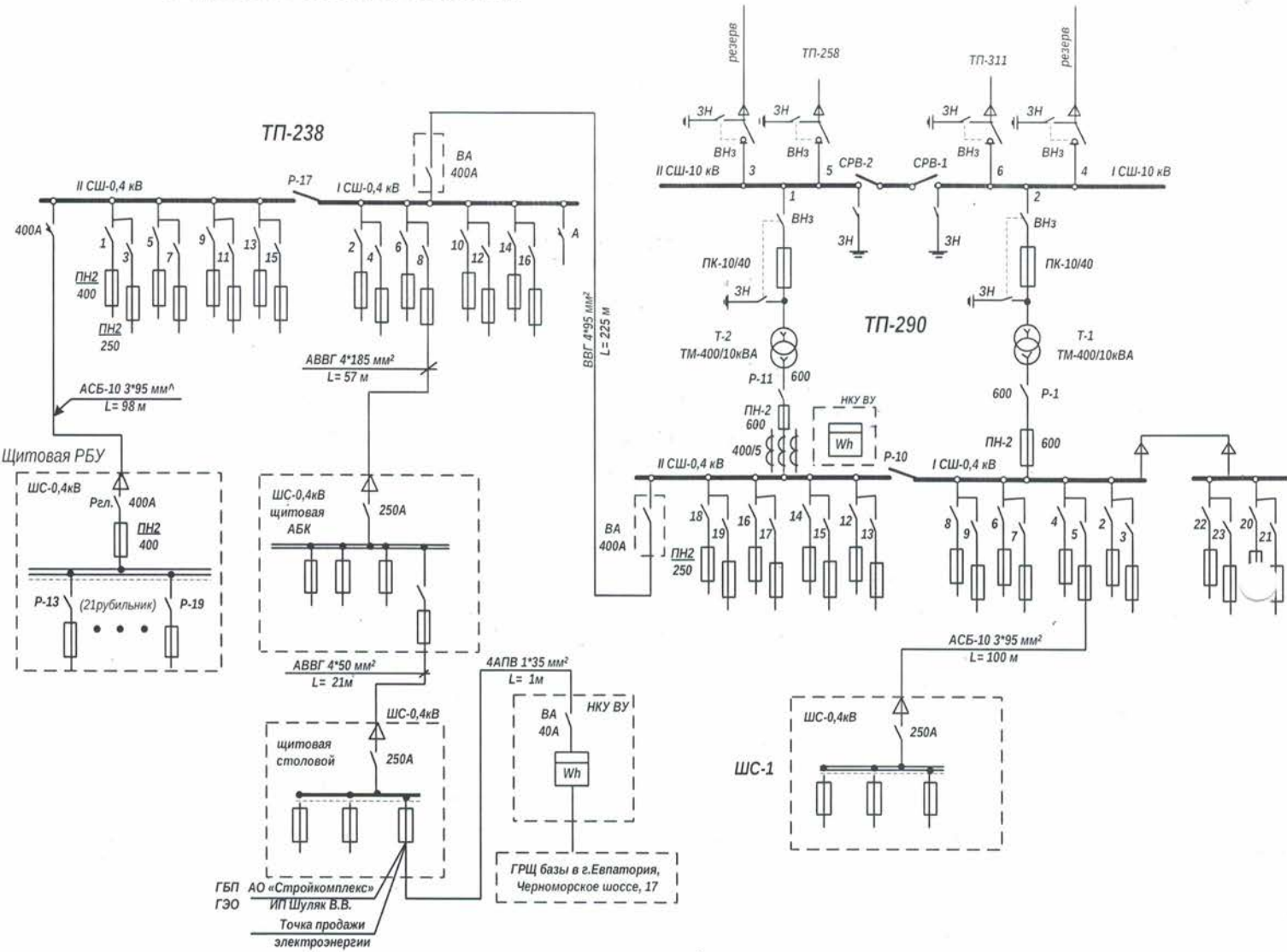

Прочее:

Подписи сторон:

Ген. директор АО «Стройкомплекс»

Индивидуальный предприниматель



Точка продажи согласована

Начальник ЕРЭС ГУП РК «Крымэнерго» К.И. Бидинский

СОГЛАСОВАНО:

Главный инженер ЕРЭС, С.В. Кузуб

Инженер ПТГ ЕРЭС, К.И. Бидинский

Инженер ТА ЕРЭС, Тришова Н.А.



АКТ № 31/958/290 от «09» апреля 2015г.  
разграничения эксплуатационной ответственности сторон

АО «Стройкомплекс» именуемое в дальнейшем владельцем сетей,  
в лице, \_\_\_\_\_ генерального директора – Гоян В.З.  
действующего на основании \_\_\_\_\_ устава \_\_\_\_\_,  
(устава, доверенности, иных документов)

с одной стороны, и \_\_\_\_\_ ИП Шуляк В.В.,  
(Ф.И.О. заявителя – физического лица)

именуемый в дальнейшем заявителем, в лице \_\_\_\_\_ Шуляка Вадима Владимировича  
(Ф.И.О. лица – представителя заявителя)

действующего на основании \_\_\_\_\_ свидетельства о государственной регистрации физического  
лица в качестве индивидуального предпринимателя серия 34 № 004246317  
(устава, доверенности, иных документов)

с другой стороны, в дальнейшем именуемые сторонами, оформили и подписали настоящий акт, определяющий границы балансовой принадлежности электроустановок сторон.

Электроустановки сторон, в отношении которых настоящим актом устанавливаются границы балансовой принадлежности, находятся по адресу: База, г. Евпатория, Черноморское шоссе, 17

Акт о технологическом присоединении от \_\_\_\_\_ № \_\_\_\_\_.

Характеристики присоединения:

- максимальная мощность 20,0 кВт;
- совокупная величина номинальной мощности присоединенных к электрической сети трансформаторов ---- кВА.

Перечень точек присоединения:

Точка присоединения	Источник питания (наименование питающих линий)	Описание точки присоединения	Уровень напряжения (кВ)	Максимальная мощность (кВт)	Величина номинальной мощности присоединенных трансформаторов (кВА)	Категория надежности электроснабжения
1	2	3	4	5	6	7
КЛ-0,4кВ столовой «Стройкомплекс»	ПС «Евпатория», Л-5, ТП-290	ШС-0,4кВ столовой АО «Стройкомплекс»	0,4	20,0	----	третья

У сторон на границе эксплуатационной ответственности находятся следующие технологически соединенные элементы электрической сети:

Наименование электроустановки (оборудования), владельца сетей	Наименование электроустановки (оборудования) заявителя
1	2
ТП-290; КЛ-0,4кВ: ТП-290 РУ-0,4кВ – ТП-238 РУ-0,4кВ – марки ВВГ 4*95 мм <sup>2</sup> L=225м; ТП-238 РУ-0,4кВ – ШС АБК – марки АВВГ 4*185 мм <sup>2</sup> L=57м; ШС АБК – ШС столовой – марки АВВГ 4*50 мм <sup>2</sup> L=21м; ТП-238 РУ-0,4кВ; ШС АБК; ШС столовой	КЛ-0,4кВ: ШС столовой – щит учета – марки 4АПВ 1*35 мм <sup>2</sup> L=1м; щит учета; ГРЩ базы

Границы эксплуатационной ответственности сторон установлены:  
установить на кабельных наконечниках КЛ-0,4кВ в ШС столовой в сторону щита учета и ГРЩ базы

(описание границ эксплуатационной ответственности)

Схематично границы эксплуатационной ответственности сторон указаны в приведённой ниже схеме соединения электроустановок.

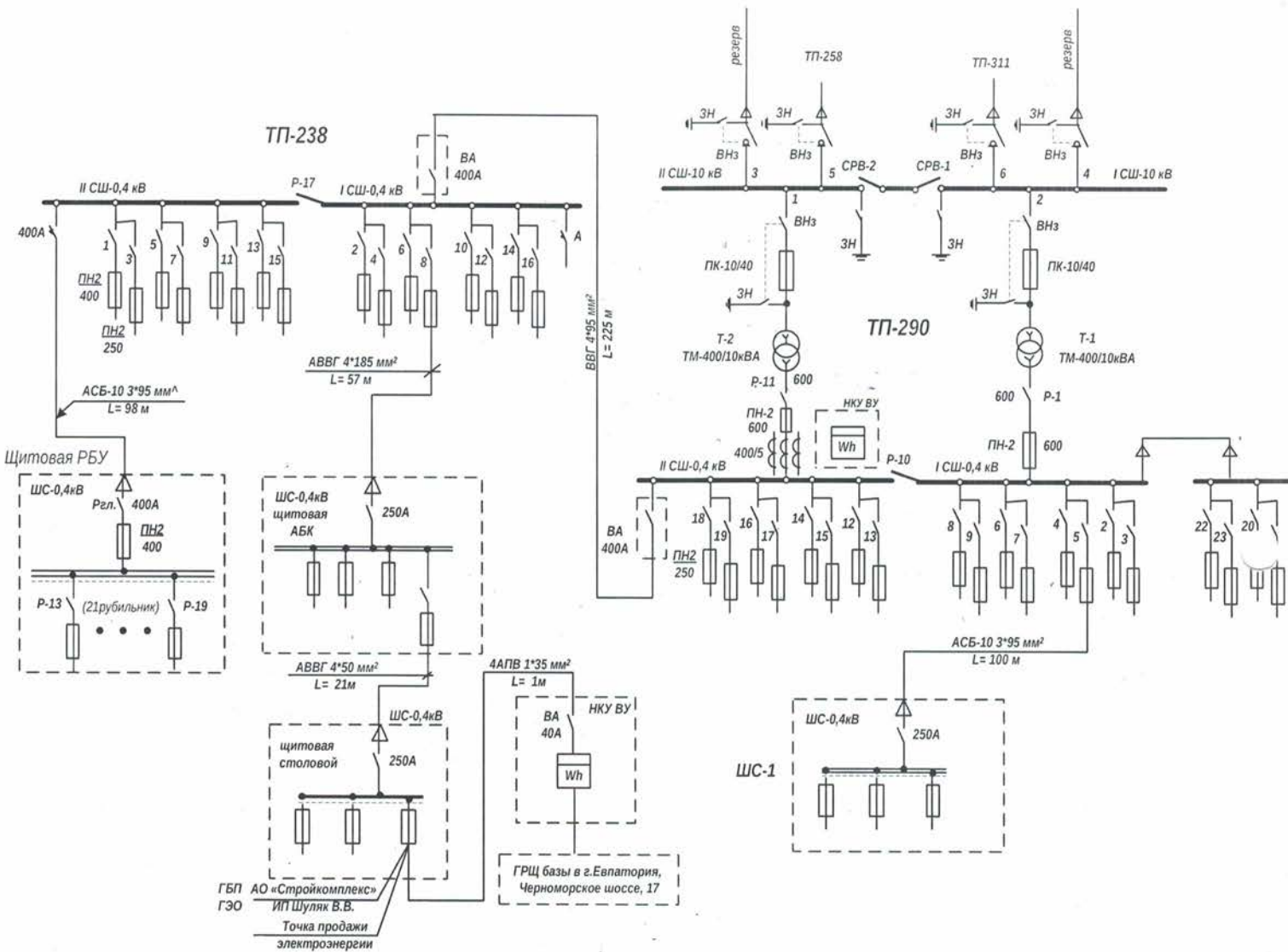

Прочее:

Подписи сторон  
 Ген. директор АО «Стройкомплекс»

Индивидуальный предприниматель

Точка продажи электроэнергии  
 Начальник ЕРЭС 1-го ПК «Крымэнерго»

СОГЛАСОВАНО:

Главный инженер ЕРЭС \_\_\_\_\_ С.В. Кузуб

Инженер ПТГ ЕРЭС \_\_\_\_\_ К.И. Бидинский

Инженер ТА ЕРЭС \_\_\_\_\_



холодное водоснабжение, водоотведение, пени в размере одной стотридцатой ставки рефинансирования Центрального банка Российской Федерации, действующей на день фактической оплаты, от не выплаченной в срок суммы, за каждый день просрочки, начиная со следующего дня после наступления установленного срока оплаты по день фактической оплаты.

#### XVII. Обстоятельства непреодолимой силы

67. Стороны освобождаются от ответственности за неисполнение либо ненадлежащее исполнение обязательств по настоящему договору, если оно явилось следствием обстоятельств непреодолимой силы и если эти обстоятельства повлияли на исполнение настоящего договора.

При этом срок исполнения обязательств по настоящему договору отодвигается соразмерно времени, в течение которого действовали такие обстоятельства, а также последствиям, вызванным этими обстоятельствами.

68. Сторона, подвергшаяся действию непреодолимой силы, обязана известить другую сторону любыми доступными способами без промедления (не позднее 24 часов) о наступлении указанных обстоятельств или предпринять все действия для уведомления другой стороны.

Извещение должно содержать данные о наступлении и характере указанных обстоятельств.

Сторона должна без промедления, не позднее 24 часов, известить другую сторону о прекращении таких обстоятельств.

#### XVIII. Действие договора

69. Настоящий договор вступает в силу с 1-го. 22/16.

(указать дату)

70. Настоящий договор заключен на срок до 31.12.2016.

(указать срок)

71. Настоящий договор считается продленным на тот же срок и на тех же условиях, если за один месяц до окончания срока его действия ни одна из сторон не заявит о его прекращении или изменении либо о заключении нового договора на иных условиях.

72. Настоящий договор может быть расторгнут до окончания срока действия настоящего договора по обоюдному согласию сторон.

73. В случае предусмотренного законодательством Российской Федерации отказа Водоканала от исполнения настоящего договора при его изменении в одностороннем порядке настоящий договор считается расторгнутым.

74. Изменения к настоящему договору считаются действительными, если они оформлены в письменном виде, подписаны уполномоченными на то лицами и заверены печатями (при наличии) обеих сторон. Изменения и дополнения в настоящий договор вносятся:

а) по согласованию сторон;

б) без согласования сторон, в случае изменения тарифов, предусмотренных настоящим договором, нормативных правовых актов, регулирующих правоотношения, являющиеся предметом настоящего договора. При этом изменения применяются абонентом и Водоканалом независимо от заключения или не заключения дополнительного соглашения к настоящему договору относительно таких изменений.

75. Настоящий договор досрочно прекращает свое действие:

а) по согласованию сторон, путем заключения дополнительного соглашения к настоящему договору;

б) в соответствии с положениями, изложенными в настоящем договоре, и/или установленными нормативными правовыми актами.

в) при обстоятельствах, делающих невозможным со стороны Водоканала исполнение настоящего договора.

#### XIX. Прочие условия

76. Одна сторона в случае изменения у нее наименования, места нахождения или банковских реквизитов обязана уведомить об этом другую сторону в письменной форме в течение 5 рабочих дней со дня наступления указанных обстоятельств любыми доступными способами, позволяющими подтвердить получение такого уведомления адресатом.

77. При исполнении настоящего договора стороны обязуются руководствоваться законодательством Российской Федерации, в том числе положениями Федерального закона "О водоснабжении и водоотведении", правилами холодного водоснабжения и водоотведения, утверждаемыми Правительством Российской Федерации, и иными нормативными правовыми актами Российской Федерации.

78. Настоящий договор составлен в 2-х экземплярах, имеющих равную юридическую силу.

79. Абонент соглашается с тем, что уведомления, извещения, предупреждения и т.д. предусмотренные настоящим договором могут быть совершены Водоканалом путем их направления на следующий электронный адрес в информационно-телекоммуникационной сети "Интернет": \_\_\_\_\_, и/или номер





**А К Т**

**о разграничении балансовой принадлежности**

Государственное унитарное предприятие Республики Крым «Вода Крыма», в лице директора Евпаторийского филиала Государственного унитарного предприятия Республики Крым «Вода Крыма», Кузнецова Андрея Анатольевича действующего на основании доверенности № 125 от «01» апреля 2016 г. Именуемое в дальнейшем Водоканал, с одной стороны,

ИП Мушик ВВ

(наименование организации - в случае заключения договора со стороны абонента юридическим лицом) именуемое Мушик ВВ в дальнейшем абонентом, в лице

(фамилия, имя, отчество, паспортные данные - в случае заключения договора со стороны абонента физическим лицом, индивидуальным предпринимателем (ИП); наименование должности, фамилия, имя, отчество - в случае заключения договора со стороны абонента юридическим лицом)

действующего на основании св-ва о рос. р-ии, (положение, устав, доверенность — указать нужное в случае заключения договора со стороны абонента юридическим лицом) с другой стороны, составили настоящий акт о том, что границей раздела балансовой принадлежности по водопроводным и канализационным сетям абонента и Водоканалом является:

• по водопроводным сетям: Абонент - труба в/п Ввода абонента от точки врезки в уличный в/п  $\varnothing$  300 мм до объекта абонента (содержимое сооружения находится в совместной балансовой и эксплуатационной ответственности с прошлой потребителем)  
Водоканал - уличный в/п  $\varnothing$  300 мм по ул. Строителей

• по канализационным сетям: Абонент: баланс потребителя сет по ул. Строителей

Возмещение: баланс обслуживает.

**Водоканал**

Директор

ЕФ ГУП РК

«Вода Крыма»

Кузнецов А.А.

«    »   20 г.

**Абонент**



«16» 04 2016 г.