



АДМИНИСТРАЦИЯ ГОРОДА ЕВПАТОРИИ
РЕСПУБЛИКИ КРЫМ

ПОСТАНОВЛЕНИЕ

14.04.2023

№ 359-12

ЕВПАТОРИЯ

О проведении аукциона на право заключения договора на установку и эксплуатацию рекламной конструкции на земельном участке, здании или ином недвижимом имуществе, находящемся в муниципальной собственности муниципального образования городской округ Евпатория Республики Крым, а также на земельных участках, государственная собственность на которые не разграничена

В соответствии с Федеральным законом от 06.10.2003 № 131-ФЗ «Об общих принципах организации местного самоуправления в Российской Федерации», Федеральным законом от 13.03.2006 № 38-ФЗ «О рекламе», Федеральным законом от 26.07.2006 № 135-ФЗ «О защите конкуренции», Законом Республики Крым от 21.08.2014 № 54-ЗРК «Об основах местного самоуправления в Республике Крым», постановлением Совета министров Республики Крым от 21.10.2014 № 405 «О некоторых вопросах распространения наружной рекламы, установки и эксплуатации объектов наружной рекламы и информации в Республике Крым», постановлением Совета министров Республики Крым от 21.10.2015 № 641 «О сроках заключения договоров на установку и эксплуатацию рекламных конструкций на территории Республики Крым», постановлением Совета министров Республики Крым от 30.12.2015 № 863 «О вопросах расчета размера платы по договору на установку и эксплуатацию объектов наружной рекламы и информации в Республике Крым», руководствуясь Уставом муниципального образования городской округ Евпатория Республики Крым, постановлением администрации города Евпатории Республики Крым от 29.11.2019 № 2467-п «Об утверждении положения о порядке проведения аукциона на право заключения договора на установку и эксплуатацию рекламной конструкции на земельном участке, здании, ином недвижимом имуществе, находящемся в муниципальной собственности муниципального образования городской округ Евпатория Республики Крым, а также на земельных участках, государственная собственность на которые не разграничена, на территории муниципального образования городской округ Евпатория Республики Крым», администрация города Евпатории Республики Крым **п о с т а н о в л я е т:**

1. Провести 19 апреля 2023 года аукцион на право заключения договора на установку и эксплуатацию рекламной конструкции на земельном участке, здании или ином недвижимом имуществе, находящемся в муниципальной собственности муниципального образования городской округ Евпатория Республики Крым, а также на земельных участках, государственная собственность на которые не разграничена.

2. Создать и утвердить комиссию по проведению аукциона на право заключения договора на установку и эксплуатацию рекламных конструкций на земельном участке, здании или ином недвижимом имуществе, находящемся в муниципальной собственности муниципального образования городской округ Евпатория Республики Крым, а также на

земельных участках, государственная собственность на которые не разграничена (приложение 1).

3. Утвердить документацию об аукционе на право заключения договора на установку и эксплуатацию рекламной конструкции на земельном участке, здании или ином недвижимом имуществе, находящемся в муниципальной собственности муниципального образования городской округ Евпатория Республики Крым, а также на земельных участках, государственная собственность на которые не разграничена (приложение 2).

4. Отделу архитектуры и градостроительства администрации города Евпатории Республики Крым обеспечить размещение извещения о проведении аукциона в печатных средствах массовой информации, утвержденных органами местного самоуправления городского округа Евпатория, на официальном сайте торгов <https://torgi.gov.ru>, а также на официальном сайте муниципального образования городской округ Евпатория Республики Крым <http://my-evp.ru>.

5. Настоящее постановление вступает в силу со дня его подписания и подлежит опубликованию на официальном портале Правительства Республики Крым – <http://rk.gov.ru> в разделе: муниципальные образования, подраздел: Евпатория, а также на официальном сайте муниципального образования городской округ Евпатория Республики Крым – <http://my-evp.ru>, в разделе Документы, подраздел – Документы администрации города в информационно-телекоммуникационной сети общего пользования.

6. Контроль за исполнением настоящего постановления возложить на заместителя главы администрации города Евпатории Республики Крым, курирующего отдел архитектуры и градостроительства администрации города Евпатории Республики Крым.

Глава администрации города
Евпатории Республики Крым

Е.М. Демидова

Приложение № 1
к постановлению администрации
города Евпатория Республики Крым
от 24.08.2023 № 359-п

СОСТАВ

комиссии по проведению аукциона на право заключения договора на установку и эксплуатацию рекламной конструкции на земельном участке, здании или ином недвижимом имуществе, находящемся в муниципальной собственности муниципального образования городской округ Евпатория Республики Крым, а также на земельных участках, государственная собственность на которые не разграничена

Заместитель главы администрации города Евпатории Республики Крым, курирующий отдел архитектуры и градостроительства администрации города Евпатории, председатель комиссии

Начальник отдела архитектуры и градостроительства администрации города Евпатории Республики Крым, заместитель председателя комиссии

Начальник отдела рекламы и нестационарных торговых объектов МКУ «Управление территориального планирования и градостроительной деятельности», секретарь комиссии

Члены комиссии:

1. Депутат Евпаторийского городского совета II созыва (с согласия)
2. Депутат Евпаторийского городского совета II созыва (с согласия)
3. Директор МКУ «Управление территориального планирования и градостроительной деятельности»
4. Представитель департамента городского хозяйства администрации города Евпатория Республики Крым
5. Представитель департамента имущественных и земельных отношений администрации города Евпатория Республики Крым
6. Представитель департамента муниципального контроля, потребительского рынка и развития предпринимательства администрации города Евпатория Республики Крым
7. Представитель отдела юридического обеспечения администрации города Евпатории Республики Крым, не ниже заместителя начальника отдела

Приложение № 2
к постановлению администрации
города Евпатории Республики Крым
от № 02/0003/2023 № 359-п

Документация об аукционе на право заключения договора на установку и эксплуатацию рекламной конструкции на земельном участке, здании или ином недвижимом имуществе, находящемся в муниципальной собственности муниципального образования городской округ Евпатория Республики Крым, а также на земельных участках, государственная собственность на которые не разграничена

1. Общие положения

1.1. Документация об аукционе на право заключения договора на установку и эксплуатацию рекламной конструкции на земельном участке, здании или ином недвижимом имуществе, находящемся в муниципальной собственности муниципального образования городской округ Евпатория Республики Крым, а также на земельных участках, государственная собственность на которые не разграничена (далее — аукционная документация) разработана в соответствии с Федеральным законом от 13.03.2006 №38-ФЗ «О рекламе», постановлением Совета министров Республики Крым от 21.10.2014 №405 «О некоторых вопросах распространения наружной рекламы, установки и эксплуатации объектов наружной рекламы и информации в Республике Крым», постановлением Совета министров Республики Крым от 21.10.2015 №641 «О сроках заключения договоров на установку и эксплуатацию рекламных конструкций на территории Республики Крым», постановлением Совета министров Республики Крым от 30.12.2015 №863 «О вопросах расчета размера платы по договору на установку и эксплуатацию объектов наружной рекламы и информации в Республике Крым», Уставом муниципального образования городской округ Евпатория Республики Крым, постановлением администрации города Евпатории Республики Крым от 29.11.2019 № 2467-п «Об утверждении положения о порядке проведения аукциона на право заключения договора на установку и эксплуатацию рекламной конструкции на земельном участке, здании, ином недвижимом имуществе, находящемся в муниципальной собственности муниципального образования городской округ Евпатория Республика Крым, а также на земельных участках, государственная собственность, на которые не разграничена, на территории муниципального образования городской округ Евпатория Республики Крым».

1.2. Основными целями торгов являются:

1.2.1. определение победителя, который предложил наиболее высокую цену за право заключения договора на установку и эксплуатацию рекламной конструкции на земельном участке, здании или ином недвижимом имуществе, находящихся в муниципальной собственности муниципального образования городской округ Евпатория.

1.2.2. развитие визуальной информации и улучшение внешнего облика муниципального образования городской округ Евпатория Республики Крым.

1.3. **Место, дата и время проведения аукциона: 19 апреля 2023 года в 14-00 по адресу: Республика Крым, г. Евпатория, пр. Ленина, 2, зал заседаний. Регистрация участников аукциона (их представителей) осуществляется с 13-00 до 14-00.**

Началом торгов по каждому лоту является дата и время начала проведения аукциона.

Организатором аукциона является администрация города Евпатории Республики Крым в лице отдела архитектуры и градостроительства администрации г. Евпатория, адрес: Республика Крым, г. Евпатория, пр. Ленина, 54, электронная почта: evp-uaig@mail.ru, тел. (36569) 3-14-38.

Предметом аукциона является право на заключение договора на установку и эксплуатацию рекламной конструкции по лотам 1-37, выставляемых на аукцион.

Адреса размещения, характеристика рекламных конструкций: тип и вид рекламных конструкций, общая площадь информационного поля, годовой размер платы по договору, срок заключения договора, размер задатка, начальная цена предмета, шаг аукциона указаны в приложении к Извещению о проведении аукциона (приложение 1). Адреса размещения рекламных конструкций, технические характеристики соответствуют «Схеме размещения рекламных конструкций на земельных участках независимо от форм собственности муниципального образования городской округ Евпатория Республики Крым», утвержденной решениями Евпаторийского городского совета от 08.06.2017 № 1-58/2, от 28.12.2021 № 2-40/8 (размещена на официальном сайте муниципального образования городской округ Евпатория Республики Крым <http://my-evp.ru> в разделе «Бизнесу», подразделе «Наружная реклама»). Характеристика и визуализация рекламных конструкций указаны в приложении 2.

1.4. Порядок проведения аукциона определен Положением о порядке проведения аукциона на право заключения договора на установку и эксплуатацию рекламной конструкции на земельном участке, здании, ином недвижимом имуществе, находящемся в муниципальной собственности муниципального образования городской округ Евпатория Республика Крым, а также на земельных участках, государственная собственность, на которые не разграничена, на территории муниципального образования городской округ Евпатория Республики Крым, утвержденным постановлением администрации города Евпатории Республики Крым от 29.11.2019 № 2467-п – далее Порядок проведения аукциона.

1.5. Вопросы, которые не урегулированы данной документацией, рассматриваются в соответствии с Порядком проведения аукциона, а также действующим законодательством Российской Федерации.

2. Перечень документов, представляемых для участия в аукционе

2.1 Для участия в аукционе претендент подает заявку (лично или через своего полномочного представителя) в письменном виде по форме, утвержденной организатором аукциона (приложение 3), и иные документы в соответствии с перечнем, опубликованным в информационном сообщении о проведении аукциона.

2.2. Подача заявки на участие в аукционе является акцептом оферты в соответствии со статьей 438 Гражданского кодекса Российской Федерации.

2.3. Заявка на участие в аукционе должна содержать:

2.3.1. Сведения и документы о претенденте аукциона, включающие в себя фирменное наименование сведения об организационно-правовой форме, юридический адрес, фактический адрес (для юридического лица), фамилия, имя, отчество, паспортные данные, сведения о месте жительства (для физического лица), номер контактного телефона.

2.3.2. Полученную не ранее чем за шесть месяцев до даты проведения аукциона выписку из единого государственного реестра юридических лиц или нотариально заверенную копию такой выписки (для юридических лиц), полученную не ранее чем за шесть месяцев до даты проведения аукциона выписку из единого государственного реестра индивидуальных предпринимателей или нотариально заверенную копию такой выписки (для индивидуальных предпринимателей), копии документов, удостоверяющих личность (для иных физических лиц), надлежащим образом заверенный перевод на русский язык документов о государственной регистрации юридического лица или физического лица в качестве индивидуального предпринимателя в соответствии с законодательством соответствующего государства (для иностранных лиц), полученные не ранее чем за шесть месяцев до даты размещения на официальном сайте торгов извещения о проведении аукциона.

2.3.3. Документ, подтверждающий полномочия лица на осуществление действий от имени заявителя - юридического лица (копия решения о назначении или об избрании либо

приказа о назначении физического лица на должность, в соответствии с которым такое физическое лицо обладает правом действовать от имени заявителя без доверенности (далее - руководитель). В случае если от имени заявителя действует иное лицо, заявка на участие в конкурсе должна содержать также доверенность на осуществление действий от имени заявителя, заверенную печатью заявителя и подписанную руководителем заявителя (для юридических лиц) или уполномоченным этим руководителем лицом, либо нотариально заверенную копию такой доверенности. В случае, если указанная доверенность подписана лицом, уполномоченным руководителем заявителя, заявка на участие в аукционе должна содержать также документ, подтверждающий полномочия такого лица.

2.3.4. Копии учредительных документов заявителя (для юридических лиц), копия паспорта (для физических лиц).

2.3.5. Решение об одобрении или о совершении крупной сделки либо копия такого решения в случае, если требование о необходимости наличия такого решения для совершения крупной сделки установлено законодательством Российской Федерации, учредительными документами юридического лица и если для заявителя заключение договора, внесение задатка или обеспечение исполнения договора являются крупной сделкой.

2.3.6. Заявление об отсутствии решения о ликвидации заявителя - юридического лица, об отсутствии решения арбитражного суда о признании заявителя - юридического лица, индивидуального предпринимателя банкротом и об открытии конкурсного производства, об отсутствии решения о приостановлении деятельности заявителя в порядке, предусмотренном Кодексом Российской Федерации об административных правонарушениях.

2.3.7. Платежный документ, подтверждающий внесение задатка в установленном размере.

2.4. Все листы документов, предоставляемых одновременно с заявкой на участие в аукционе должны быть прошиты, пронумерованы и скреплены печатью и подписью претендента на участие в аукционе (или уполномоченного лица). Соблюдение претендентом на участие в аукционе указанных требований означает, что все документы и сведения, входящие в состав заявки и приложения, поданы от имени претендента, а также подтверждает подлинность и достоверность представленных сведений.

2.5. Прием заявок начинается **27.02.2023** года и заканчивается **14.04.2023** года (включительно). Место подачи заявок: г. Евпатория, пр-т Ленина, 54, понедельник-пятница с 9.00 до 16.00, перерыв с 12.00 до 13.00 (отдел архитектуры и градостроительства администрации г. Евпатория).

2.6. Дата и время рассмотрения заявок на участие в аукционе: 17.04.2023 года в 11.00 по местному времени по адресу: г. Евпатория, пр. Ленина, 2, зал заседаний.

2.7. Заявитель вправе подать только одну заявку в отношении каждого предмета аукциона (лота). Реквизиты для перечисления задатка указаны в извещении о проведении аукциона (приложение 1).

2.8. Полученные после окончания установленного срока приема заявок на участие в аукционе заявки не рассматриваются и в тот же день возвращаются соответствующим претендентам.

2.9. Претендент имеет право отозвать поданную заявку в любое время до истечения срока приема заявок, письменно уведомив об этом организатора аукциона.

2.10. Претенденту возвращается пакет поданных им документов и внесенный задаток в течение 5 рабочих дней с даты поступления организатору аукциона уведомления об отзыве заявки на участие в аукционе.

3. Заключение договора

3.1. Заключение договора на установку и эксплуатацию рекламной конструкции осуществляется в порядке, предусмотренном Гражданским кодексом Российской Федерации.

Федерации, Федеральным законом от 13.03.2006 № 38-ФЗ «О рекламе», в соответствии с административным регламентом предоставления муниципальной услуги «Заключение договора на установку и эксплуатацию рекламной конструкции на земельном участке, здании или ином недвижимом имуществе, находящемся в муниципальной собственности», утвержденным постановлением администрации г. Евпатория от 18.11.2019 № 2382-п (с изменениями от 22.06.2021 № 1016-п, от 25.07.2022 № 1577-п). Проект договора на установку и эксплуатацию рекламной конструкции прилагается (приложение 4).

3.2. Договор должен быть заключен:

3.2.1. С победителем аукциона на основании протокола аукциона, в соответствии с которым такой участник аукциона признан победителем. При этом цена за право заключения договора (цена лота) определяется в соответствии с протоколом аукциона.

3.2.2. С участником аукциона, который сделал предпоследнее предложение о цене предмета аукциона (лота), на основании протокола аукциона в случае если победитель аукциона признан уклонившимся от заключения договора. При этом организатор направляет такому лицу предложение о заключении договора, цена за право заключения которого определяется в соответствии с предложением такого участника на основании протокола аукциона. При этом заключение договора для такого участника аукциона является обязательным.

3.2.3. С участником аукциона, допущенным к участию в аукционе, в соответствии с протоколом рассмотрения заявок в случаях, определенных п. 9.6, п. 11.4 и п. 11.5 Порядка проведения аукциона. При этом цена лота определяется как начальная (стартовая) цена лота определенная аукционной документацией.

3.3. Победитель аукциона обязан в течение 10 календарных дней с даты опубликования на официальном сайте торгов протокола аукциона оплатить право заключения договора (за вычетом суммы задатка) и подать необходимые документы в установленном порядке уполномоченному органу для заключения договора на установку и эксплуатацию рекламной конструкции в соответствии с действующим законодательством. Задаток участника аукциона при заключении с ним договора зачисляется организатором в счет оплаты цены за право заключения договора. В случае невыполнения победителем аукциона указанных в настоящем пункте требований, он признается уклонившимся от заключения договора по решению аукционной комиссии.

3.4. Лицо, с которым должен быть заключен договор в соответствии с настоящей документацией, обязан осуществить действия, предусмотренные п.6.4. Порядка проведения аукциона для победителя аукциона. В случае невыполнения таким лицом указанных в настоящем пункте требований, такое лицо признается уклонившимся от заключения договора.

3.5. В случае признания победителя аукциона уклонившимся от заключения договора, организатор вправе заключить договор с участником аукциона, который сделал предпоследнее предложение о цене предмета аукциона (лота). В случае если договор не заключен с победителем аукциона и с участником аукциона, с которым в соответствии с Порядком проведения аукциона должен быть заключен договор, аукцион признается несостоявшимся.

3.6. Договором устанавливается размер платы за установку и эксплуатацию рекламной конструкции, определяемый в соответствии с порядком расчета размера платы по договору на установку и эксплуатацию объектов наружной рекламы и информации на объектах и земельных участках муниципальной собственности муниципального образования городской округ Евпатория Республики Крым, периодичность сроков внесения платы.

3.7. В срок, предусмотренный для внесения оплаты за право заключения договора, организатором принимается решение отказаться от заключения договора с победителем аукциона либо с участником аукциона, с которым должен быть заключен договор в соответствии с Порядком проведения аукциона, в случае установления одного или

нескольких фактов: 1) принятия решения о ликвидации такого участника аукциона - юридического лица или принятия арбитражным судом решения о признании такого участника аукциона - юридического лица, индивидуального предпринимателя банкротом и об открытии конкурсного производства; 2) приостановления деятельности такого лица в порядке, предусмотренном Кодексом Российской Федерации об административных правонарушениях; 3) предоставления таким лицом заведомо ложных сведений.

3.8. В случае отказа от заключения договора с победителем аукциона либо с участником аукциона, с которым должен быть заключен такой договор, организатором в срок не позднее дня, следующего после дня установления фактов, предусмотренных пунктом 3.7. настоящей документации и являющихся основанием для отказа от заключения договора, составляется письменный отказ от заключения договора, в котором должны содержаться сведения о месте, дате и времени его составления, о лице, с которым организатор отказывается заключить договор, сведения о фактах, являющихся основанием для отказа от заключения договора, а также информация о документах, подтверждающих такие факты. Отказ от заключения договора подписывается руководителем организатора либо уполномоченным лицом организатора в день его составления. Отказ составляется в двух экземплярах, один из которых хранится у организатора, второй в течение двух рабочих дней с даты подписания отказа передается лицу, с которым отказывается заключить договор. Отказ от заключения договора размещается организатором на официальном сайте торгов не позднее дня, следующего после дня поступления указанного отказа.

3.9. Договор заключается администрацией города Евпатории только после оплаты цены за право заключения договора.

3.10. Победитель аукциона или участник аукциона, сделавший предпоследнее предложение о цене договора, или единственный участник аукциона, заключивший Договор, имеет право установить рекламную конструкцию только после оформления в установленном порядке разрешения на установку рекламной конструкции.

4. Требование к участнику аукциона

4.1. Для участия в аукционе организатором аукциона устанавливается требование об обеспечении заявки на участие в аукционе (далее - задаток) в размере 30% (тридцати процентов) от начальной (минимальной) цены за право на заключение договора на установку и эксплуатацию рекламной конструкции. Размер задатка указан в приложении к Извещению о проведении аукциона (приложение 1).

4.2. Претендент вносит задаток на счет организатора аукциона в размере и сроки, указанные в извещении об аукционе.

4.3. В случае если участник аукциона намерен приобрести несколько лотов, задаток вносится по каждому лоту отдельно.

4.4. Документом, подтверждающим поступление задатка, является оригинал платежного поручения либо копия такого платежного поручения с отметкой банка в установленной форме (копии электронных документов на бумажном носителе также подлежат заверению банком в установленном порядке).

4.5. Задаток возвращается:

4.5.1. Участнику аукциона, подавшему заявку на участие в аукционе, уведомившему в установленном порядке организатора об отзыве заявки до истечения срока приема заявок, указанного в извещении о проведении аукциона, в течение 5 рабочих дней с даты поступления организатору уведомления об отзыве заявки на участие в аукционе.

4.5.2. Участнику аукциона, который не был признан победителем аукциона, в течение 5 рабочих дней с момента подписания протокола, за исключением участника аукциона, который сделал предпоследнее предложение о цене предмета аукциона (лота). Задаток, внесенный участником аукциона, который сделал предпоследнее предложение о цене предмета аукциона (лота), возвращается такому участнику аукциона в течение 5 рабочих дней с даты получения уведомления об оплате суммы за право заключения

договора, за вычетом суммы задатка, победителем аукциона, с которым в соответствии с Порядком проведения аукциона должен быть заключен договор.

4.5.3. Претенденту, которому отказано в допуске к участию в аукционе, в течение 5 рабочих дней со дня опубликования соответствующего протокола на официальных сайтах.

4.5.4. Участнику аукциона, не принявшему участие в аукционе, в течение 5 рабочих дней со дня опубликования протокола аукциона на официальном сайте торгов.

4.5.5. Лицу, оплатившему задаток, но не подавшему в установленном порядке заявку на участие в аукционе в течение 5 рабочих дней с даты опубликования протокола рассмотрения заявок на участие в аукционе.

4.6. Задаток не возвращается участнику аукциона и перечисляется в доход муниципального образования городской округ Евпатория в следующих случаях:

4.6.1. При уклонении лица, с которым должен быть заключен договор, от подписания договора на установку и эксплуатацию рекламной конструкции в установленном порядке.

4.6.2. Участнику аукциона, с которым должен быть заключен договор, но в отношении которого принято решение об отказе от заключения договора в порядке, определённом настоящей документацией.

4.7. Задаток участника аукциона, с которым должен быть заключен договор, засчитывается в счет оплаты за право заключения договора.

Приложение 1 к документации об аукционе на право заключения договора на установку и эксплуатацию рекламных конструкций на земельных участках, находящихся в муниципальной собственности муниципального образования городской округ Евпатория Республики Крым

ИЗВЕЩЕНИЕ

о проведении аукциона на право заключения договора на установку и эксплуатацию рекламных конструкций на земельном участке, здании или ином недвижимом имуществе, находящихся в муниципальной собственности муниципального образования городской округ Евпатория Республики Крым, а также на земельных участках, государственная собственность на которые не разграничена

Аукцион проводится в соответствии с пунктом 5.1 статьи 19 Федерального закона от 13.03.2006 № 38-ФЗ «О рекламе», положением о порядке проведения аукциона на право заключения договора на установку и эксплуатацию рекламной конструкции на земельном участке, здании, ином недвижимом имуществе, находящемся в муниципальной собственности муниципального образования городской округ Евпатория Республика Крым, а также на земельных участках, государственная собственность, на которые не разграничена, на территории муниципального образования городской округ Евпатория Республики Крым, утвержденного постановлением администрации города Евпатории Республики Крым от 29.11.2019 № 2467-п.

1. Организатором аукциона является: Администрация города Евпатории Республики Крым.

Выполнение функций организатора аукциона обеспечивается отделом архитектуры и градостроительства администрации г. Евпатория, адрес: Республика Крым, 297412, г. Евпатория, пр. Ленина, 54, электронная почта: evp-uaig@mail.ru, тел. (36569) 3-14-38.

2. Дата и время проведения: 19 апреля 2023 года в 14.00 по местному времени по адресу: 297408, г. Евпатория, пр. Ленина, 2, 1-й этаж, зал заседаний. Регистрация участников аукциона (их представителей) осуществляется с 13-00 до 14-00.

3. Порядок проведения аукциона: аукцион проводится в соответствии с действующим законодательством РФ.

4. Предмет аукциона: Право на заключение договора на установку и эксплуатацию рекламных конструкций по лотам 1-37, выставляемых на аукцион (приложение к извещению).

5. Адреса размещения, характеристика рекламных конструкций: тип и вид рекламных конструкций, общая площадь информационного поля, годовой размер платы по договору, срок заключения договора, размер задатка, начальная цена предмета, шаг аукциона указаны в приложении к Извещению. Адреса размещения рекламных конструкций, технические характеристики соответствуют «Схеме размещения рекламных конструкций на земельных участках независимо от форм собственности муниципального образования городской округ Евпатория Республики Крым», утвержденной решениями Евпаторийского городского совета от 08.06.2017 № 1-58/2, от 28.12.2021 № 2-40/8 (размещена на официальном сайте муниципального образования городской округ Евпатория Республики Крым <http://my-evp.ru> в разделе «Бизнесу», подразделе «Наружная реклама»)).

6. Место, порядок, даты и время начала и окончания подачи заявок на участие в аукционе: Заявитель вправе подать только одну заявку в отношении каждого предмета аукциона (лота). Датой начала приема заявок для участия в аукционе является 27.02.2023 года, датой окончания приема заявок является 14.04.2023 года (включительно). Место подачи заявок: г. Евпатория, пр-т Ленина, 54, понедельник-пятница с 9.00 до 16.00, перерыв с 12.00 до 13.00 (отдел архитектуры и градостроительства администрации

г. Евпатория).

7. Место и дата рассмотрения заявок на участие в аукционе: г. Евпатория, пр. Ленина, 2, зал заседаний **17.04.2023** года, в 11-00 по местному времени.

8. Требования к участникам: Участником аукциона может быть любое юридическое лицо независимо от организационно-правовой формы, формы собственности, места нахождения, а также места происхождения капитала или любое физическое лицо, в том числе индивидуальный предприниматель, претендующее на заключение договора.

9. Условия Договора, заключаемого по результатам аукциона: Договор на установку и эксплуатацию рекламной конструкции заключается в соответствии с административным регламентом, утвержденным постановлением администрации г. Евпатория от 18.11.2019 № 2382-п (с изменениями от 22.06.2021 № 1016-п, от 25.07.2022 № 1577-п).

10. Перечень документов, представляемых для участия в аукционе:

1. Заявка на участие по форме, утверждённой организатором аукциона, включающая:

- Сведения и документы о претенденте аукциона, включающие в себя фирменное наименование сведения об организационно-правовой форме, о местонахождении, почтовый адрес (для юридического лица), фамилия, имя, отчество, паспортные данные (копия паспорта претендента, в том числе лица, действующего от имени претендента), сведения о месте жительства (для физлица), номер контактного телефона;

- Полученную не ранее чем за шесть месяцев до даты проведения аукциона выписку из единого государственного реестра юридических лиц или нотариально заверенную копию такой выписки (для юридических лиц), полученную не ранее чем за шесть месяцев до даты проведения аукциона выписку из единого государственного реестра индивидуальных предпринимателей или нотариально заверенную копию такой выписки (для индивидуальных предпринимателей), копии документов, удостоверяющих личность (для иных физических лиц), надлежащим образом заверенный перевод на русский язык документов о государственной регистрации юридического лица или физического лица в качестве индивидуального предпринимателя в соответствии с законодательством соответствующего государства (для иностранных лиц), полученные не ранее чем за шесть месяцев до даты размещения на официальном сайте торгов извещения о проведении аукциона;

- Документ, подтверждающий полномочия лица на осуществление действий от имени заявителя - юридического лица (копия решения о назначении или об избрании либо приказа о назначении физического лица на должность, в соответствии с которым такое физическое лицо обладает правом действовать от имени заявителя без доверенности (далее - руководитель). В случае если от имени заявителя действует иное лицо, заявка на участие в конкурсе должна содержать также доверенность на осуществление действий от имени заявителя, заверенную печатью заявителя и подписанную руководителем заявителя (для юридических лиц) или уполномоченным этим руководителем лицом, либо нотариально заверенную копию такой доверенности. В случае если указанная доверенность подписана лицом, уполномоченным руководителем заявителя, заявка на участие в аукционе должна содержать также документ, подтверждающий полномочия такого лица;

- Копии учредительных документов заявителя (для юридических лиц);-

- Решение об одобрении или о совершении крупной сделки либо копия такого решения в случае, если требование о необходимости наличия такого решения для совершения крупной сделки установлено законодательством Российской Федерации, учредительными документами юридического лица и если для заявителя заключение договора, внесение задатка или обеспечение исполнения договора являются крупной сделкой;

- Заявление об отсутствии решения о ликвидации заявителя - юридического лица, об отсутствии решения арбитражного суда о признании заявителя - юридического лица,

индивидуального предпринимателя банкротом и об открытии конкурсного производства, об отсутствии решения о приостановлении деятельности заявителя в порядке, предусмотренном Кодексом Российской Федерации об административных правонарушениях;

- Платежный документ, подтверждающий внесение задатка в установленном размере.

Реквизиты для перечисления задатка:

Получатель: УФК по Республике Крым (Отдел архитектуры и градостроительства администрации города Евпатории Республики Крым, л/с 05753253250)

ИНН 9110087530, КПП 911001001, ЕКС 40102810645370000035

№ казначейского счета 03100643000000017500

ОТДЕЛЕНИЕ РЕСПУБЛИКА КРЫМ БАНКА РОССИИ//УФК по Республике Крым г. Симферополь, БИК 013510002, ОКТМО — 35712000, КБК 915 1 11 09080 04 0000 120

Назначение: Задаток за участие в аукционе на право заключения договора на установку и эксплуатацию рекламных конструкций по лоту _____.

Все листы заявки на участие в аукционе с приложением всех необходимых документов должны быть прошиты, пронумерованы и скреплены печатью и подписью претендента на участие в аукционе (или уполномоченного лица). Соблюдение претендентом на участие в аукционе указанных требований означает, что все документы и сведения, входящие в состав заявки и приложения, поданы от имени претендента, а также подтверждает подлинность и достоверность представленных сведений.

Претендент не допускается аукционной комиссией к участию в аукционе в случае непредставления вышеуказанных документов, либо наличия в таких документах недостоверных сведений.

11. **Победителем аукциона признается** участник аукциона, предложивший наиболее высокую цену за право на заключение договора на установку и эксплуатацию рекламной конструкции на земельном участке.

12. **Итоги аукциона** оформляются протоколом о результатах аукциона, который подписывается председателем и всеми присутствующими членами аукционной комиссии в день проведения аукциона.

Победитель аукциона обязан в течение 10 календарных дней с даты опубликования на официальном сайте торгов протокола аукциона оплатить право заключения договора и подать необходимые документы в установленном порядке уполномоченному органу для заключения договора на установку и эксплуатацию рекламной конструкции в соответствии с действующим законодательством. Оплата производится **по реквизитам:**

Получатель: УФК по Республике Крым (Отдел архитектуры и градостроительства администрации города Евпатории Республики Крым, л/с 04753253250)

ИНН 9110087530, КПП 911001001, ЕКС 40102810645370000035

№ казначейского счета 03100643000000017500

ОТДЕЛЕНИЕ РЕСПУБЛИКА КРЫМ БАНКА РОССИИ//УФК по Республике Крым г. Симферополь, БИК 013510002, ОКТМО — 35712000, КБК 915 1 11 09080 04 0000 120

Назначение: Плата за право заключения договора на установку и эксплуатацию рекламных конструкций по лоту _____.

Организатор аукциона вправе отказаться от проведения аукциона не позднее чем за пять дней до даты окончания срока подачи заявок на участие в аукционе. Извещение об отказе от проведения аукциона размещается на официальном сайте торгов в течение одного дня с даты принятия решения об отказе от проведения аукциона. В течение двух рабочих дней с даты принятия указанного решения организатор аукциона направляет соответствующие уведомления всем заявителям.

Дополнительная информация - по телефону (36569) 3-14-38

Приложение к Извещению о проведении аукциона на право на заключения договора на установку и эксплуатацию рекламной конструкции

| № лота | Адрес расположения | Номер в Схеме | Вид | Тип | Количество сторон | Общая площадь инф-го поля (кв.м.) | Годовой размер платы (руб.) | Начальная цена лота (руб.) | Шаг аукциона 5% (руб) | Размер задатка 30% (руб.) | Срок заключ. договора (год) |
|--------|---|---------------|--|--|-------------------|-----------------------------------|-----------------------------|----------------------------|-----------------------|---------------------------|-----------------------------|
| 1 | г. Евпатория, пр. Победы (км.0 + 678 м) | № 52 | отдельно стоящая рекламная конструкция | щитовая конструкция большого формата, тип 1 | 2 | 36,00 | 61495,07 | 61495,07 | 3074,8 | 18448,5 | 7 |
| 2 | г. Евпатория, пр. Победы (км.0 + 480 м) | № 53 | отдельно стоящая рекламная конструкция | щитовая конструкция большого формата, тип 1 | 2 | 36,00 | 61495,07 | 61495,07 | 3074,8 | 18448,5 | 7 |
| 3 | г. Евпатория, пр. Победы (км.0 + 277 м) | № 54 | отдельно стоящая рекламная конструкция | щитовая конструкция большого формата, тип 1 | 2 | 36,00 | 61495,07 | 61495,07 | 3074,8 | 18448,5 | 7 |
| 4 | г. Евпатория, пр. Победы (км.0 + 90 м) | № 55 | отдельно стоящая рекламная конструкция | щитовая конструкция большого формата, тип 1 | 2 | 36,00 | 61495,07 | 61495,07 | 3074,8 | 18448,5 | 7 |
| 5 | г. Евпатория, Симферопольское шоссе - Раздольненское шоссе (0.0 + 72.0 м) | № 56 | отдельно стоящая рекламная конструкция | щитовая конструкция большого формата, тип 1 | 1 | 18,00 | 30747,53 | 30747,53 | 1537,4 | 9224,3 | 7 |
| 6 | г. Евпатория, Симферопольское шоссе - Раздольненское шоссе (0.0 + 64.0 м) | № 57 | отдельно стоящая рекламная конструкция | щитовая конструкция большого формата, тип 1 | 1 | 18,00 | 30747,53 | 30747,53 | 1537,4 | 9224,3 | 7 |
| 7 | г. Евпатория, Симферопольское шоссе - Раздольненское шоссе (0.0 + 56.0 м) | № 58 | отдельно стоящая рекламная конструкция | щитовая конструкция большого формата, тип 1 | 1 | 18,00 | 30747,53 | 30747,53 | 1537,4 | 9224,3 | 7 |
| 8 | г. Евпатория, Симферопольское шоссе - Раздольненское шоссе (0.0 + 48.0 м) | № 59 | отдельно стоящая рекламная конструкция | щитовая конструкция большого формата, тип 1 | 1 | 18,00 | 30747,53 | 30747,53 | 1537,4 | 9224,3 | 7 |
| 9 | г. Евпатория, пр. Ленина - ул. Токарева (в районе дома № | № 60 | отдельно стоящая рекламная | объект наружной рекламы и информации на остановочных | 2 | 4,32 | 9593,23 | 19186,46 | 959,3 | 5755,9 | 10 |

| | | | | | | | | | | | |
|----|---|------|--|--|---|------|---------|----------|-------|--------|----|
| | 18/21) | | конструкция | павильонах наземного транспорта | | | | | | | |
| | г. Евпатория, пр. Ленина - ул. Токарева (в районе дома № 18/21) | № 61 | отдельно стоящая рекламная конструкция | объект наружной рекламы и информации на остановочных павильонах наземного транспорта | 2 | 4,32 | 9593,23 | | | | 10 |
| 10 | г. Евпатория, пр. Ленина - ул. Токарева (в районе дома № 23/26) | № 62 | отдельно стоящая рекламная конструкция | объект наружной рекламы и информации на остановочных павильонах наземного транспорта | 2 | 4,32 | 9593,23 | 19186,46 | 959,3 | 5755,9 | 10 |
| | г. Евпатория, пр. Ленина - ул. Токарева (в районе дома № 23/26) | № 63 | отдельно стоящая рекламная конструкция | объект наружной рекламы и информации на остановочных павильонах наземного транспорта | 2 | 4,32 | 9593,23 | | | | 10 |
| 11 | г. Евпатория, пр. Ленина - ул. Токарева (остановка трамвая) | № 64 | отдельно стоящая рекламная конструкция | объект наружной рекламы и информации на остановочных павильонах наземного транспорта | 2 | 4,32 | 9593,23 | 19186,46 | 959,3 | 5755,9 | 10 |
| | г. Евпатория, пр. Ленина - ул. Токарева (остановка трамвая) | № 65 | отдельно стоящая рекламная конструкция | объект наружной рекламы и информации на остановочных павильонах наземного транспорта | 2 | 4,32 | 9593,23 | | | | 10 |
| 12 | г. Евпатория, пр. Ленина - ул. Шевченко (в районе дома № 56) | № 66 | отдельно стоящая рекламная конструкция | объект наружной рекламы и информации на остановочных павильонах наземного транспорта | 2 | 4,32 | 9593,23 | 19186,46 | 959,3 | 5755,9 | 10 |
| | г. Евпатория, пр. Ленина - ул. Шевченко (в районе дома № 56) | № 67 | отдельно стоящая рекламная конструкция | объект наружной рекламы и информации на остановочных павильонах наземного транспорта | 2 | 4,32 | 9593,23 | | | | 10 |
| 13 | г. Евпатория, пр. Ленина - ул. Шевченко (остановка трамвая) | № 68 | отдельно стоящая рекламная конструкция | объект наружной рекламы и информации на остановочных павильонах наземного транспорта | 2 | 4,32 | 9593,23 | 19186,46 | 959,3 | 5755,9 | 10 |
| | г. Евпатория, пр. Ленина - ул. Шевченко (остановка трамвая) | № 69 | отдельно стоящая рекламная конструкция | объект наружной рекламы и информации на остановочных павильонах наземного транспорта | 2 | 4,32 | 9593,23 | | | | 10 |
| 14 | г. Евпатория, пр. Ленина - пр. Победы (остановка трамвая) | № 70 | отдельно стоящая рекламная конструкция | объект наружной рекламы и информации на остановочных павильонах наземного транспорта | 2 | 4,32 | 9593,23 | 19186,46 | 959,3 | 5755,9 | 10 |
| | г. Евпатория, пр. Ленина - пр. Победы (остановка трамвая) | № 71 | отдельно стоящая рекламная конструкция | объект наружной рекламы и информации на остановочных павильонах наземного транспорта | 2 | 4,32 | 9593,23 | | | | 10 |

| | | | | | | | | | | | |
|----|---|------|--|--|---|------|---------|----------|-------|--------|----|
| | | | конструкция | павильонах наземного транспорта | | | | | | | |
| 15 | г. Евпатория, ул. Некрасова, горполиклиника (в районе дома № 40 Б) | № 72 | отдельно стоящая рекламная конструкция | объект наружной рекламы и информации на остановочных павильонах наземного транспорта | 2 | 4,32 | 6395,49 | 12790,97 | 639,5 | 3837,3 | 10 |
| | г. Евпатория, ул. Некрасова, горполиклиника (в районе дома № 40 Б) | № 73 | отдельно стоящая рекламная конструкция | объект наружной рекламы и информации на остановочных павильонах наземного транспорта | 2 | 4,32 | 6395,49 | | | | 10 |
| 16 | г. Евпатория, ул. Некрасова, горполиклиника (в районе дома № 39) | № 74 | отдельно стоящая рекламная конструкция | объект наружной рекламы и информации на остановочных павильонах наземного транспорта | 2 | 4,32 | 6395,49 | 12790,97 | 639,5 | 3837,3 | 10 |
| | г. Евпатория, ул. Некрасова, горполиклиника (в районе дома № 39) | № 75 | отдельно стоящая рекламная конструкция | объект наружной рекламы и информации на остановочных павильонах наземного транспорта | 2 | 4,32 | 6395,49 | | | | 10 |
| 17 | г. Евпатория, ул. Некрасова - ул. Фрунзе (в районе дома № 43) | № 76 | отдельно стоящая рекламная конструкция | объект наружной рекламы и информации на остановочных павильонах наземного транспорта | 2 | 4,32 | 6395,49 | 12790,97 | 639,5 | 3837,3 | 10 |
| | г. Евпатория, ул. Некрасова - ул. Фрунзе (в районе дома № 43) | № 77 | отдельно стоящая рекламная конструкция | объект наружной рекламы и информации на остановочных павильонах наземного транспорта | 2 | 4,32 | 6395,49 | | | | 10 |
| 18 | г. Евпатория, ул. Некрасова - ул. Советская (в районе дома № 92) | № 78 | отдельно стоящая рекламная конструкция | объект наружной рекламы и информации на остановочных павильонах наземного транспорта | 2 | 4,32 | 6395,49 | 12790,97 | 639,5 | 3837,3 | 10 |
| | г. Евпатория, ул. Некрасова - ул. Советская (в районе дома № 92) | № 79 | отдельно стоящая рекламная конструкция | объект наружной рекламы и информации на остановочных павильонах наземного транспорта | 2 | 4,32 | 6395,49 | | | | 10 |
| 19 | г. Евпатория, ул. Некрасова - ул. Советская (сквер Воинам-интернационалистам) | № 80 | отдельно стоящая рекламная конструкция | объект наружной рекламы и информации на остановочных павильонах наземного транспорта | 2 | 4,32 | 6395,49 | 12790,97 | 639,5 | 3837,3 | 10 |
| | г. Евпатория, ул. Некрасова - ул. Советская (сквер Воинам-интернационалистам) | № 81 | отдельно стоящая рекламная конструкция | объект наружной рекламы и информации на остановочных павильонах наземного транспорта | 2 | 4,32 | 6395,49 | | | | 10 |
| 20 | г. Евпатория, ул. | № 82 | отдельно стоящая | объект наружной рекламы и | 2 | 4,32 | 9593,23 | 19186,46 | 959,3 | 5755,9 | 10 |

| | | | | | | | | | | | |
|----|--|------|--|--|---|------|---------|----------|-------|--------|----|
| | Интернациональная, 84 - ул. Больничная (детская больница) | | рекламная конструкция | информации на остановочных павильонах наземного транспорта | | | | | | | |
| | г. Евпатория, ул. Интернациональная, 84 - ул. Больничная (детская больница) | № 83 | отдельно стоящая рекламная конструкция | объект наружной рекламы и информации на остановочных павильонах наземного транспорта | 2 | 4,32 | 9593,23 | | | | 10 |
| 21 | г. Евпатория, ул. Интернациональная, 55 - ул. Больничная (средняя школа № 1) | № 84 | отдельно стоящая рекламная конструкция | объект наружной рекламы и информации на остановочных павильонах наземного транспорта | 2 | 4,32 | 9593,23 | 19186,46 | 959,3 | 5755,9 | 10 |
| | г. Евпатория, ул. Интернациональная, 55 - ул. Больничная (средняя школа № 1) | № 85 | отдельно стоящая рекламная конструкция | объект наружной рекламы и информации на остановочных павильонах наземного транспорта | 2 | 4,32 | 9593,23 | | | | 10 |
| 22 | г. Евпатория, ул. Интернациональная - ул. Рабочая (в районе дома № 96/21) | № 86 | отдельно стоящая рекламная конструкция | объект наружной рекламы и информации на остановочных павильонах наземного транспорта | 2 | 4,32 | 9593,23 | 19186,46 | 959,3 | 5755,9 | 10 |
| | г. Евпатория, ул. Интернациональная - ул. Рабочая (в районе дома № 96/21) | № 87 | отдельно стоящая рекламная конструкция | объект наружной рекламы и информации на остановочных павильонах наземного транспорта | 2 | 4,32 | 9593,23 | | | | 10 |
| 23 | г. Евпатория, ул. Интернациональная - ул. Рабочая (в районе дома №73/19) | № 88 | отдельно стоящая рекламная конструкция | объект наружной рекламы и информации на остановочных павильонах наземного транспорта | 2 | 4,32 | 9593,23 | 19186,46 | 959,3 | 5755,9 | 10 |
| | г. Евпатория, ул. Интернациональная - ул. Рабочая (в районе дома №73/19) | № 89 | отдельно стоящая рекламная конструкция | объект наружной рекламы и информации на остановочных павильонах наземного транспорта | 2 | 4,32 | 9593,23 | | | | 10 |
| 24 | г. Евпатория, ул. Интернациональная - пер. Короленко (в районе дома № 110) | № 90 | отдельно стоящая рекламная конструкция | объект наружной рекламы и информации на остановочных павильонах наземного транспорта | 2 | 4,32 | 9593,23 | 19186,46 | 959,3 | 5755,9 | 10 |

| | | | | | | | | | | | |
|----|---|------|--|--|---|------|---------|----------|-------|--------|----|
| | г. Евпатория, ул. Интернациональная - пер. Короленко (в районе дома № 110) | № 91 | отдельно стоящая рекламная конструкция | объект наружной рекламы и информации на остановочных павильонах наземного транспорта | 2 | 4,32 | 9593,23 | | | | 10 |
| 25 | г. Евпатория, ул. Интернациональная - пер. Короленко (в районе дома № 89 А) | № 92 | отдельно стоящая рекламная конструкция | объект наружной рекламы и информации на остановочных павильонах наземного транспорта | 2 | 4,32 | 9593,23 | 19186,46 | 959,3 | 5755,9 | 10 |
| | г. Евпатория, ул. Интернациональная - пер. Короленко (в районе дома № 89 А) | № 93 | отдельно стоящая рекламная конструкция | объект наружной рекламы и информации на остановочных павильонах наземного транспорта | 2 | 4,32 | 9593,23 | | | | 10 |
| 26 | г. Евпатория, ул. Интернациональная - ул. Фрунзе (в районе дома № 50/107) | № 94 | отдельно стоящая рекламная конструкция | объект наружной рекламы и информации на остановочных павильонах наземного транспорта | 2 | 4,32 | 9593,23 | 19186,46 | 959,3 | 5755,9 | 10 |
| | г. Евпатория, ул. Интернациональная - ул. Фрунзе (в районе дома № 50/107) | № 95 | отдельно стоящая рекламная конструкция | объект наружной рекламы и информации на остановочных павильонах наземного транспорта | 2 | 4,32 | 9593,23 | | | | 10 |
| 27 | г. Евпатория, ул. Интернациональная - ул. Фрунзе (в районе дома № 83/109) | № 96 | отдельно стоящая рекламная конструкция | объект наружной рекламы и информации на остановочных павильонах наземного транспорта | 2 | 4,32 | 9593,23 | 19186,46 | 959,3 | 5755,9 | 10 |
| | г. Евпатория, ул. Интернациональная - ул. Фрунзе (в районе дома № 83/109) | № 97 | отдельно стоящая рекламная конструкция | объект наружной рекламы и информации на остановочных павильонах наземного транспорта | 2 | 4,32 | 9593,23 | | | | 10 |
| 28 | г. Евпатория, ул. Интернациональная - ул. Фрунзе (остановка трамвая) | № 98 | отдельно стоящая рекламная конструкция | объект наружной рекламы и информации на остановочных павильонах наземного транспорта | 2 | 4,32 | 9593,23 | 19186,46 | 959,3 | 5755,9 | 10 |
| | г. Евпатория, ул. Интернациональная - ул. | № 99 | отдельно стоящая рекламная конструкция | объект наружной рекламы и информации на остановочных павильонах наземного транспорта | 2 | 4,32 | 9593,23 | | | | 10 |

| | | | | | | | | | | | |
|----|---|-------|--|--|---|------|---------|----------|-------|--------|----|
| | Фрунзе (остановка трамвая) | | конструкция | павильонах наземного транспорта | | | | | | | |
| 29 | г. Евпатория, ул. Интернациональная - ул. Фрунзе (в районе дома № 109) | № 100 | отдельно стоящая рекламная конструкция | объект наружной рекламы и информации на остановочных павильонах наземного транспорта | 2 | 4,32 | 9593,23 | 19186,46 | 959,3 | 5755,9 | 10 |
| | г. Евпатория, ул. Интернациональная - ул. Фрунзе (в районе дома № 109) | № 101 | отдельно стоящая рекламная конструкция | объект наружной рекламы и информации на остановочных павильонах наземного транспорта | 2 | 4,32 | 9593,23 | | | | 10 |
| 30 | г. Евпатория, ул. Интернациональная - ул. Крупской (в районе дома № 119) | № 102 | отдельно стоящая рекламная конструкция | объект наружной рекламы и информации на остановочных павильонах наземного транспорта | 2 | 4,32 | 9593,23 | 19186,46 | 959,3 | 5755,9 | 10 |
| | г. Евпатория, ул. Интернациональная - ул. Крупской (в районе дома № 119) | № 103 | отдельно стоящая рекламная конструкция | объект наружной рекламы и информации на остановочных павильонах наземного транспорта | 2 | 4,32 | 9593,23 | | | | 10 |
| 31 | г. Евпатория, ул. Интернациональная - ул. 60 Лет ВЛКСМ (в районе дома № 151) | № 104 | отдельно стоящая рекламная конструкция | объект наружной рекламы и информации на остановочных павильонах наземного транспорта | 2 | 4,32 | 9593,23 | 19186,46 | 959,3 | 5755,9 | 10 |
| | г. Евпатория, ул. Интернациональная - ул. 60 Лет ВЛКСМ (в районе дома № 151) | № 105 | отдельно стоящая рекламная конструкция | объект наружной рекламы и информации на остановочных павильонах наземного транспорта | 2 | 4,32 | 9593,23 | | | | 10 |
| 32 | г. Евпатория, ул. Интернациональная - ул. 60 Лет ВЛКСМ (в районе дома № 146а) | № 106 | отдельно стоящая рекламная конструкция | объект наружной рекламы и информации на остановочных павильонах наземного транспорта | 2 | 4,32 | 9593,23 | 19186,46 | 959,3 | 5755,9 | 10 |
| | г. Евпатория, ул. Интернациональная - ул. 60 Лет ВЛКСМ (в районе дома № 146а) | № 107 | отдельно стоящая рекламная конструкция | объект наружной рекламы и информации на остановочных павильонах наземного транспорта | 2 | 4,32 | 9593,23 | | | | 10 |
| 33 | г. Евпатория, ул. Интернациональная 162а (в районе СК "Арена-Крым") | № 108 | отдельно стоящая рекламная конструкция | объект наружной рекламы и информации на остановочных павильонах наземного транспорта | 2 | 4,32 | 9593,23 | 19186,46 | 959,3 | 5755,9 | 10 |

| | | | | | | | | | | | |
|----|---|-------|--|--|---|------|----------|----------|--------|--------|----|
| | г. Евпатория, ул. Интернациональная 162а (в районе СК "Арена-Крым") | № 109 | отдельно стоящая рекламная конструкция | объект наружной рекламы и информации на остановочных павильонах наземного транспорта | 2 | 4,32 | 9593,23 | | | | 10 |
| 34 | г. Евпатория, ул. Интернациональная 162а (в районе СК "Арена-Крым") | № 110 | отдельно стоящая рекламная конструкция | объект наружной рекламы и информации на остановочных павильонах наземного транспорта | 2 | 4,32 | 9593,23 | 19186,46 | 959,3 | 5755,9 | 10 |
| | г. Евпатория, ул. Интернациональная 162а (в районе СК "Арена-Крым") | № 111 | отдельно стоящая рекламная конструкция | объект наружной рекламы и информации на остановочных павильонах наземного транспорта | 2 | 4,32 | 9593,23 | | | | 10 |
| 35 | г. Евпатория, ул. Горького (перекресток с ул. Фрунзе) | № 35 | отдельно стоящая рекламная конструкция | отдельно стоящие на земле короба и тумбы | 3 | 12,6 | 27980,25 | 27980,25 | 1399,0 | 8394,1 | 7 |
| 36 | г. Евпатория, ул. Горького (перекресток с ул. Фрунзе) | № 37 | отдельно стоящая рекламная конструкция | отдельно стоящие на земле короба и тумбы | 3 | 12,6 | 27980,25 | 27980,25 | 1399,0 | 8394,1 | 7 |
| 37 | г. Евпатория, ул. Горького (перекресток с ул. Токарева) | № 40 | отдельно стоящая рекламная конструкция | панель-кронштейн на собственной опоре | 2 | 4,32 | 7379,41 | 7379,41 | 369,0 | 2213,8 | 5 |

Приложение 2 к документации об аукционе на право заключения договора на установку и эксплуатацию рекламных конструкций на земельных участках, находящихся в муниципальной собственности муниципального образования городской округ Евпатория Республики Крым

**1. Характеристики рекламной конструкции -
ЩИТОВАЯ КОНСТРУКЦИЯ БОЛЬШОГО ФОРМАТА, ТИП 1
Лоты № 1, 2, 3, 4, 5, 6, 7, 8**

ОБЩИЕ ХАРАКТЕРИСТИКИ И ОПИСАНИЕ:

Лоты № 1, 2, 3, 4 - двухсторонняя плоскостная конструкция

Лоты № 5, 6, 7, 8 – односторонняя плоскостная конструкция

РАЗМЕРЫ:

- размер информационного поля 3 м х 6 м;
- внешние габариты рекламной плоскости не более 3,4 м х 6,4 м

ОПОРНАЯ СТОЙКА:

- выполнена из круглой продольной трубы (диаметр 0,273/ 0,325 м)*;
- * диаметр 0,273 м для односторонней конструкции; 0,325 м для двусторонней конструкции;
- высота опорной стойки от 4,5 м (нижний край наружной рекламы, который должен размещаться на высоте не менее 4,5 метров от дорожного покрытия);
- цвет опорной стойки и щита серый (RAL7004).

Устанавливается под прямым углом к нижней кромке рекламной плоскости

ФУНДАМЕНТНЫЙ БЛОК:

Заглублён до уровня почвы с возобновлением твёрдого покрытия, травяного покрова и выполнением в полном объёме других работ по благоустройству территории, где размещается рекламная конструкция. При невозможности заглубления фундамента, поверхность должна быть декоративно-художественно оформлена, при помощи декоративного камня, плитки и т.п.

Оборотная сторона односторонней щитовой конструкции (имеет одну рекламную площадь) декоративно оформляется – облицовка композитными материалами, покраска.

Рекламная конструкция не должна иметь видимых элементов соединений разных частей конструкции (торцевые поверхности конструкций, крепления осветительной арматуры и т.д.)

Возможна собственная внешняя подсветка.

ВИЗУАЛИЗАЦИЯ щитовой конструкции большого формата, тип 1

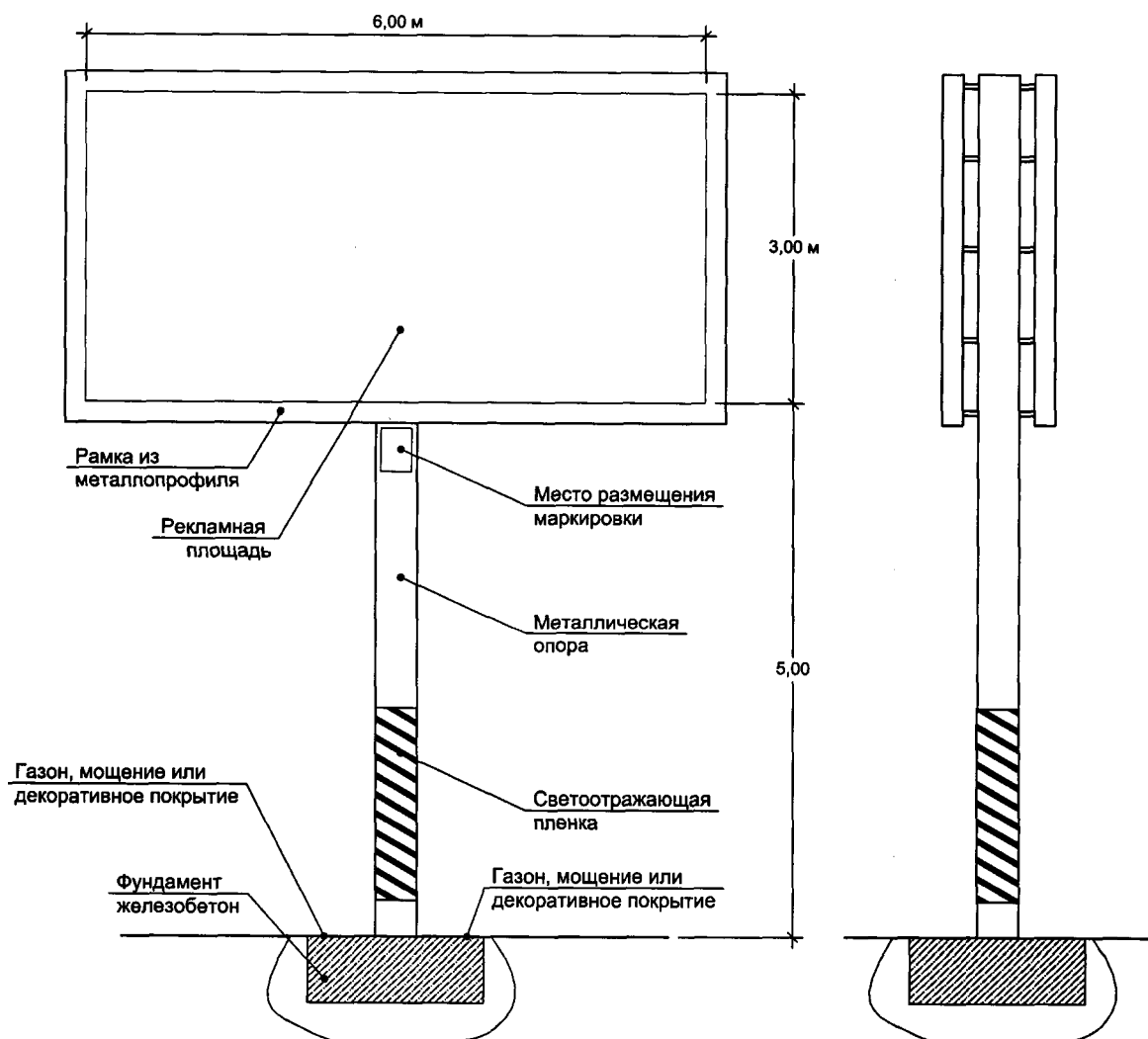

**2. Характеристики рекламной конструкции -
ОБЪЕКТЫ НАРУЖНОЙ РЕКЛАМЫ И ИНФОРМАЦИИ НА ОСТАНОВОЧНЫХ
ПАВИЛЬОНАХ НАЗЕМНОГО ПАССАЖИРСКОГО ТРАНСПОРТА
Лоты № 9-34**

ОБЩИЕ ХАРАКТЕРИСТИКИ И ОПИСАНИЕ:

Лот представляет собой остановочный павильон, на конструктивных элементах которого монтируется 2 рекламные конструкции – боковая и фронтальная рекламные панели

РАЗМЕРЫ:

- высота павильона - 2,9 м;
- длина павильона - 6,3 м;
- глубина – 1,5м.
- размер информационного поля рекламной панели - 1,2 м x 1,8 м;
- внешние габариты рекламной панели - 1,4 м x 2,0 м;
- размер информационного поля для некоммерческой информации (карта с нанесением схемы движения общественного транспорта) – 0,85 м x 1,1м

МАТЕРИАЛЫ ПАВИЛЬОНА:

- боковая и задняя стенки выполнена из безопасного закаленного стекла с защитной пленкой;
 - каркас - металлическая профильная труба, цвет RAL 7021;
 - фриз – алюминиевые композитные панели, цвет RAL 7021;
 - кровля – профнастил,
 - подшивка кровли – потолочные светодиодные влагозащищенные светильники, выполненные из белого оргстекла с внутренней подсветкой;
 - скамья – деревянная, покрытая лакокрасочным материалом.
- Поверхности каркаса, козырька, крепежная фурнитура и обрамления покрываются лакокрасочными материалами. Павильон не должен иметь видимых элементов соединений различных частей конструкции.

ФУНДАМЕНТНЫЙ БЛОК:

Заглублён до уровня почвы с возобновлением твёрдого покрытия, травяного покрова и выполнением в полном объёме других работ по благоустройству территории, где размещается остановочный павильон.

ИСПОЛЬЗУЕМЫЕ ТЕХНОЛОГИИ:

Рекламные конструкции, монтируемые на боковой и фронтальной поверхности павильона выполнены с применением технологий автоматической смены изображения - скроллер. Рекламные панели должны быть с внутренним подсветом, оборудованы системой аварийного отключения от сети электропитания и соответствовать требованиям пожарной безопасности.

Остановочный павильон может дополнительно оборудован камерой видеонаблюдения, точкой доступа Wi-Fi, системой зарядки мобильных устройств (USB-разъем).

**ВИЗУАЛИЗАЦИЯ
объекта наружной рекламы и информации на остановочных павильонах
наземного пассажирского транспорта**

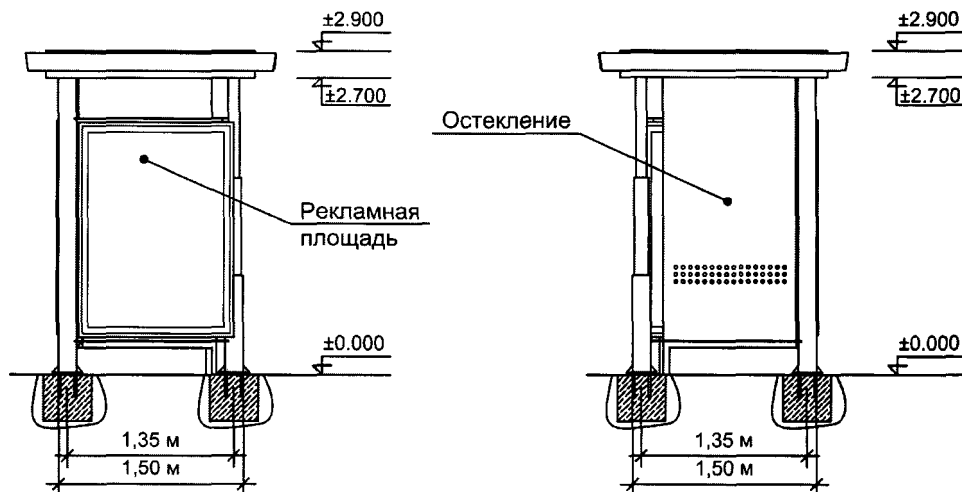
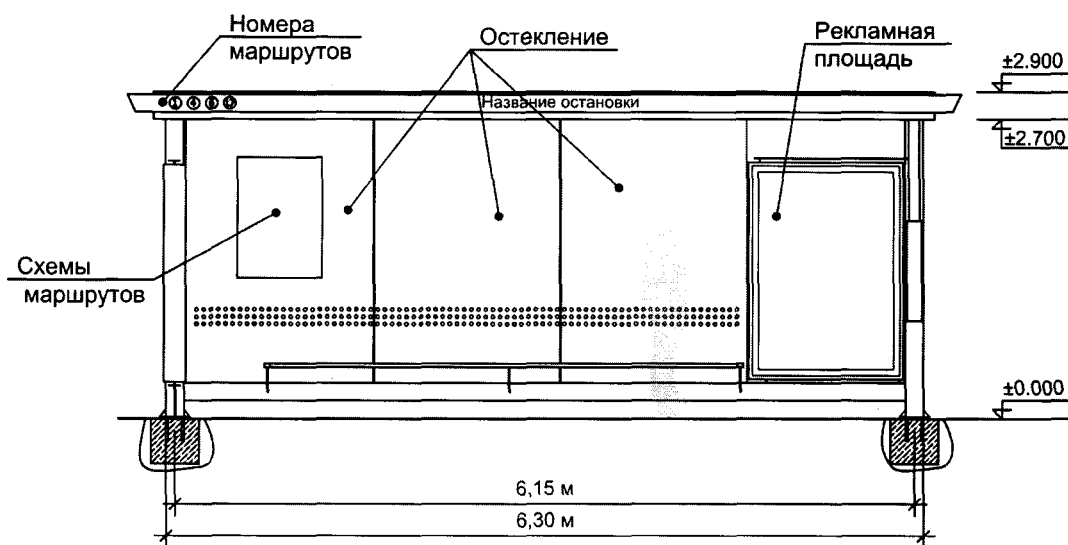
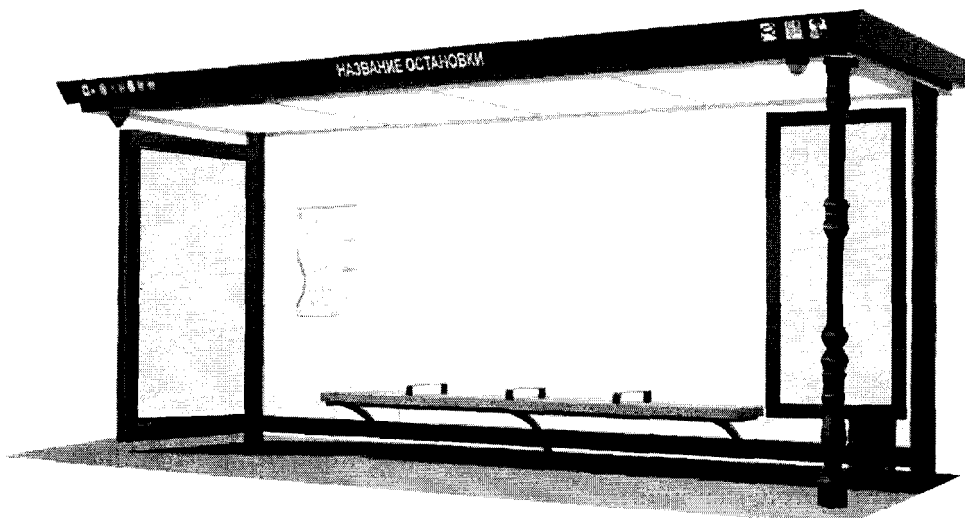

**3. Характеристики рекламной конструкции -
ОТДЕЛЬНО СТОЯЩИЕ НА ЗЕМЛЕ КОРОБА И ТУМБЫ
Лоты № 35,36**

ОБЩИЕ ХАРАКТЕРИСТИКИ И ОПИСАНИЕ:

трехстороннюю плоскостную конструкцию.

РАЗМЕРЫ:

- размер информационного поля 1,4м x 3м
- внешние габариты рекламной конструкции 1,75м x 3,45м

ОПОРНАЯ СТОЙКА:

- изготовлена из металла или металлопластика;
- высота опорной стойки 0,5 м;
- цвет опорной стойки и короба черный.

ФУНДАМЕНТНЫЙ БЛОК:

Поверхность опоры конструкции должна быть декоративно-художественно оформлена, при помощи декоративного камня, плитки и т.п.

ИСПОЛЬЗУЕМЫЕ ТЕХНОЛОГИИ:

Рекламные конструкции, монтируемые на боковых поверхностях короба выполнены с применением технологий автоматической смены изображения - скроллер. Рекламные панели должны быть с внутренним подсветом, оборудованы системой аварийного отключения от сети электропитания и соответствовать требованиям пожарной безопасности.

ВИЗУАЛИЗАЦИЯ
объекта наружной рекламы и информации на остановочных павильонах
наземного пассажирского транспорта

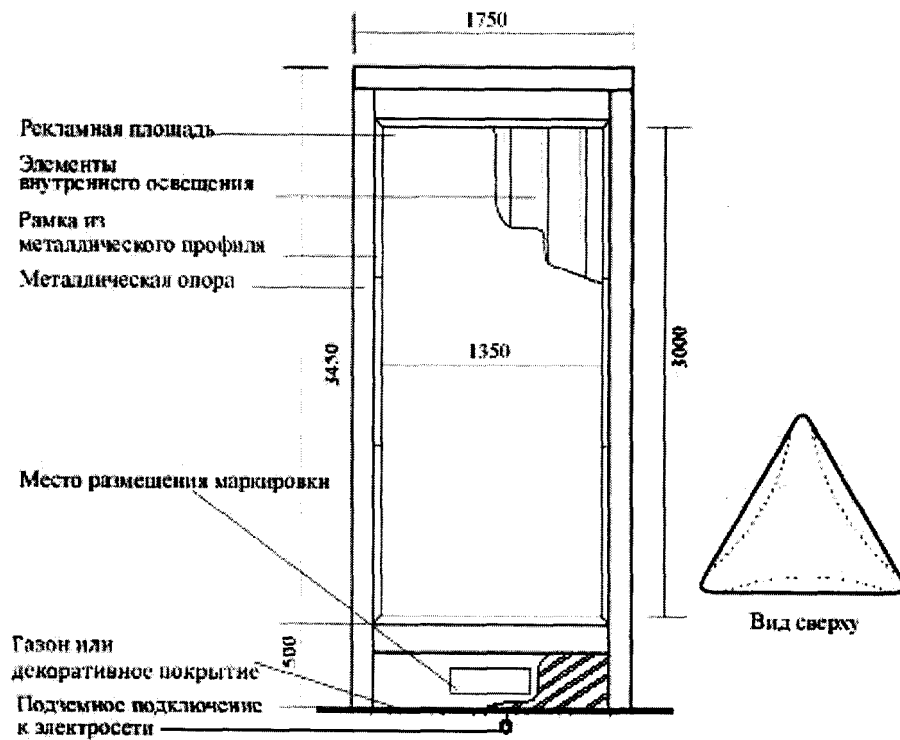

**4. Характеристики рекламной конструкции -
ПАНЕЛЬ-КРОНШТЕЙН НА СОБСТВЕННОЙ ОПОРЕ
Лот № 37**

ОБЩИЕ ХАРАКТЕРИСТИКИ И ОПИСАНИЕ:

Двухсторонняя плоскостная конструкция.

РАЗМЕРЫ:

- размер информационного поля 11,2м x 1,8м;
- внешние габариты рекламной конструкции не более 1,3м x 1,9м

ОПОРНАЯ СТОЙКА:

- изготовлена из металла;
- высота опорной стойки 4,5 - 5 м;
- цвет опорной стойки тёмная бронза;
- на верхней части стойки размещается фонарь.

Устанавливается под прямым углом к нижней кромке рекламной плоскости.

ФУНДАМЕНТНЫЙ БЛОК:

Заглублён до уровня почвы с возобновлением твёрдого покрытия, травяного покрова и выполнением в полном объёме других работ по благоустройству территории, где размещается рекламная конструкция. При невозможности заглубления фундамента, поверхность должна быть декоративно-художественно оформлена, при помощи декоративного камня, плитки и т.п.

ИСПОЛЬЗУЕМЫЕ ТЕХНОЛОГИИ:

Подсветка рекламной конструкции – собственная внутренняя, которая должна обеспечивать равномерное освещение рекламной плоскости в вечернее и ночное время.

ВИЗУАЛИЗАЦИЯ объекта наружной рекламы и информации на остановочных павильонах наземного пассажирского транспорта

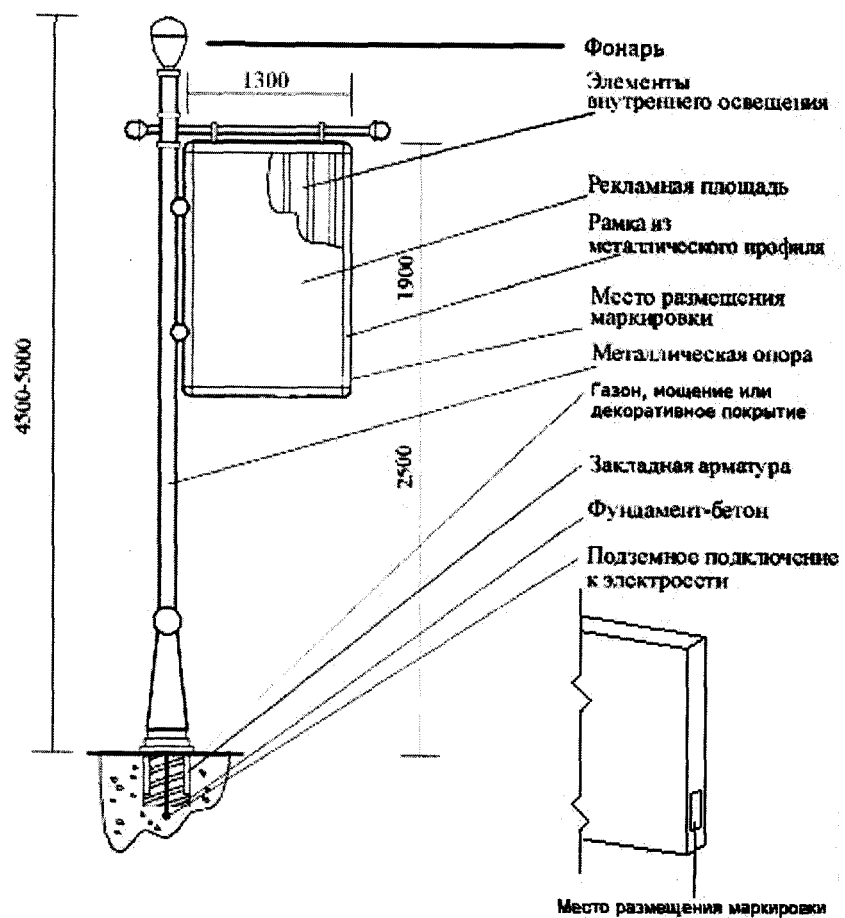

Приложение 3 к документации об аукционе на право заключения договора на установку и эксплуатацию рекламных конструкций на земельных участках, находящихся в муниципальной собственности муниципального образования городской округ Евпатория Республики Крым

ЗАЯВКА

на участие в аукционе на право заключения договора на установку и эксплуатацию рекламных конструкций на земельных участках, находящихся в муниципальной собственности муниципального образования городской округ Евпатория Республики Крым «__» _____ 2023г.

(фирменное наименование (наименование), сведения об организационно-правовой форме, о месте нахождения, почтовый адрес (для юридического лица), фамилия, имя,

отчество, паспортные данные, сведения о месте жительства (для физического лица), номер контактного телефона, эл. почта)
именуемый далее Заявитель, в лице _____

(фамилия, имя, отчество, должность)

действующего на основании _____

(реквизиты доверенности)

принимая решение об участии в аукционе на право заключения договора на установку и эксплуатацию рекламной конструкции _____

(№ лота, наименование объекта)

(его основные характеристики и местонахождение)

Обязуюсь:

Соблюдать условия аукциона, содержащиеся в аукционной документации, извещении о проведении аукциона, размещенных на официальном сайте торгов <https://torgi.gov.ru>, официальном сайте муниципального образования городской округ Евпатория Республики Крым <http://my-evp.ru>, а также положения о порядке проведения аукциона на право заключения договора на установку и эксплуатацию рекламной конструкции на земельном участке, здании, ином недвижимом имуществе, находящемся в муниципальной собственности муниципального образования городской округ Евпатория Республики Крым, а также на земельных участках, государственная собственность, на которые не разграничена, на территории муниципального образования городской округ Евпатория Республики Крым, утвержденного постановлением администрации города Евпатория от 29.11.2019 № 2467-п.

В случае признания меня победителем аукциона обязуюсь:

1.Единоновременно, до заключения договора, в течение пяти рабочих дней с даты получения выписки из протокола о результатах проведения аукциона оплатить организатору аукциона стоимость права заключения договора, установленную по результатам аукциона.

2.Подписать проект договора на установку и эксплуатацию объекта наружной рекламы и информации на земельном участке, здании или ином недвижимом имуществе, находящихся в муниципальной собственности муниципального образования городской округ Евпатория в течение десяти рабочих дней с момента оформления протокола аукциона при условии полной оплаты за право заключения договора, определенной по итогам аукциона, согласно административного регламента предоставления муниципальной услуги «Заключение договора на установку и эксплуатацию рекламной конструкции на земельном участке, здании или ином недвижимом имуществе, находящемся в муниципальной собственности», утвержденного постановлением администрации г. Евпатории от 18.11.2019 № 2382-п (с изменениями от 22.06.2021 № 1016-п, от 25.07.2022 № 1577).

3. Оформить разрешение на установку и эксплуатацию рекламной конструкции, согласно административного регламента предоставления муниципальной услуги «Выдача разрешений на установку и эксплуатацию рекламных конструкций на соответствующей территории», утвержденного постановлением администрации г. Евпатории от 14.10.2020 № 1909-п (с изменениями от 22.06.2021 № 1015-п, от 12.09.2022 №2024-п).

4. При проведении работ по установке рекламной конструкции и подведению электросетей, получить ордер на проведение земляных работ в установленном порядке.

5. Размещать на бесплатной основе социальную рекламу и информацию в объеме 5 % годового объема распространяемой рекламы на конструкциях, предусматривающих по своим технологическим характеристикам смену изображения информационного поля.

ПРИЛОЖЕНИЯ:

К заявке прилагаются следующие документы:

- полученную не ранее чем за шесть месяцев до даты проведения аукциона выписку из единого государственного реестра юридических лиц или нотариально заверенную копию такой выписки (для юридических лиц), полученную не ранее чем за шесть месяцев до даты размещения на официальном сайте торгов извещения о проведении аукциона выписку из единого государственного реестра индивидуальных предпринимателей или нотариально заверенную копию такой выписки (для индивидуальных предпринимателей), копии документов, удостоверяющих личность (для иных физических лиц), надлежащим образом заверенный перевод на русский язык документов о государственной регистрации юридического лица или физического лица в качестве индивидуального предпринимателя в соответствии с законодательством соответствующего государства (для иностранных лиц), полученные не ранее чем за шесть месяцев до даты размещения на официальном сайте торгов извещения о проведении аукциона;

- документ, подтверждающий полномочия лица на осуществление действий от имени заявителя - юридического лица (копия решения о назначении или об избрании либо приказа о назначении физического лица на должность, в соответствии с которым такое физическое лицо обладает правом действовать от имени заявителя без доверенности (далее - руководитель). В случае если от имени заявителя действует иное лицо, заявка на участие в конкурсе должна содержать также доверенность на осуществление действий от имени заявителя, заверенную печатью заявителя и подписанную руководителем заявителя (для юридических лиц) или уполномоченным этим руководителем лицом, либо нотариально заверенную копию такой доверенности. В случае если указанная доверенность подписана лицом, уполномоченным руководителем заявителя, заявка на участие в аукционе должна содержать также документ, подтверждающий полномочия такого лица;

- копии учредительных документов заявителя (для юридических лиц), копия паспорта (для физических лиц);

- решение об одобрении или о совершении крупной сделки либо копия такого решения в случае, если требование о необходимости наличия такого решения для совершения крупной сделки установлено законодательством Российской Федерации, учредительными документами юридического лица и если для заявителя заключение договора, внесение задатка или обеспечение исполнения договора являются крупной сделкой;

- заявление об отсутствии решения о ликвидации заявителя - юридического лица, об отсутствии решения арбитражного суда о признании заявителя - юридического лица, индивидуального предпринимателя банкротом и об открытии конкурсного производства, об отсутствии решения о приостановлении деятельности заявителя в порядке, предусмотренном Кодексом Российской Федерации об административных правонарушениях;

- платежный документ, подтверждающий внесение задатка в установленном размере.

Все листы заявки на участие в аукционе с приложением всех необходимых документов прошиты, пронумерованы и скреплены печатью (при наличии) и подписью претендента на участие в аукционе (или уполномоченного лица). Соблюдение претендентом на участие в аукционе указанных требований означает, что все документы и сведения, входящие в состав заявки и приложения, поданы от имени претендента, а также подтверждает подлинность и достоверность представленных сведений.

Даю согласие на обработку персональных данных:

Подпись Заявителя (его полномочного представителя) _____

(фамилия, имя, отчество,)

(должность)

Заявка принята организатором аукциона: ____ час. ____ мин. « ____ » ____ 2023г.

За№ _____

Подпись уполномоченного лица организатора аукциона:

(фамилия, имя, отчество)

(должность)

Приложение 4 к документации об аукционе на право заключения договора на установку и эксплуатацию рекламных конструкций на земельных участках, находящихся в муниципальной собственности муниципального образования городской округ Евпатория Республики Крым

**Договор
на установку и эксплуатацию рекламной конструкции
на земельном участке, здании или на ином недвижимом имуществе,
находящихся в собственности муниципального образования городской
округ Евпатория Республики Крым, а также земельных участков,
государственная собственность на которые не разграничена**

г. Евпатория

«___» _____ 202_ г.

Администрация города Евпатории Республики Крым, в лице _____, действующего на основании _____, именуемый в дальнейшем "Владелец", с одной стороны, и _____ в лице _____, действующий на основании _____, именуемый в дальнейшем "Рекламораспространитель", с другой стороны, в дальнейшем совместно именуемые «Стороны», заключили настоящий Договор о следующем:

1. Предмет Договора

1.1. Владелец, действующий от имени, по поручению и в интересах населения предоставляет Рекламораспространителю, на основании настоящего Договора, в соответствии с требованиями Федерального закона от 13 марта 2006 года № 38-ФЗ "О рекламе", Правил распространения наружной рекламы, установки и эксплуатации объектов наружной рекламы и информации на территории муниципального образования городской округ Евпатория Республики Крым, утверждённых решением Евпаторийского городского совета Республики Крым от _____ № ___, место для установки и эксплуатации объектов наружной рекламы и информации, указанных в Приложении к Договору.

1.2. Объекты наружной рекламы и информации должны быть спроектированы, изготовлены, установлены и эксплуатируемые в соответствии со строительными нормами и правилами, техническими регламентами и другими нормативными актами.

1.3. Установка и эксплуатация объектов наружной рекламы и информации допускается при наличии разрешения на установку и эксплуатацию объектов наружной рекламы и информации.

1.4. При установке и эксплуатации объектов наружной рекламы и информации Рекламораспространитель обязан соблюдать требования Федерального закона от 13 марта 2006 года № 38-ФЗ "О рекламе", Правила распространения наружной рекламы, установки и эксплуатации объектов наружной рекламы и информации на территории муниципального образования городской округ Евпатория Республики Крым, утверждённые решением Евпаторийского городского совета Республики Крым от _____ № ____.

2. Обязанности и права Сторон

2.1. Владелец обязан:

2.1.1. Предоставить Рекламораспространителю в течение _____ места под установку и эксплуатацию объектов наружной рекламы и информации, указанных в Приложении к Договору.

2.1.2. Обеспечить право доступа к земельному участку или недвижимому имуществу, на котором установлены и эксплуатируются объекты наружной рекламы и информации, для

осуществления прав владельца (собственника) объектов наружной рекламы и информации, связанных с их эксплуатацией, техническим обслуживанием и демонтажем.

2.1.3. При необходимости обеспечить возможность подключения объектов наружной рекламы и информации к сети электропитания.

2.2. Владелец имеет право:

2.2.1. Осуществлять контроль за техническим и эстетическим использованием объектов наружной рекламы и информации и требовать устранения обнаруженных недостатков и/или нарушений в соответствии с требованиями действующего законодательства, правовыми актами органов местного самоуправления и условиями настоящего Договора.

2.2.2. Требовать от Рекламодателя демонтировать объекты наружной рекламы и информации на время проведения внеплановых (экстренных) ремонтных или профилактических работ.

2.2.3. Привлекать Рекламодателя к праздничному оформлению территории муниципального образования городской округ Евпатория Республики Крым к международным, общегосударственным, муниципальным праздникам и памятным датам.

2.2.4. По мотивированному требованию государственных органов власти, обращений физических или юридических лиц прекратить действие настоящего Договора до истечения его срока в случае выявления угрозы жизни и здоровью людей, причинения вреда здоровью людей, ущерба имуществу всех видов собственности при дальнейшей эксплуатации объектов наружной рекламы и информации.

2.3. Владелец не несёт ответственность по обязательствам Рекламодателя.

2.4. Рекламодатель обязан:

2.4.1. Установить и эксплуатировать на предоставленных местах объекты наружной рекламы и информации в точном соответствии с разрешительными документами.

2.4.2. Содержать объекты наружной рекламы и информации в надлежащем техническом, художественно-эстетическом и санитарном состоянии, проводить уборку места их установки и эксплуатации, обеспечить техническую прочность и стойкость конструкции в течение всего срока эксплуатации рекламного места. По письменному требованию Владельца провести соответствующие работы по повышению эстетичного и/или технического состояния объектов наружной рекламы и информации. Обеспечивать надлежащее санитарное состояние прилегающей территории, осуществлять покос травы в радиусе не менее 10 метров (при установке и эксплуатации конструкции на земельном участке).

2.4.3. Использовать объекты наружной рекламы и информации исключительно в целях распространения рекламы и информации (социальной рекламы и информации).

2.4.4. После прекращения действия или досрочного расторжения настоящего Договора в течение 3 дней удалить рекламную информацию и в течении месяца демонтировать объекты наружной рекламы и информации за свой счёт, на основании выданного предписания. В случае невыполнения обязательств по демонтажу объектов наружной рекламы и информации, Владелец осуществляет принудительный демонтаж объектов наружной рекламы и информации и вправе требовать от Рекламодателя возмещения убытков в размере платы за фактическую установку и эксплуатацию объектов наружной рекламы и информации, расходов по демонтажу, хранению, а в необходимых случаях - утилизации демонтированных объектов.

2.4.5. После демонтажа восстановить за свой счёт занимаемое объектом наружной рекламы и информации место в первоначальное состояние с использованием аналогичных материалов и технологий.

2.4.6. Не эксплуатировать объекты наружной рекламы и информации без информационных сообщений (в случае утраты актуальности коммерческой или социальной информации, информационное поле должно быть закрыто светлым фоном).

2.4.7. В сроки, установленные разделом 3 настоящего Договора, вносить плату за

использование мест для установки и эксплуатации объектов наружной рекламы и информации.

2.4.8. Провести маркировку объектов наружной рекламы и информации по установленному образцу, с указанием наименования Рекламораспространителя и его номера телефона, номера, даты выдачи и сроке действия разрешения на установку и эксплуатацию объектов наружной рекламы и информации, номера в Реестре разрешений на установку и эксплуатацию объектов наружной рекламы и информации.

2.4.9. Установить объекты наружной рекламы и информации в соответствии с согласованными в установленном порядке проектами, без повреждения архитектурных деталей, конструктивных элементов зданий и сооружений, подземных и наземных коммуникаций, элементов благоустройства и озеленения. Обеспечить безопасность населения при подключении объектов наружной рекламы и информации к электрической сети.

2.4.10. На бесплатной основе размещать социальную рекламу и информацию в объёме пяти процентов годового объёма распространяемой им рекламы на конструкциях, предусматривающих по своим технологическим характеристикам смену изображения информационного поля.

2.4.11. За свой счёт устранять повреждение зелёных насаждений и коммуникаций в зоне установки и эксплуатации объектов наружной рекламы и информации.

2.4.12. Возмещать в полном объёме балансодержателю места материальный вред, причинённый месту установки и эксплуатации объектов наружной рекламы и информации по вине Рекламораспространителя.

2.5. Рекламораспространитель не несёт ответственность по обязательствам Владельца.

2.6. Рекламораспространитель имеет право:

2.6.1. Разместить на предоставленных Владельцем местах принадлежащие ему объекты наружной рекламы и информации на срок, предусмотренный пунктом 5.1. настоящего Договора.

2.6.2. Использовать соответствующую плоскость конструкции для распространения наружной рекламы коммерческого или социального характера с соблюдением положений настоящего Договора и Правил распространения наружной рекламы, установки и эксплуатации объектов наружной рекламы и информации на территории муниципального образования городской округ Евпатория Республики Крым, утверждённых решением Евпаторийского городского совета Республики Крым от _____ № ____.

2.6.3. Пользоваться другими правами, предусмотренными действующим законодательством.

3. Платежи и расчёты по Договору

3.1. После заключения Рекламораспространителем настоящего Договора, плата за пользование местом, которое находится в муниципальной собственности, проводится независимо от того использует его Рекламораспространитель или временно не использует.

3.2. Ежегодная плата по настоящему Договору определяется на основании утверждённого Порядка расчёта размера платы по договору на установку и эксплуатацию объектов наружной рекламы и информации на муниципальной собственности.

3.3. Оплата по настоящему Договору осуществляется ежегодно по полной предоплате (в размере 100% годовой стоимости), путём перечисления соответствующих средств в бюджет города Евпатории, с предоставлением Владельцу подтверждения факта оплаты.

3.4. Размер платы по договору ежегодно, начиная с очередного года, индексируется для учета инфляции путем применения среднегодового индекса потребительских цен к базовой ставке. Индексация годовой платы по договору является обязательной без перезаключения договора или подписания дополнительного соглашения к договору. Основой для индексации служит показатель инфляции в регионе (среднегодовой индекс

потребительских цен) в соответствии с исходными условиями для формирования вариантов развития и основными показателями прогноза социально-экономического развития Республики Крым на очередной год и плановый период. При индексации годового размера платы для учета инфляции внесения изменений в договор не требуется при условии обязательного уведомления Рекламораспространителя.

3.5. Размер ежегодной платы указывается в Приложении к Договору.

3.6. Рекламораспространитель перечисляет плату по настоящему Договору в течение трёх банковских дней с момента получения расчётов.

3.7. При не поступлении на счёт Владельца платы по настоящему Договору в течении одного календарного месяца с момента получения Рекламораспространителем расчётов, настоящий Договор может быть расторгнут в одностороннем порядке, при этом все объекты наружной рекламы и информации, указанные в Приложении к настоящему Договору, подлежат демонтажу за счёт средств Рекламораспространителя.

3.8. За время размещения Рекламораспространителем социальной рекламы и информации плата за пользование местом, определённом в разрешении на установку и эксплуатацию объектов наружной рекламы и информации, не взимается. Размещение социальной рекламы и информации Рекламораспространителем осуществляется на основании договора о распространении социальной рекламы и информации.

При расчёте размера платы за установку и эксплуатацию объектов наружной рекламы и информации срок размещения социальной рекламы и информации исключается из оплачиваемого периода.

3.9. Перерасчёт платежей по настоящему Договору осуществляется на основании представленных Рекламораспространителем письменных уведомлений о размещении на объектах наружной рекламы и информации материалов социальной рекламы и информации с приложением фотоотчёта.

4. Ответственность Сторон

4.1. За неисполнение и (или) ненадлежащее исполнение обязательств по настоящему Договору Стороны несут ответственность в соответствии с действующим законодательством и настоящим Договором.

4.2. Риск случайной гибели или порчи объектов наружной рекламы и информации несёт Рекламораспространитель в течение всего срока действия настоящего Договора.

4.3. За несвоевременную оплату по настоящему Договору Рекламораспространитель уплачивает по требованию Владельца неустойку (пеню) в размере 1% от суммы просроченного платежа за каждый день просрочки.

4.4. Уплата штрафных санкций и неустойки (пени), установленных настоящим Договором и действующим законодательством, не освобождает Рекламораспространителя от выполнения возложенных на него обязательств или устранения нарушений.

4.5. В случае наступления обстоятельств, при которых объекты наружной рекламы и информации будут представлять угрозу жизни и здоровью третьих лиц или имуществу всех форм собственности, и необходимости в связи с этим принятия неотложных мер, Владелец уполномочивает Рекламораспространителя принимать любые действия, вплоть до демонтажа объектов наружной рекламы и информации и самостоятельно нести ответственность за нарушение принадлежащих третьей стороне прав.

5. Срок действия Договора

5.1. Действие настоящего Договора распространяется на взаимоотношения, начиная с «__» _____ 202__ г. по «__» _____ 20__ г.

5.2. Настоящий Договор может быть расторгнут по взаимному соглашению Сторон.

5.3. Настоящий Договор может быть расторгнут досрочно любой из Сторон в случае нарушения одной из Сторон договорных обязательств, с обязательным письменным уведомлением другой Стороны о расторжении не менее чем за 14 дней до предполагаемой

даты расторжения.

5.4. Настоящий Договор может быть расторгнут досрочно в случаях, предусмотренных Правилами распространения наружной рекламы, установки и эксплуатации объектов наружной рекламы и информации на территории муниципального образования городской округ Евпатория Республики Крым, утверждённых решением Евпаторийского городского совета Республики Крым от _____ № ____.

5.5. Невозможность реализации Рекламораспространителем права на установку и эксплуатацию объектов наружной рекламы и информации по не зависящим от Сторон обстоятельствам является основанием для досрочного расторжения настоящего Договора по соглашению Сторон или по инициативе одной из них.

5.6. Требования технических служб обязательны для изменения условий или расторжения настоящего Договора.

5.7. Настоящий Договор считается утратившим силу после заключения соответствующего дополнительного соглашения, при условии полного демонтажа объектов наружной рекламы и информации и проведения работ по благоустройству рекламного места за средства Рекламораспространителя.

6. Форс-мажорные обстоятельства

6.1. Стороны освобождаются от ответственности за частичное или полное неисполнение обязательств по настоящему Договору, если оно явилось следствием обстоятельств непреодолимой силы, которые возникли на территории исполнения настоящего Договора после его заключения, либо если неисполнение обязательств Сторонами по настоящему Договору явилось следствием событий чрезвычайного характера, которые Стороны не могли ни предвидеть, ни предотвратить разумными мерами.

6.2. К обстоятельствам непреодолимой силы относятся события, перечисленные в действующем законодательстве Российской Федерации.

6.3. Сторона, для которой создалась невозможность исполнения обязательств, обязана в письменной форме, с приложением копий соответствующих документов в 5-дневный срок известить другую Сторону о наступлении подобных обстоятельств.

6.4. По прекращении действия форс-мажорных обстоятельств, Сторона не позднее 2-х рабочих дней с момента прекращения действия форс-мажорных обстоятельств обязана известить об этом другую Сторону в письменном виде. При этом Сторона должна указать срок, в который предполагается исполнить обязательства по настоящему Договору. Если Сторона не направит или несвоевременно направит необходимое извещение, то она обязана возместить другой Стороне убытки, причинённые не извещением или несвоевременным извещением.

6.5. В случае возникновения обстоятельств непреодолимой силы срок выполнения обязательств по настоящему Договору подлежит переносу соразмерно времени, в течение которого действуют такие обстоятельства и их последствия.

6.6. В случае возникновения или возможности возникновения каких-либо других форс-мажорных ситуаций, могущих повлиять на обязательства Сторон в рамках настоящего Договора, Стороны обязаны известить друг друга немедленно с момента возникновения или возможности возникновения таких ситуаций.

7. Заключительные положения

7.1. Настоящий Договор вступает в силу с даты подписания сроком действия на _____.

7.2. В случае изменения Рекламораспространителем технологии смены изображения на объектах наружной рекламы и информации, Владелец вносит в Приложение к настоящему Договору соответствующие изменения путём заключения дополнительного соглашения.

7.3. В случае если в указанные в настоящем Договоре сроки объекты наружной рекламы и информации не были демонтированы, Владелец осуществляет демонтаж

объектов наружной рекламы и информации с последующим возмещением затрат Рекламодателем.

7.4. Стороны в недельный срок в письменном виде обязаны уведомить друг друга об изменении своего наименования, местонахождения, платёжных реквизитов, системы налогообложения или реорганизации.

7.5. Все изменения, дополнения и приложения к настоящему Договору оформляются Сторонами в письменном виде путём заключения дополнительных соглашений, имеют одинаковую юридическую силу, если они подписаны Сторонами или их уполномоченными представителями, и являются неотъемлемой частью настоящего Договора.

7.6. Настоящий Договор составлен на русском языке, при полном понимании Сторонами его условий и терминологии, в двух аутентичных экземплярах, которые имеют одинаковую юридическую силу, по одному для каждой из Сторон.

7.7. Все споры, которые могут возникнуть из данного Договора или в связи с ним, Стороны будут разрешать путём переговоров.

7.8. Если Стороны не придут к соглашению по спорному вопросу, они обращаются в суд в соответствии с действующим законодательством.

7.9. По всем вопросам, не урегулированным настоящим Договором, Стороны будут руководствоваться действующим законодательством.

8. Адреса и реквизиты Сторон

Владелец:

Рекламодателем:

Руководитель (должность)

Руководитель (должность)

_____ / _____ /

_____ / _____ /

М.П.

М.П.

Приложение
к Договору на установку и
эксплуатацию объектов
наружной рекламы и
информации
от _____ № _____

АДРЕСНАЯ ПРОГРАММА

| № п/п | Адрес установки и эксплуатации конструкции | Тип и размер конструкции | Характеристики конструкции | Номер в соответствии со Схемой размещения рекламных конструкций | Площадь информационного поля, м ² | Повышающие и понижающие коэффициенты ($K_1 \times K_2 \times K_3 \times \dots K_n$) | Стоимость места с учётом корректирующего коэффициента, руб. без НДС в год | Примечания |
|-------|--|--------------------------|----------------------------|---|--|---|---|------------|
| 1. | | | | | | | | |
| 2. | | | | | | | | |
| 3. | | | | | | | | |
| 4. | | | | | | | | |
| 5. | | | | | | | | |
| | Итого: | | | | | | | |

Владелец:

Руководитель (должность)

_____ / _____ /

М.П.

Рекламораспространитель:

Руководитель (должность)

_____ / _____ /

М.П.